

# UltraVent® Plus

Original-Installationsanleitung

Original Installation Manual



<b>de</b> .....	3
<b>en</b> .....	16
<b>fr</b> .....	27
<b>es</b> .....	39
<b>it</b> .....	51
<b>pt-BR</b> .....	62
<b>nl</b> .....	74
<b>sv</b> .....	86
<b>da</b> .....	97
<b>no</b> .....	108
<b>fi</b> .....	119
<b>el</b> .....	131

## Inhaltsverzeichnis

<b>1</b>	<b>Einleitung .....</b>	<b>4</b>
1.1	Informationen zu dieser Anleitung .....	4
1.2	Zielgruppe.....	4
1.3	Urheberrechte .....	4
1.4	Konformität.....	4
1.5	Haftungs- und Garantiebestimmungen.....	5
<b>2</b>	<b>Sicherheit.....</b>	<b>5</b>
2.1	Darstellung der Warnhinweise.....	5
2.2	Allgemeine Sicherheitshinweise .....	6
2.3	Bestimmungsgemäßer Gebrauch .....	6
<b>3</b>	<b>Produktbeschreibung.....</b>	<b>6</b>
3.1	Produktübersicht .....	6
3.2	Technische Daten .....	6
<b>4</b>	<b>Transport.....</b>	<b>7</b>
4.1	Kondensationshaube transportieren .....	7
4.2	Lieferumfang.....	7
<b>5</b>	<b>Installation.....</b>	<b>7</b>
5.1	Kondensationshaube installieren .....	8
5.2	Elektroanschluss .....	9
5.2.1	Vorschriften für den Elektroanschluss.....	9
5.2.2	Buskabel anschließen.....	10
5.2.3	Combi-Duo: Zusätzliche Anschlüsse.....	10
5.2.4	Kondensationshaube mit Gerät verbinden .....	12
<b>6</b>	<b>Wartung.....</b>	<b>12</b>
<b>7</b>	<b>Serviceteile.....</b>	<b>15</b>

# 1 Einleitung

## 1.1 Informationen zu dieser Anleitung

Bei diesem Dokument handelt es sich um einen vorläufigen Stand der Installationsanleitung. Bitte beachten Sie den jeweiligen Versionsstand und das Datum.

Dieses Dokument ist Teil des Gerätes. Lesen Sie diese Anleitung vor der Installation durch. Die Anleitung ermöglicht einen sicheren Umgang mit dem Gerät und eine bestimmungsgemäße Installation.

Die Abbildungen dieser Anleitung sind beispielhaft und können vom Gerät abweichen.

Diese Anleitung gilt für UltraVent Kondensationshauben für die Geräte:

- LMZx: CombiMaster Plus 6-2/3
- LMZx: iCombi Pro (iCP) 6-1/1 - 10-2/1
- LMZx: iCombi Classic (iCC) 6-1/1 - 10-2/1

### Aufbewahrung

Verwahren Sie die Installationsanleitung und Betriebsanleitung in unmittelbarer Nähe des Gerätes. Bei einem Serviceeinsatz muss die Installationsanleitung für vom Hersteller autorisiertes Fachpersonal jederzeit zugänglich sein.

### Weitergabe

Geben Sie die Installationsanleitung an den Eigentümer des Gerätes weiter.

## 1.2 Zielgruppe

- Dieses Dokument richtet sich an ausgebildete Techniker, die nach der Teilnahme an Schulungen und Sicherheitsunterweisungen vom Hersteller zertifiziert wurden.

- Die Installation sowie Inspektions-, Wartungs- und Reparaturarbeiten dürfen nur von ausgebildeten Technikern durchgeführt werden.
- Es wird empfohlen, dass nur vom Hersteller autorisierte Techniker die Inspektions-, Wartungs- und Reparaturarbeiten durchführen.
- Das Gerät darf nicht von Kindern genutzt, gereinigt oder gewartet werden. Das Gerät darf nicht zum Spielen verwendet werden. Dies ist auch unter einer Beaufsichtigung untersagt.
- Das Gerät darf nicht von Personen mit eingeschränkten physischen, sensorischen oder geistigen Fähigkeiten oder mangels Erfahrung oder Wissens benutzt, gereinigt und gewartet werden. Dies gilt nicht, wenn dieser Personenkreis durch eine sicherheitsverantwortliche Person beaufsichtigt und auf die Gefahren des Gerätes hingewiesen wird.
- Um Unfallgefahren oder Sachschäden zu vermeiden, empfiehlt der Hersteller, dass Techniker Schulungen und Sicherheitsunterweisungen regelmäßig besuchen.

## 1.3 Urheberrechte

Die Weitergaben produktspezifischer Informationen an Dritte ist nicht gestattet. Technische Neuentwicklungen und Änderungen, die dem Fortschritt dienen, sind vorbehalten. Alle Rechte, auch die der Übersetzung und der Vervielfältigung, sind vorbehalten.

## 1.4 Konformität

Die Konformität der Kondensationshaube bezieht sich auf den Zeitpunkt der Auslieferung. Bei Erweiterungen, Veränderungen

und Anschluss von Zusatzfunktionen ist der Betreiber für eine erweiterte Konformität verantwortlich.

- Der Stromanschluss ist nach der IEC 60335 unter Berücksichtigung der EN 60335 und der VDE 0700 gebaut und geprüft.
- Das Gerät ist für den Einsatz bis 4000 m ü. NHN nach IEC 60335 zugelassen.

Die genannten Normen gelten für Deutschland.

In allen anderen Ländern müssen die entsprechenden landesspezifischen und lokalen Normen und Vorschriften, welche die Installation und den Betrieb von gewerblichen Belüftungshauben betreffen, eingehalten werden.

## 1.5 Haftungs- und Garantiebestimmungen

### Haftung

Installationen und Reparaturen, die nicht durch vom Hersteller autorisiertem Fachpersonal oder nicht mit Original-Service-teilen vorgenommen werden, sowie jegliche technische Veränderung am Gerät, die nicht vom Hersteller genehmigt ist, können zum Erlöschen der Produkthaftung durch den Hersteller führen.

### Garantie

Schäden aufgrund der Nichtbeachtung dieser Installationsanleitung sind von der Garantie ausgeschlossen.

Ausgenommen von der Garantie sind außerdem:

- Schäden durch unsachgemäßen Gebrauch, Installation, Wartung, Reparatur
- Nichtbestimmungsgemäße Verwendung des Gerätes

- Nicht vom Hersteller autorisierte Umbauten oder technische Veränderungen am Gerät
- Verwendung von nicht Original-Service-teilen des Herstellers
- Glasschäden, Glühbirnen und Dichtungsmaterial

## 2 Sicherheit

### 2.1 Darstellung der Warnhinweise

#### **GEFAHR**

##### **Art und Quelle der Gefahr**

Nichtbeachtung führt zu sehr schweren Verletzungen oder Tod.

Maßnahmen zur Vermeidung

#### **WARNUNG**

##### **Art und Quelle der Gefahr**

Nichtbeachtung kann zu schweren Verletzungen oder Tod führen.

Maßnahmen zur Vermeidung

#### **VORSICHT**

##### **Art und Quelle der Gefahr**

Nichtbeachtung kann zu geringfügigen oder mäßigen Verletzungen führen.

Maßnahmen zur Vermeidung

#### **HINWEIS**

Nichtbeachtung des Hinweises kann zu Sachschäden führen.

## 2.2 Allgemeine Sicherheitshinweise

Die UltraVent Kondensationshaube ist so konstruiert, dass sie bei vorschriftsgemäßer Installation keine Gefahr darstellt. Die richtige Installation der UltraVent Kondensationshaube wird in dieser Anleitung beschrieben.

- Beachten Sie die jeweiligen landesspezifischen und lokalen Vorschriften und Normen Ihres Landes für die Belüftung und Ableitung von Abluft.
- Sichern Sie die Kondensationshaube bei Transport und nach Aufstellung gegen Kippen.
- Tragen Sie während dem Transport und der Installation geeignete Schutzkleidung, z. B. Schutzhandschuhe und Sicherheitsschuhe.
- Flambieren Sie nicht unter der Kondensationshaube.
- Wenn die Kondensationshaube gleichzeitig mit anderen Geräten verwendet wird, sorgen Sie für ausreichend Belüftung am Aufstellungsort.
- Wenn am Aufstellungsort andere Geräte mit offenem Abzug betrieben werden, achten Sie besonders auf ausreichende Belüftung, um ein Rücksaugen der Abgase zu vermeiden.

## 2.3 Bestimmungsgemäßer Gebrauch

Die Kondensationshaube ist ausschließlich für die Entlüftung und Ableitung von Abluft in Groß- und Gewerbeküchen vorgesehen. Jede andere Verwendung ist bestimmungsfremd und nicht zugelassen.

Die Verwendung der Kondensationshaube ist rückwärtskompatibel durch ein Adapterkit möglich. Erkundigen Sie sich für das passende Adapterkit bei Ihrem Servicepartner.

## 3 Produktbeschreibung

### 3.1 Produktübersicht

Folgende Ausführungen der Kondensationshaube sind erhältlich:

#### Anschlussspannung 230 V

Ausführung	Artikelnr.
UltraVent 6-1/1, 10-1/1 elektrisch	60.75.134
UltraVent 6-2/1, 10-2/1 elektrisch	60.75.135

#### Anschlussspannung 120 V

Ausführung	Artikelnr.
UltraVent 6-1/1, 10-1/1 elektrisch	60.75.138
UltraVent 6-2/1, 10-2/1 elektrisch	60.75.139

#### Nachrüstatz für Combi-Duo

Ausführung	Artikelnr.
Nachrüstatz für Combi-Duo	60.75.147

### 3.2 Technische Daten

#### Allgemein

	6-1/1, 10-1/1	6-2/1, 10-2/1
Spannung	1 NAC 200V - 240V / 1 NAC 100V - 130V	
Anschlussleistung	170 W	
Absaugvolumen	705 m <sup>3</sup> /Std.	
Schallemission (in allen Betriebsstufen)	< 65 dBA	
Gewicht	66 kg [145,5 lbs]	81 kg [178,6 lbs]

**Abmessungen** [  Bild 01 ]

	6-1/1, 10-1/1	6-2/1, 10-2/1
a - Breite mm [Inch]	854 [33 5/8]	1075 [42 3/8]
b - Länge mm [Inch]	885 [34 7/8]	1085 [42 6/8]
c - Höhe mm [Inch]	313 [12 3/8]	313 [12 3/8]
d - Länge Überbau mm [Inch]	149 [5 7/8]	149 [5 7/8]
z - Min- destabstand zur Decke mm [Inch]	450 [18]	

**4 Transport**** VORSICHT****Quetschgefahr durch das Gewicht der UltraVent Kondensationshaube**

Durch das Gewicht der Kondensationshaube können Hände und Füße gequetscht werden.

- Tragen Sie Sicherheitsschuhe.
- Achten Sie darauf, dass Hände nicht unter der Kondensationshaube eingequetscht werden.

**4.1 Kondensationshaube transportieren**

- ✓ **VORSICHT!** Um ein Quetschen durch das Gewicht der Kondensationshaube und Schnitte durch scharfkantige Blechteile zu vermeiden, tragen Sie Schutzkleidung.

1. Prüfen Sie die Verpackung auf Transportschäden. Verwenden Sie die Kondensationshaube nur, wenn keine Schäden während des Transports entstanden sind.
2. Transportieren Sie die UltraVent Kondensationshaube an den Aufstellungs-ort.
3. Entpacken Sie die Kondensationshaube.

**4.2 Lieferumfang****UltraVent** [  Bild 02 ]:

1	UltraVent
2	Hitzeschild
3	Seitenblenden links und rechts
4	Frontblende
5	Dichtungskasten

**Combi-Duo Nachrüstsatz** [  Bild 03 ]:

1	Zusätzliches Buskabel mit Kabel-Ver-schraubung
2	Rohrwinkel
3	Schlauchklemme
4	Verbindungsschlauch
5	Abluftrohr

**5 Installation**** VORSICHT****Scharfkantige Blechteile**

Beim Abnehmen der Decke der UltraVent Kondensationshaube besteht Schnittgefahr.

Tragen Sie Schutzhandschuhe während der Installation und der Wartung.

## 5.1 Kondensationshaube installieren

### HINWEIS











#### Beschädigung des Gerätes

Beim Aufsetzen der Kondensationshaube auf das Gerät müssen alle Gerätewände geschlossen sein.









### HINWEIS

#### Beschädigung der Kabel

Achten Sie beim Aufsetzen der Kondensationshaube auf die Kabelführung. Die Kabel können beim Aufsetzen gequetscht und beschädigt werden.

- ✓ Das Gerät, auf dem die UltraVent Kondensationshaube installiert werden soll, ist ausgeschaltet und spannungsfrei.
  - ✓ Alle Gerätewände sind geschlossen.
  - ✓ Frontblende, Seitenblenden, Dichtungskasten und Hitzeschild sind noch nicht montiert.
  - ✓ Die benötigte Frontblende mit Rechtsanschlag oder Linksanschlag liegt bereit.
  - ✓ Nur bei Combi-Duo erforderlich: Entfernen Sie die Halterung an der Verlängerung des unteren Abluftrohres und dem Abluftstutzen des oberen Gerätes.
1. Entnehmen Sie die Frontblende, Seitenblenden, den Kondensatsammler. Demontieren Sie das Hitzeschild.
  2. Lösen Sie auf dem Gerätedeckel 2 Schrauben rechts und 1 Schraube links, um damit die Kondensationshaube zu befestigen [  Bild 04].
  3. Setzen Sie den Kondensatsammler auf das Entlüftungsrohr des Gerätes auf. Der Dichtungskasten muss bündig mit der Geräterückwand abschließen [  Bild 05]. Beachten Sie den Winkel des Entlüftungsrohres.
  4. Füllen Sie einen Becher Wasser in den Kondensatsammler ein. Die Flüssigkeit wird für die Funktionalität der Siphoneigenschaft benötigt.
  5. Prüfen Sie, dass die Gerätewände geschlossen sind [  Bild 06].
  6. Setzen Sie die UltraVent Kondensationshaube auf das Gerät auf [  Bild 07]. Achten Sie darauf, dass keine Kabel zwischen Gerät und Kondensationshaube gequetscht werden.
  7. Befestigen Sie die Kondensationshaube mit den 3 Schrauben links und rechts auf dem Gerätedeckel [  Bild 08].
  8. Entfernen Sie den Prallfilter links und rechts [  Bild 09] und die Abdeckung zum Elektroraum [  Bild 10].
  9. Lösen Sie die 2 Schrauben links und rechts vorne an der Innenseite der Fronthaube und nehmen Sie die Fronthaube von der Kondensationshaube ab [  Bild 11].
  10. Hängen Sie die Frontblende vorne in den Grundrahmen der Kondensationshaube ein. Achten Sie darauf, dass die Blechnase an der Frontblende im Grundrahmen einhängt [  Bild 12].
  11. Legen Sie die beigelegten Teflonscheiben unter. Ziehen Sie die 2 Muttern links und rechts auf der Rückseite der Frontblende handfest an (maximales Anziehdrehmoment: 1,2 Nm (0,89 lbf ft / 10,62 in-lb) [  Bild 13].



12. Setzen Sie die Abdeckung zum Elektroraum ein [  Bild 14].
13. Setzen Sie den rechten Prallfilter und den linken Prallfilter ein. Um den Prallfilter zu sichern, ziehen Sie den Verschlussriegel am linken Prallfilter nach links [  Bild 15].
14. Hängen Sie die Seitenblenden links und rechts an der Kondensationshaube ein [  Bild 16]. Achten Sie darauf, dass die Blechkante zwischen Mutter und Schraube hängt [  Bild 17].
15. Befestigen Sie die Fronthaube vorne an der Kondensationshaube mit 2 Schrauben links und rechts [  Bild 13].
16. Nur bei Combi-Duo erforderlich: Entfernen Sie auf der Rückseite der Kondensationshaube den Verschlussstopfen [  Bild 18] und fetten Sie die schwarze Dichtung in der Öffnung ein.
17. Befestigen Sie das Hitzeschild auf der Rückseite der Kondensationshaube mit 4 Schrauben [  Bild 19]. Führen Sie die Kabel im Spalt zwischen der Rückseite der Kondensationshaube und dem Hitzeschild nach unten.
18. Nur bei Combi-Duo erforderlich: Montieren Sie den Rohrwinkel auf der Rückseite der Kondensationshaube [  Bild 20] und sichern Sie das Abluftrohr des Combi-Duo-Aufbaus am Rohrwinkel mit Schlauchklemmen und dem Verbindungsschlauch.

## 5.2 Elektroanschluss

### GEFAHR

#### Hohe Spannungen bei Anschluss an das Stromnetz

Lebensgefahr bei Arbeiten mit Hochspannung.

- Trennen Sie die Verbindung zur Energieversorgung.
- Stellen Sie sicher, dass das Gerät spannungslos ist.

### GEFAHR

#### Stromschlag durch falschen Anschluss

Wenn die Leitungsadern falsch angeschlossen werden, besteht Lebensgefahr.

Schließen Sie die Adern entsprechend ihrer Farbcodierung korrekt an.

### 5.2.1 Vorschriften für den Elektroanschluss

#### Allgemeine Hinweise



- Die UltraVent Kondensationshaube muss an ein genormtes Versorgungsnetz gemäß den gültigen Vorschriften (VDE) angeschlossen sein.
- Bevor Sie das Gerät vom Stromnetz trennen oder wieder anschließen, achten Sie darauf, dass das Gerät ausgeschaltet ist, um ein Anlaufen der UltraVent Kondensationshaube zu vermeiden.
- Die Kondensationshaube muss bauseitig mit maximal 16 A abgesichert werden.

## Hinweise zum Anschlusskabel

- Die Kondensationshaube ist mit einem ca. 2 m langen Netzkabel ausgestattet.
- Ein separat Netzstecker muss montiert werden.
- Wenn das Anschlusskabel ausgetauscht werden muss, verwenden Sie eine Leitung der Qualität H05 RN-F 3x1,5 mm<sup>2</sup>.
- Der Austausch des Netzkabels darf nur durch vom Hersteller autorisiertem Fachpersonal durchgeführt werden.



### 5.2.2 Buskabel anschließen

Combi-Duo: Bei einem Combi-Duo-Aufbau wird das Buskabel zuerst wie nachfolgend beschrieben im oberen Gerät angeschlossen.

- ✓ Die Kondensationshaube ist auf dem Gerät installiert.
1. Entfernen Sie die linke Seitenwand des Gerätes (Combi-Duo: oberes Gerät).
  2. Brechen Sie auf der Geräterückseite einen der Ausbrüche oberhalb der Medienausgängen heraus [  **Bild 21** ].
  3. Führen Sie das Buskabel mit dem Schutzleiter durch den Ausbruch. Befestigen Sie die Kabel-Verschraubung im Ausbruch [  **Bild 22** ].
  4. Führen Sie das Buskabel im Gerät zum Lüftermotor. Führen Sie das Gerät so, dass es nicht durch Hitzequellen beeinträchtigt wird. Beachten Sie die Kabelführung für die jeweilige Gerätegröße [  **Bild 23** ]:

Gerätegröße	Buskabel führen...
6-1/1 / 6-2/ 1	Unter dem Dampfgenerator vorbei direkt zum Lüftermotor

Gerätegröße	Buskabel führen...
10-1/1 / 10-2 /1	Zwischen Dampfgenerator und unterem Lüftermotor vorbei zum oberen Lüftermotor
20-1/1 / 20-2 /1	Links neben dem unteren und dem mittleren Lüftermotor vorbei zum obersten Lüftermotor

1. Ziehen Sie den Blindstecker vom Lüftermotor ab und stecken Sie das Buskabel von der Kondensationshaube an [  **Bild 24** ].
2. Prüfen Sie die Kabelführung zum Lüftermotor. Wenn noch Kabellänge übrig ist, ziehen Sie das Buskabel gerade und sichern Sie das restliche Kabel im Elektroraum mit einem Kabelbinder. Ziehen Sie die Kabel-Verschraubung fest.
3. Fixieren Sie das Kabel auf der Rückseite des Gerätes mit den mitgelieferten, selbstklebenden Kabelhaltern.
4. Verbinden Sie den Schutzleiter vom Buskabel mit dem Masseanschluss am Gehäuse des Dampfgenerators [  **Bild 25** ].
5. Montieren Sie die linke Seitenwand des Gerätes (Combi-Duo: oberes Gerät).

Bei Combi-Duo: Schließen Sie zunächst das zweite Buskabel im unteren Gerät an, bevor Sie die Kondensationshaube mit dem Gerät verbinden (siehe ▶ **Combi-Duo: Zusätzliche Anschlüsse**).







### 5.2.3 Combi-Duo: Zusätzliche Anschlüsse





Nur für Combi-Duo-Aufbauten.

Mit dem Nachrüstsatz für Combi-Duo kann die UltraVent Kondensationshaube für einen Betrieb für Combi-Duo umgerüstet werden.



## Zweites Buskabel in der Kondensationshaube anschließen

Schließen Sie das zusätzliche, längere Buskabel aus dem Nachrüstset für Combi-Duo auf der Steuerplatine der Kondensationshaube und an das untere Gerät an.



- ✓ Das erste Buskabel und der Schutzleiter sind im oberen Gerät angeschlossen (siehe ▶ **Buskabel anschließen**).
- 1. Lösen Sie die 4 Schrauben, die das Hitzeschild befestigen und entfernen Sie das Hitzeschild [  **Bild 26**].
- 2. Entfernen Sie den Prallfilter links und rechts [  **Bild 09**] und die Abdeckung zum Elektroraum [  **Bild 10**].
- 3. Lösen Sie die 4 Schrauben, die die Elektronik-Halterung befestigen, und ziehen Sie die Elektronik-Halterung heraus [  **Bild 27**].
- 4. Stecken Sie das Buskabel aus dem Nachrüstset an die freie Busschnittstelle auf der Steuerplatine [  **Bild 28**].
- 5. Lösen Sie auf der Rückseite der Kondensationshaube die 4 Schrauben, die die Abdeckung zum Elektronikraum befestigen, und entfernen Sie die Abdeckung [  **Bild 29**]. Bewahren Sie die Dichtung der Abdeckung für den Wiedereinbau auf.
- 6. Brechen Sie im Boden im hinteren Bereich der Kondensationshaube einen der Ausbrüche der Kondensationshaube aus.
- 7. Führen Sie das Buskabel durch den Ausbruch im Boden der Kondensationshaube [  **Bild 30**].
- 8. Befestigen Sie die Kabel-Verschraubung des Buskabels im Ausbruch.

- 9. Befestigen Sie auf der Rückseite rechts die Abdeckung mit den 4 Schrauben [  **Bild 33**].
- 10. Schieben Sie auf der Vorderseite die Elektronik-Halterung wieder in die Kondensationshaube und befestigen Sie die Halterung mit 4 Schrauben [  **Bild 27**]. Achten Sie auf den korrekten Sitz der Dichtung.
- 11. Setzen Sie die die Abdeckung zum Elektronikraum ein [  **Bild 14**].
- 12. Setzen Sie den rechten Prallfilter und den linken Prallfilter ein [  **Bild 15**]. Um den Prallfilter zu sichern, ziehen Sie den Verschlussriegel am linken Prallfilter nach links

## Buskabel im unteren Gerät anschließen

- ✓ Das zusätzliche Buskabel ist auf der Steuerplatine der Kondensationshaube angeschlossen.
- 1. Führen Sie das Buskabel von der Kondensationshaube außen entlang zum unteren Gerät.
- 2. Entfernen Sie die linke Seitenwand des unteren Gerätes.
- 3. Brechen Sie auf der Geräterückseite des unteren Gerätes einen der Ausbrüche oberhalb von den Medienausgängen aus [  **Bild 21**].
- 4. Führen Sie das Buskabel mit dem Schutzleiter durch den Ausbruch. Befestigen Sie die Kabel-Verschraubung im Ausbruch [  **Bild 22**].
- 5. Führen Sie das Buskabel im Gerät zum Lüftermotor [  **Bild 31**]. Führen Sie das Gerät so, dass es nicht durch Hitzequellen beeinträchtigt wird. Beachten Sie die Kabelführung für die jeweilige Gerätegröße:

Gerätegröße	Buskabel führen...
6-1/1 / 6-2/ 1	Unter dem Dampfgenerator vorbei direkt zum Lüftermotor
10-1/1 / 10-2 /1	Zwischen Dampfgenerator und unterem Lüftermotor vorbei zum oberen Lüftermotor

1. Ziehen Sie den Blindstecker am obersten Lüftermotor des unteren Gerätes ab und stecken Sie das Buskabel von der Kondensationshaube an [  Bild 24].
2. Prüfen Sie die Kabelführung zum Lüftermotor. Wenn noch Kabellänge übrig ist, ziehen Sie das Buskabel gerade und sichern Sie das restliche Kabel im Elektroraum mit einem Kabelbinder. Ziehen Sie die Kabel-Verschraubung fest.
3. Fixieren Sie das Kabel auf der Rückseite des Gerätes mit den mitgelieferten, selbstklebenden Kabelhaltern.
4. Verbinden Sie den Schutzleiter mit dem Masseanschluss am Gehäuse des Dampfgenerators [  Bild 25].
5. Montieren Sie die linke Seitenwand des Gerätes.

Verbinden Sie die Kondensationshaube mit den Geräten (siehe ► **Kondensationshaube mit Gerät verbinden**).

#### 5.2.4 Kondensationshaube mit Gerät verbinden

- ✓ Die Kondensationshaube ist installiert.
  - ✓ Das Buskabel ist im Gerät angeschlossen.
  - ✓ Die Kondensationshaube ist an die Stromversorgung angeschlossen.
1. Schalten Sie das Gerät ein (Combi-Duo: beide Geräte).

>> Beim Start erkennt das Gerät die Kondensationshaube und stellt die Verbindung selbstständig her.

## 6 Wartung

### **WARNUNG**

#### Unregelmäßige Reinigung der UltraVent Kondensationshaube

Brandgefahr durch verschmutzte Kondensationshaube.

Reinigen Sie die Kondensationshaube regelmäßig gemäß den Empfehlungen des Herstellers.

### **VORSICHT**



#### Scharfkantige Blechteile

Beim Abnehmen der Decke der UltraVent Kondensationshaube besteht Schnittgefahr.



Tragen Sie Schutzhandschuhe während der Installation und der Wartung.

#### Decke und Innenraum der Kondensationshaube reinigen

- ✓ Das Gerät, auf dem die Kondensationshaube installiert ist, ist spannungsfrei.
  - ✓ Die Kondensationshaube ist spannungsfrei.
1. Lösen Sie auf der Rückseite der Kondensationshaube die 4 Schrauben, die den Hitzeschild befestigen, und entfernen Sie den Hitzeschild.
  2. Lösen Sie die 2 Schrauben auf der Oberseite der Kondensationshaube [  Bild 33].
  3. Heben Sie die Decke der Kondensationshaube ab.

4. Wenn die Decke normal verschmutzt ist, reinigen Sie die Decke mit einem fettlösenden Mittel.
5. Wenn die Decke stark verschmutzt ist, lösen Sie die Schrauben in der Decke und bauen Sie sie auseinander [  **Bild 34** ], um die Decke in der Geschirrspülmaschine zu reinigen.
6. Entfernen Sie die Filterkassette aus dem Innenraum der Kondensationshaube (siehe HEPA-Filter-Tausch).
7. Reinigen Sie den Innenraum der Kondensationshaube mit einem fettlösenden Mittel [  **Bild 35** ].
8. Montieren Sie die Filterkassette im Innenraum der Kondensationshaube (siehe HEPA-Filter-Tausch).
9. Befestigen Sie die Decke der Kondensationshaube mit den 2 Schrauben.
10. Befestigen Sie den Hitzeschild auf der Rückseite der Kondensationshaube mit den 4 Schrauben.







### Prallfilter und Innenraum der Kondensationshaube reinigen

- ✓ Das Gerät, auf dem die Kondensationshaube installiert ist, ist spannungsfrei.
  - ✓ Die Kondensationshaube ist spannungsfrei.
1. Entfernen Sie den Prallfilter und reinigen Sie den Prallfilter in der Geschirrspülmaschine.
  2. Entfernen Sie auf der Vorderseite den Vorfilter  **[Bild 36]** und reinigen Sie den Vorfilter in der Geschirrspülmaschine.
  3. Sprühen Sie den Innenraum der Kondensationshaube mit einem milden Reiniger ein [  **Bild 35** ].

4. Reinigen Sie den Innenraum mit der Handbrause des Gerätes.
5. Setzen Sie auf der Vorderseite den Vorfilter wieder ein.
6. Montieren Sie den Prallfilter auf der Vorderseite.

### HEPA-Filter tauschen

Der Tausch des HEPA-Filters bei der Ultra-Vent Kondensationshaube wird jährlich empfohlen.

- ✓ Das Gerät, auf dem die Kondensationshaube installiert ist, ist spannungsfrei.
  - ✓ Die Kondensationshaube ist spannungsfrei.
1. Entriegeln Sie den Prallfilter links und entnehmen Sie den Prallfilter links und rechts [  **Bild 38** ].
  2. Nehmen Sie vorne links die Abdeckung zum Elektroraum ab [  **Bild 39** ].
  3. Lösen Sie auf der Vorderseite die 2 Schrauben links und rechts, die die Fronthaube befestigen [  **Bild 40** ]. Nehmen Sie die Fronthaube nach oben ab.
  4. Lösen Sie die 4 Schrauben, die die Filterkassette befestigen [  **Bild 41** ].
  5. Ziehen Sie die Filterkassette aus der Kondensationshaube [  **Bild 42** ], drehen Sie die Filterkassette um und legen Sie sie auf der Oberseite der Kondensationshaube ab.
  6. Lösen Sie die 3 Schrauben, die die HEPA-Filter befestigen [  **Bild 43** ].
  7. Tauschen Sie die 2 HEPA-Filter [  **Bild 44** ].

8. Montieren Sie die HEPA-Filter, die Filterkassette, die Elektroraum-Abdeckung und den Prallfilter in umgekehrter Reihenfolge.

## 7 Serviceteile

### HINWEIS

#### **Verfügbarkeit der Serviceteile**

Die Serviceteile sind über den Serviceteile Katalog verfügbar.

## Table of contents

<b>1 Introduction .....</b>	<b>17</b>
1.1 Information on this manual .....	17
1.2 Target group .....	17
1.3 Copyrights .....	17
1.4 Conformity .....	17
1.5 Liability and warranty provisions.....	18
<b>2 Safety.....</b>	<b>18</b>
2.1 Warning symbols.....	18
2.2 General safety instructions .....	18
2.3 Intended use.....	19
<b>3 Product description .....</b>	<b>19</b>
3.1 Product overview .....	19
3.2 Technical data .....	19
<b>4 Transport.....</b>	<b>20</b>
4.1 Transporting the condensation hood .....	20
4.2 Scope of delivery .....	20
<b>5 Installation.....</b>	<b>20</b>
5.1 Installing the condensation hood.....	20
5.2 Electrical connection.....	22
5.2.1 Regulations for electrical connection.....	22
5.2.2 Connecting the bus cable .....	22
5.2.3 Combi-Duo: Additional connections .....	23
5.2.4 Connecting the condensation hood with the unit .....	24
<b>6 Maintenance.....</b>	<b>25</b>
<b>7 Service parts .....</b>	<b>26</b>



# 1 Introduction

## 1.1 Information on this manual

This document is a preliminary version of the installation manual. Please note the relevant version and date.

This document is part of the unit. Read the manual prior to installation. The manual is there to ensure that you use the unit safely and install it properly.

The illustrations in this manual are examples only and may differ from the unit.

This manual applies to UltraVent condensation hoods for the units:

- LMZx: CombiMaster Plus 6-2/3
- LMZx: iCombi Pro (iCP) 6-1/1 - 10-2/1
- LMZx: iCombi Classic (iCC) 6-1/1 - 10-2/1

### Storage

Keep the installation manual and operating instructions close to the unit. The installation manual must be accessible for professionals authorised by the manufacturer at any time during service calls.

### Distribution

This installation manual must be passed on to the owner of the unit.

## 1.2 Target group

- This document is intended for skilled technicians, who have been certified by the manufacturer after attending training and safety instructions.
- Installation, inspection, maintenance, and repair work must only be carried out by trained technicians.

- It is recommended that only technicians authorised by the manufacturer perform inspection, maintenance and repair work.
- The unit may not be used, cleaned, or maintained by children. The unit may not be used for play. This is prohibited even under supervision.
- The unit may not be used, cleaned, or maintained by people with limited physical, sensory, or mental capacity or those without the necessary experience or knowledge, unless such people are supervised by a person who is responsible for their safety and who has been informed of the hazards of the unit.
- In order to prevent accidents or damage, the manufacturer recommends that technicians attend training and safety instructions.

## 1.3 Copyrights

Forwarding product-specific information to third parties is prohibited. We reserve the right to make technical developments and changes in the interest of progress. All rights, including to translation and duplication, are reserved.

## 1.4 Conformity

Appliance conformity refers to the time of delivery. The operator is responsible for ensuring extended conformity following any expansions, modification and connection of additional functions.

- The electricity connection has been constructed and tested according to IEC 60335 in consideration of EN 60335 and VDE 0700.

- The unit is approved for use up to 4,000 m above sea level according to IEC 60335.

The standards specified here apply to Germany.

In all other countries, the specific national and regional standards and regulations which concern the installation and operation of commercial ventilation hoods must be complied with.

## 1.5 Liability and warranty provisions

### Liability

Installations and repairs not carried out by professionals authorised by the manufacturer or not using original service parts, and technical modifications to the unit, which are not approved by the manufacturer, may void the manufacturer's product liability.

### Warranty

Damage occurring as a result of non-compliance with this installation manual is excluded from the warranty.

The following are also excluded from the warranty:

- Damage resulting from improper use, installation, maintenance or repair
- Use of the unit for purposes other than those for which it is intended
- Modifications or technical alterations to the unit not authorised by the manufacturer
- Use of non manufacturer-original service parts
- Damage to glass, light bulbs and seal materials

## 2 Safety

### 2.1 Warning symbols

#### DANGER

##### Type and source of danger

Non-compliance will lead to very serious injury or death.

Preventative measures

#### WARNING

##### Type and source of danger

Non-compliance can lead to serious injury or death.

Preventative measures

#### CAUTION

##### Type and source of danger

Non-compliance can lead to minor or moderate injuries.

Preventative measures

#### NOTICE

Failure to heed the NOTICE can lead to damage to the unit.

### 2.2 General safety instructions

This UltraVent condensation hood is designed in such a way that it presents no danger if installed according to instructions. This manual describes how to install the UltraVent condensation hood correctly.

- Adhere to the relevant local regulations and standards in your country for ventilation and extraction of exhaust air.
- Secure the condensation hood against tipping during transport and after setting up at the installation location.
- Wear appropriate protective clothing, such as protective gloves and safety gloves, when transporting and installing the unit.
- Do not flambée under the condensation hood.
- If the condensation hood is used at the same time as other appliances, ensure there is sufficient ventilation at the setup location.
- If other appliances with open exhaust outlets are operated at the setup location, make sure there is sufficient ventilation to prevent backflow of exhaust fumes.

### 2.3 Intended use

The condensation hood is designed solely for ventilation and extraction of exhaust air in large and commercial kitchens. All other uses are not authorised for the intended purpose, and are not permitted.

The use of the condensation hood is backwards compatible with an adapter kit. Ask your Service Partner for the appropriate adapter kit.

## 3 Product description

### 3.1 Product overview

The following versions of the condensation hood are available:

#### Connection voltage 230 V

Version	Article no.
UltraVent 6-1/1, 10-1/1 electric	60.75.134
UltraVent 6-2/1, 10-2/1 electric	60.75.135

#### Connection voltage 120 V

Version	Article no.
UltraVent 6-1/1, 10-1/1 electric	60.75.138
UltraVent 6-2/1, 10-2/1 electric	60.75.139

#### Add-on kit for Combi-Duo

Version	Article no.
Add-on kit for Combi-Duo	60.75.147

### 3.2 Technical data

#### General

	6-1/1, 10-1/1	6-2/1, 10-2/1
Voltage	1 NAC 200V - 240V / 1 NAC 100V - 130V	
Connected load	170 W	
Exhaust volumes	705 m <sup>3</sup> /Std.	
Noise emission (in all operating modes)	< 65 dBA	
Weight	66 kg [145.5 lbs]	81 kg [178.6 lbs]

#### Dimensions [ Photo 01 ]

	6-1/1, 10-1/1	6-2/1, 10-2/1
a - width mm [inches]	854 [33 5/8]	1075 [42 3/8]

	6-1/1, 10-1/1	6-2/1, 10-2/1
b - length mm [inches]	885 [34 7/8]	1085 [42 6/8]
c - height mm [inches]	313 [12 3/8]	313 [12 3/8]
d - super- structure length mm [inches]	149 [5 7/8]	149 [5 7/8]
z - minimum clearance to ceiling mm [inches]	450 [18]	

## 4 Transport

### CAUTION

#### Risk of crushing due to the weight of the UltraVent condensation hood

Hands and feet could be crushed by the weight of the condensation hood.

- Wear safety shoes.
- Make sure that hands are not crushed underneath the condensation hood.

### 4.1 Transporting the condensation hood

- ✓ **CAUTION! Wear protective clothing to prevent crushing from the weight of the condensation hood and cutting from sharp sheet metal parts.**
1. Check the packaging for transport damage. Only use the condensation hood if no damage has been caused in transit.
  2. Transport the UltraVent condensation hood to the setup location.
  3. Unpack the condensation hood.

## 4.2 Scope of delivery

### UltraVent [ Photo 02]:

1	UltraVent
2	Heat shield
3	Left and right side panels
4	Front panel
5	Seal boxes

### Combi-Duo retrofit kit [ Photo 03]:

1	Additional bus cable with cable screw
2	Pipe angle
3	Hose clamps
4	Connecting hose
5	Exhaust pipe

## 5 Installation

### CAUTION

#### Sharp-edged panels

Risk of cuts when taking off the UltraVent condensation hood lid.

Wear protective gloves during installation and maintenance.

### 5.1 Installing the condensation hood

#### NOTICE















#### Damage to unit



When putting up the condensation hood on the unit, all unit panels must be fixed.

## NOTICE

### Cable damage

Watch out for the cable routing when putting up the condensation hood. The cables may be squeezed and damaged during placement.

- ✓ The unit on which the UltraVent condensation hood is to be installed is disconnected from the mains.
  - ✓ All unit panels are fixed.
  - ✓ Front panel, side panels, seal box and heat shield are not yet installed.
  - ✓ The required front panel with right end stop or left end stop is ready.
  - ✓ Only necessary with Combi-Duo: Remove the holder from the extension of the lower air outlet and the air vent of the upper unit.
1. Remove the front panel, side panels, the condensate collector. Disassemble the heat shield.
  2. Loosen 2 screws on the right and 1 screw on the left on the unit cover to secure the condensation hood [  Photo 04 ].
  3. Place the condensate collector on the ventilation pipe of the unit. The seal box must be flush with the rear panel [  Photo 05 ]. Note the angle of the ventilation pipe.
  4. Fill a cup of water in the condensate collector. The liquid is needed for the functionality of the siphone characteristics.
  5. Check that the unit panels are fixed [  Photo 06 ].
  6. Place the UltraVent condensation hood on the unit [  Photo 07 ]. Make sure that no cables are squashed between the unit and the condensation hood.
  7. Secure the condensation hood with the 3 screws on the left and right to the unit cover [  Photo 08 ].
  8. Remove the left and right impact filter [  Photo 9 ] and the cover to the electrical compartment [  Photo 10 ].
  9. Loosen the 2 screws left and right front on the inside of the front hood and remove the front hood from the condensation hood [  Photo 11 ].
  10. Hook the front panel at the front in the base of the condensation hood. Make sure that the metal projection on the front panel hangs in the base frame [  Photo 12 ].
  11. Place the enclosed Teflon sheets underneath. Hand-tighten the 2 nuts on the left and right of the back of the front panel (maximum tightening torque: 1.2 Nm (0.89 lbf ft / 10.62 in-lb) [  Photo 13 ].
  12. Insert the cover in the electrical compartment [  Photo 14 ].
  13. Insert the right and left impact filters. To secure the impact filter, pull the locking latch on the left of the impact filter to the left [  Photo 15 ].
  14. Hang the side panels on the left and right of the condensation hood [  Photo 16 ]. Make sure that the sheet edge hangs between the nut and the screw [  Photo 17 ].
  15. Attach the front hood to the front of the condensation hood with 2 screws on the left and right [  Photo 13 ].

16. Only necessary with Combi-Duo: Remove the sealing plug from the back of the condensation hood [  **Photo 18** ] and grease the black seal in the opening.
17. Secure the heat shield on the rear side of the condensation hood with the 4 screws [  **Photo 19** ]. Guide the cables down the gap between the back of the condensation hood and the heat shield.
18. Only necessary with Combi-Duo: Mount the pipe bracket on the rear side of the condensation hood [  **Photo 20** ] and secure the exhaust duct of the Combi-Duo superstructure to the pipe bracket with hose clamps and the connecting hose.

## 5.2 Electrical connection

### DANGER

#### High voltages when connecting to the mains power

Danger to life due to high voltage.

- Disconnect from the power supply.
- Make sure the unit is disconnected from the power.

### DANGER

#### Electric shock from incorrect connection

There is a danger to life if the wires are incorrectly connected.

Connect the wires correctly according to their colour coding.

## 5.2.1 Regulations for electrical connection

### General information

- The UltraVent condensation hood must be connected to an electrical supply in line with standards in your country.
- Before you disconnect the unit from the mains or reconnect it to the mains, make sure that the unit is switched off to prevent the UltraVent condensation hood from running.
- The condensation hood must be fused with a maximum of 16 A by the customer.



### Notes on the connection cable

- The condensation hood must be equipped with a power cable approximately 2 metres long.
- A separate power plug must be installed.
- If the connection cable needs to be replaced, use a H05 RN-F 3 x 1.5 mm<sup>2</sup> quality cable.
- The mains power cable may only be replaced by qualified personnel authorised by the manufacturer.



## 5.2.2 Connecting the bus cable

Combi-Duo: With a Combi-Duo superstructure, the bus cable is first connected in the upper unit as described below.

- ✓ The condensation hood is installed on the unit.
1. Remove the left side panel of the unit (Combi-Duo: upper unit).
  2. Break out one of the holes above the media outlets on the rear side of the unit [  **Photo 21** ].

3. Feed the bus cable with the protective conductor through the hole. Secure the cable connection in the hole [  Photo 22].
4. Guide the bus cable in the unit to the fan motor. Guide the unit in such a way that it is not affected by heat sources. Observe the cable routing for the respective unit size [  Photo 23]:

Unit size	Handling the bus cable...
6-1/1 / 6-2/ 1	Pass the steam generator and go directly to the fan motor
10-1/1 / 10-2 /1	Between the steam generator and lower fan motor over to the upper fan motor
20-1/1 / 20-2 /1	Left next to the lower and middle fan motor over to the top ventilation motor

1. Disconnect the dummy plug from the fan motor and connect the bus cable from the condensation hood [  Photo 24].
2. Check the cable routing to the ventilation motor. If there is still any cable length remaining, pull the bus cable straight and secure the rest of the cable in the electrical compartment with a cable tie. Screw the cable connection.
3. Fix the cable to the rear side of the unit with the self-adhesive cable holders supplied.
4. Connect the protective conductor from the bus cable to the ground connection on the housing of the steam generator [  Photo 25].
5. Mount the left side panel of the unit (Combi-Duo: upper unit).

For Combi-Duo: First connect the second bus cable in the lower unit before you connect the condensation hood to the unit (see ► **Combi-Duo: Additional connections**).







### 5.2.3 Combi-Duo: Additional connections





Only for Combi-Duo superstructures.

Using the add-on kit for Combi-Duo, the UltraVent condensation hood can be converted for operation for Combi-Duo.



#### Connecting the second bus cable in the condensation hood

Connect the additional, longer bus cable from the Combi-Duo retrofit kit to the control board of the condensation hood and to the lower unit.

- ✓ The first bus cable and the protective conductor are connected to the top unit (see ► **Connecting the bus cable**).
1. Loosen the 4 screws securing the heat shield and remove the heat shield [  Photo 26].
  2. Remove the left and right impact filter [  Photo 9] and the cover to the electrical compartment [  Photo 10].
  3. Loosen the 4 screws holding the electronics module and take out the electronics module [  Photo 27].
  4. Plug the bus cable from the add-on kit to the free bus interface on the control board [  Photo 28].
  5. On the rear of the condensation hood, loosen the 4 screws securing the cover to the electrical compartment and remove the cover [  Photo 29]. Keep the gasket of the cover for when you reassemble the hood.



6. Break out one of the holes on the floor in the rear area of the condensation hood.
7. Feed the bus cable through the hole in the floor of the condensation hood [  **Photo 30**].
8. Secure the cable connection of the bus cable in the hole.
9. Secure the cover with the 4 screws to rear side on the right [  **Photo 33**].
10. Slide the electronics module back into the condensation hood on the front and attach the module with 4 screws [  **Photo 27**]. Make sure the fit of the seal is correct.
11. Insert the cover in the electrical compartment [  **Photo 14**].
12. Insert the right and left impact filters [  **Photo 15**]. To secure the impact filter, pull the locking latch on the left of the impact filter to the left

### Connecting the bus cable in the bottom unit

- ✓ The additional bus cable is connected to the control board of the condensation hood.
1. Guide the bus cable from the condensation hood to the lower unit.
  2. Remove the left side panel of the lower unit.
  3. Break out one of the holes above the media outlets on the rear side of the bottom unit [  **Photo 21**].
  4. Feed the bus cable with the protective conductor through the hole. Secure the cable connection in the hole [  **Photo 22**].

5. Guide the bus cable in the unit to the fan motor [  **Photo 31**]. Guide the unit in such a way that it is not affected by heat sources. Observe the cable routing for the respective unit size:

Unit size	Handling the bus cable...
6-1/1 / 6-2/ 1	Pass the steam generator and go directly to the fan motor
10-1/1 / 10-2 /1	Between the steam generator and lower fan motor over to the upper fan motor

1. Disconnect the dummy plug from the top fan motor of the lower unit and connect the bus cable from the condensation hood [  **Photo 24**].
2. Check the cable routing to the fan motor. If there is still any cable length remaining, pull the bus cable straight and secure the rest of the cable in the electrical compartment with a cable tie. Screw the cable connection.
3. Fix the cable to the rear side of the unit with the self-adhesive cable holders supplied.
4. Connect this protective conductor to the steam generator housing with the ground connection [  **Photo 25**].
5. Mount the left side panel of the unit.

Connect the condensation hood with the units (see ▶ **Connecting the condensation hood with the unit**).

#### 5.2.4 Connecting the condensation hood with the unit

- ✓ The condensation hood is installed.
- ✓ The bus cable is connected in the unit.
- ✓ The condensation hood is connected to the power supply.



1. Turn the unit on (Combi-Duo: both units).
- >> When starting up, the unit recognises the condensation hood and establishes the connection independently.

## 6 Maintenance

### WARNING

#### Non-regular cleaning of the UltraVent condensation hood

Risk of fire due to dirty condensation hood.

Clean the condensation hood regularly according to the manufacturer's recommendations.

### CAUTION



#### Sharp-edged panels

Risk of cuts when taking off the UltraVent condensation hood lid.



Wear protective gloves during installation and maintenance.

#### Clean the lid and interior of the condensation hood

- ✓ The unit on which the condensation hood is to be installed is disconnected from the mains.
  - ✓ The condensation hood is disconnected from the mains.
1. On the rear side of the condensation hood, remove the 4 screws attaching the heat shield, and remove the heat shield.
  2. Remove the 2 screws on the top side of the condensation hood [  **Photo 33**].

3. Lift up the lid of the condensation hood.
4. If the lid is dirty, clean the lid with a grease remover.
5. If the lid is very dirty, remove the screws in the lid and disassemble it [  **Photo 34**], to clean the lid in the dishwasher.
6. Remove the filter cassette from the interior of the condensation hood (see HEPA filter replacement).
7. Clean the interior of the condensation hood with a grease remover. [  **Photo 35**].
8. Mount the filter cassette in the interior of the condensation hood (see HEPA filter replacement).
9. Secure the lid of the condensation hood with the 2 screws.
10. Secure the heat shield on the rear side of the condensation hood with the 4 screws.







#### Cleaning the particle filter and interior of the condensation hood

- ✓ The unit on which the condensation hood is to be installed is disconnected from the mains.
  - ✓ The condensation hood is disconnected from the mains.
1. Remove the particle filter and clean the filter in the dishwasher.
  2. On the front side, remove the prefilter [  **Photo 36**] and clean the prefilter in the dishwasher.
  3. Spray the interior of the condensation hood with a mild cleaning agent [  **Photo 35**].
  4. Clean the interior of the unit with the hand shower.

5. Replace the particle filter on the front side.
6. Mount the particle filter on the front side.

### Replacing the HEPA filter

It is recommended that the HEPA filter on the condensation hood UltraVent be replaced annually.

- ✓ The unit on which the condensation hood is to be installed is disconnected from the mains.
  - ✓ The condensation hood is disconnected from the mains.
1. Unlock the particle filter and remove the particle filter on the left and right [ **Photo 38**].
  2. On the front left, remove the cover of the electrical compartment [ **Photo 39**].
  3. Loosen the 2 screws on the left and right of the front side, which attach the front hood [ **Photo 40**]. Remove the front section upwards.
  4. Remove the 4 screws holding the filter holder [ **Photo 41**].
  5. Pull the filter holder out of the condensation hood [ **Photo 42**], turn the filter holder over and place it on top of the condensation hood.
  6. Remove the 3 screws holding the HEPA filter [ **Photo 43**].
  7. Replace the 2 HEPA filters [ **Photo 44**].
  8. Mount the HEPA filter, the filter cassette, the electrical compartment cover and the particle filter in reverse order.

## 7 Service parts

### NOTICE

#### Availability of service parts

The service parts are available from the catalogue of service parts.

## Table des matières

<b>1</b>	<b>Introduction .....</b>	<b>28</b>
1.1	A propos de ce guide.....	28
1.2	Groupe cible .....	28
1.3	Droits d'auteur.....	28
1.4	Conformité .....	28
1.5	Clauses de garantie et de responsabilité .....	29
<b>2</b>	<b>Sécurité .....</b>	<b>29</b>
2.1	Présentation des avertissements.....	29
2.2	Consignes de sécurité générales.....	30
2.3	Usage conforme.....	30
<b>3</b>	<b>Description du produit .....</b>	<b>30</b>
3.1	Aperçu du produit .....	30
3.2	Caractéristiques techniques .....	30
<b>4</b>	<b>Transport .....</b>	<b>31</b>
4.1	Transporter la hotte à condensation .....	31
4.2	Contenu du colis .....	31
<b>5</b>	<b>Installation.....</b>	<b>32</b>
5.1	Installer la hotte à condensation .....	32
5.2	Raccordement électrique .....	33
5.2.1	Prescriptions de raccordement électrique .....	34
5.2.2	Raccorder le câble de bus .....	34
5.2.3	Combi-Duo : Raccordements supplémentaires.....	35
5.2.4	Raccorder la hotte à condensation à l'appareil .....	36
<b>6</b>	<b>Entretien .....</b>	<b>37</b>
<b>7</b>	<b>Pièces de service.....</b>	<b>38</b>

## 1 Introduction

### 1.1 A propos de ce guide

Le présent document constitue une version provisoire du guide d'installation. Veuillez vérifier le numéro et la date de la version.

Ce document est fourni avec l'appareil. Veuillez lire ce guide dans son intégralité avant l'installation. Ce guide garantit une utilisation sécurisée de l'appareil et une installation conforme.

Les illustrations dans ce guide sont données à titre d'exemple et peuvent être différentes de celle de l'appareil.

Ce guide s'applique aux hottes à condensation UltraVent des appareils suivants :

- LMZx : CombiMaster Plus 6-2/3
- LMZx : iCombi Pro (iCP) 6-1/1 - 10-2/1
- LMZx : iCombi Classic (iCC) 6-1/1 - 10-2/1

### Rangement

Conservez le guide d'installation et le mode d'emploi à portée de main de l'appareil. Lors d'une intervention technique, le personnel qualifié, agréé par le fabricant, doit avoir accès au guide d'installation à tout moment.

### Transmission

Transmettez le guide d'installation au propriétaire de l'appareil.

### 1.2 Groupe cible

- Ce document s'adresse à des techniciens formés qui ont été certifiés par le fabricant après avoir participé à des formations et avoir suivi des cours sur la sécurité.

- L'installation ainsi que les travaux d'inspection, de maintenance et de réparation ne peuvent être réalisés que par des techniciens formés.
- Il est recommandé de ne confier les travaux d'inspection, de maintenance et de réparation qu'à des techniciens agréés par le fabricant.
- Cet appareil ne peut pas être utilisé, nettoyé ou entretenu par des enfants. Cet appareil ne doit pas être utilisé pour jouer. Ceci est strictement interdit, y compris sous surveillance.
- Cet appareil ne peut pas être utilisé, nettoyé ou entretenu par des personnes présentant des capacités physiques, sensorielles ou mentales limitées ou un manque d'expérience et/ou de connaissance. Cela ne s'applique pas si ce groupe de personnes agit sous la supervision d'une personne responsable de la sécurité et a été informé des dangers inhérents à cet appareil.
- Pour éviter les risques d'accident ou les dommages matériels, le fabricant recommande aux techniciens de suivre régulièrement les formations et les cours sur la sécurité.

### 1.3 Droits d'auteur

Il est interdit de transmettre des informations spécifiques au produit à des tiers. Sous réserve d'innovations ou de modifications techniques visant à améliorer nos produits. Tous droits réservés, y compris ceux de la traduction et de la reproduction.

### 1.4 Conformité

La conformité de la hotte à condensation se rapporte au moment où elle a été livrée. En cas d'extensions, de modifications et de

raccordement de fonctions supplémentaires, l'exploitant est responsable de l'extension de la conformité.

- Le raccordement électrique est effectué et vérifié conformément à la norme CEI 60335 en tenant compte des normes EN 60335 et VDE 0700.
- Cet appareil est approuvé pour une utilisation jusqu'à 4000 m au-dessus du niveau de la mer conformément à la norme CEI 60335.

Les normes citées sont applicables à l'Allemagne.

Dans tous les autres pays, les normes et prescriptions nationales et locales relatives à l'installation et au fonctionnement des hottes d'aération industrielles doivent être respectées.

## 1.5 Clauses de garantie et de responsabilité

### Responsabilité

Les installations et réparations qui ne sont pas réalisées par du personnel qualifié autorisé par le fabricant ou pour lesquelles des pièces de rechange originales ne sont pas utilisées, ainsi que toute modification technique de l'appareil, non autorisée par le fabricant, peuvent annuler la garantie et la responsabilité produit du fabricant.

### garantie

Les dommages résultant du non-respect de la présente instruction d'installation sont exclus de la garantie.

Sont également exclus de la garantie :

- les dommages dus à une utilisation, une installation, un entretien, une réparation inadéquats
- une utilisation de l'appareil non conforme aux dispositions

- les modifications de construction ou techniques de l'appareil non autorisées par le fabricant
- l'utilisation de pièces de service du fabricant qui ne sont pas d'origine
- les bris de glace, les ampoules, le matériau d'étanchéité

## 2 Sécurité

### 2.1 Présentation des avertissements

#### DANGER

##### Type et origine du danger

Le non-respect entraîne des blessures graves ou la mort.

Mesures préventives

#### AVERTISSEMENT

##### Type et origine du danger

Le non-respect peut entraîner des blessures graves ou la mort.

Mesures préventives

#### ATTENTION

##### Type et origine du danger

Le non-respect peut entraîner des blessures légères ou modérées.

Mesures préventives

#### INFORMATION

Le non-respect de l'information peut entraîner des dégâts matériels.

## 2.2 Consignes de sécurité générales

La hotte à condensation UltraVent est conçue de manière à n'engendrer aucun danger en cas d'installation conforme aux instructions. L'installation correcte de la hotte à condensation UltraVent est décrite dans ce guide.

- Veuillez respecter les prescriptions et les normes relatives à l'aération et à l'évacuation de l'air qui sont en vigueur tant au niveau national que local dans votre pays.
- Fixez la hotte à condensation au moment du transport et après son installation de manière à éviter tout basculement.
- Pendant le transport et l'installation, portez des vêtements de protection adaptés tels que des gants de protection et des chaussures de sécurité.
- Ne flambez pas d'aliments sous la hotte à condensation.
- Il est nécessaire de prévoir une aération suffisante du lieu d'installation si la hotte à condensation est utilisée en même temps que d'autres appareils.
- Si d'autres appareils avec hotte ouverte se trouvent sur le lieu d'installation, veillez à ce que l'aération soit suffisante afin d'empêcher le refoulement des gaz résiduels.

## 2.3 Usage conforme

La hotte à condensation est prévue pour assurer exclusivement l'extraction et l'évacuation de l'air dans les cuisines industrielles et professionnelles. Tout autre type d'utilisation est à considérer comme impropre et non autorisé.

Un kit adaptateur permet l'utilisation rétrocompatible de la hotte à condensation. Renseignez-vous auprès de votre Service Partner pour savoir quel kit adaptateur utiliser.

## 3 Description du produit

### 3.1 Aperçu du produit

Les modèles suivants de hotte à condensation sont disponibles :

#### Tension d'alimentation 230 V

Modèle	Réf. article
UltraVent 6-1/1, 10-1/1 électrique	60.75.134
UltraVent 6-2/1, 10-2/1 électrique	60.75.135

#### Tension d'alimentation 120 V

Modèle	Réf. article
UltraVent 6-1/1, 10-1/1 électrique	60.75.138
UltraVent 6-2/1, 10-2/1 électrique	60.75.139

#### Kit de modification pour Combi-Duo

Modèle	Réf. article
Kit de modification pour Combi-Duo	60.75.147

### 3.2 Caractéristiques techniques

#### Généralités

	6-1/1, 10-1/1	6-2/1, 10-2/1
Tension	1 NAC 200 V - 240 V / 1 NAC 100 V - 130 V	
Puissance de raccordement	170 W	
Volume d'aspiration	705 m <sup>3</sup> /h	

	6-1/1, 10-1/1	6-2/1, 10-2/1
Émissions sonores (à tous les niveaux d'opération)	< 65 dBA	
Poids	66 kg [145,5 lb]	81 kg [178,6 lb]

### Dimensions [ Image 01 ]

	6-1/1, 10-1/1	6-2/1, 10-2/1
a - Largeur en mm [pouce]	854 [33 5/8]	1075 [42 3/8]
b - Longueur en mm [pouce]	885 [34 7/8]	1085 [42 6/8]
c - Hauteur en mm [pouce]	313 [12 3/8]	313 [12 3/8]
d - Longueur partie saillante en mm [pouce]	149 [5 7/8]	149 [5 7/8]
z - Écartement minimal par rapport au couvercle en mm [pouce]	450 [18]	

## 4 Transport

### ATTENTION

#### Risque de pincements en raison du poids de la hotte à condensation UltraVent

Il existe un risque de pincement des mains et des pieds en raison du poids de la hotte à condensation.

- Portez des chaussures de sécurité.
- Faites attention à ce que vos mains ne soient pas coincées sous la hotte à condensation.

### 4.1 Transporter la hotte à condensation

- ✓ **ATTENTION ! Pour éviter les risques de pincements dus au poids de la hotte à condensation et toute coupure due aux parties en tôle coupantes, portez des vêtements de protection.**

1. Vérifiez que l'emballage n'a pas été endommagé pendant le transport. Utilisez la hotte à condensation uniquement si aucun dommage n'est survenu lors du transport.
2. Transportez la hotte à condensation UltraVent sur son lieu d'installation.
3. Déballez la haute à condensation.

### 4.2 Contenu du colis

UltraVent [  Image 02 ] :

1	UltraVent
2	Bouclier thermique
3	Panneaux latéraux à gauche et à droite
4	Panneau avant
5	Caisse d'étanchéité

## Kit de modification Combi-Duo

[  Image 03 ] :

1	Câble de bus supplémentaire avec presse-étoupe
2	Coude
3	Collier
4	Flexible de raccordement
5	Tuyau d'évacuation de l'air

## 5 Installation

### ATTENTION

#### Parties en tôle coupantes

Risque de coupure lors du retrait du toit de la hotte à condensation UltraVent.

Portez des gants de protection pendant l'installation et la maintenance.

### 5.1 Installer la hotte à condensation

#### INFORMATION





##### Détérioration de l'appareil

Lors de la pose de la hotte à condensation sur l'appareil, toutes les parois de l'appareil doivent être fermées.















#### INFORMATION

##### Détérioration des câbles

Lors de la pose de la hotte à condensation, faites attention au passage des câbles. Les câbles peuvent être coincés et endommagés au cours de la pose.

- ✓ Toutes les parois de l'appareil sont fermées.
  - ✓ Le panneau avant, les panneaux latéraux, la caisse d'étanchéité et le bouclier thermique ne sont pas encore montés.
  - ✓ Le panneau avant à utiliser, avec charnière à droite ou à gauche, est prêt à l'emploi.
  - ✓ Obligatoire uniquement avec Combi-Duo : Retirez le support de fixation sur l'extension du tuyau d'extension inférieur et le raccord d'air sortant de l'appareil au-dessus.
1. Déposez le panneau avant, les panneaux latéraux et le collecteur de condensat. Démontez le bouclier thermique.
  2. Sur le couvercle de l'appareil, desserrez 2 vis à droite et 1 vis à gauche afin de pouvoir y fixer la hotte à condensation [  Image 04 ].
  3. Posez le collecteur de condensat sur le tuyau d'extraction d'air de l'appareil. La caisse d'étanchéité doit être alignée sur le panneau arrière de l'appareil [  Image 05 ]. Vérifiez le coude du tuyau d'extraction d'air
  4. Versez un gobelet d'eau dans le collecteur de condensat. Le liquide est nécessaire pour le fonctionnement de la propriété de siphonnage.
  5. Vérifiez que les parois de l'appareil sont fermées [  Image 06 ].
  6. Posez la hotte à condensation UltraVent sur l'appareil [  Image 07 ]. Veillez à ce qu'aucun câble ne soit coincé entre l'appareil et la hotte à condensation.
- ✓ L'appareil sur lequel doit être installée la hotte à condensation UltraVent est éteint et hors tension.



7. Fixez la hotte à condensation avec les 3 vis à gauche et à droite du couvercle de l'appareil [  Image 08].
8. Retirez le filtre à déflecteur à gauche et à droite [  Image 09] et le capot sur le compartiment électrique [  Image 10].
9. Desserrez les 2 vis à gauche et à droite à l'avant sur la face intérieure de la hotte et retirez la partie frontale de la hotte à condensation [  Image 11].
10. Accrochez le panneau avant dans la partie frontale du châssis de la hotte à condensation. Assurez-vous que le nez de la tôle s'accroche au panneau avant dans le châssis de base [  Image 12].
11. Placez les rondelles en téflon fournies. Serrez bien les 2 écrous à gauche et à droite sur la face arrière du panneau avant (couple de serrage max. : 1,2 Nm (0,89 livre-force pied / 10,62 pouce-livre) [  Image 13].
12. Insérez le capot du compartiment électrique [  Image 14].
13. Insérez les filtres à déflecteur à droite et à gauche. Pour maintenir le filtre à déflecteur en place, tirez le verrou de fermeture du filtre gauche vers la gauche. [  Image 15].
14. Accrochez les panneaux latéraux à gauche et à droite sur la hotte à condensation [  Image 16]. Assurez-vous que le bord de la tôle soit placé entre l'écrou et la vis [  Image 17].
15. Fixez la partie frontale sur la hotte à condensation avec 2 vis à gauche et à droite [  Image 13].
16. Obligatoire uniquement avec Combi-Duo : Retirez le bouchon de fermeture sur la face arrière de la hotte à condensation [  Image 18] et graissez le joint d'étanchéité noir dans l'ouverture.
17. Fixez le bouclier thermique sur la face arrière de la hotte à condensation à l'aide des 4 vis [  Image 19]. Faites descendre le câble en passant par la fente entre la face arrière de la hotte à condensation et le bouclier thermique.
18. Obligatoire uniquement avec Combi-Duo : Montez le coude sur la face arrière de la hotte à condensation [  Image 20r] et raccordez le tuyau d'évacuation de l'ensemble Combi-Duo sur le coude à l'aide des colliers et du tuyau de raccordement.

## 5.2 Raccordement électrique

### DANGER

#### Haute tension lors du raccordement au réseau d'alimentation électrique

Danger de mort en cas de travail sous haute tension.

- Isolez la liaison avec l'alimentation électrique.
- Vérifiez que l'appareil n'est plus sous tension.

### DANGER

#### Décharge électrique due à un branchement incorrect

Une erreur de branchement des fils d'alimentation peut entraîner la mort.

Raccordez les fils correctement en fonction du code couleur.

### 5.2.1 Prescriptions de raccordement électrique

#### Instructions générales

- La hotte à condensation UltraVent doit être raccordée à un réseau d'alimentation électrique conforme aux normes en vigueur dans votre pays.
- Avant de débrancher l'appareil de l'alimentation secteur ou de le rebrancher, vérifiez que l'appareil a été mis hors tension pour éviter une mise en marche de la hotte à condensation UltraVent.
- La hotte à condensation doit être protégée sur site par un fusible de 16 A maximum.



#### Remarques sur le câble d'alimentation

- La hotte à condensation dispose d'un câble d'alimentation secteur d'environ 2 m.
- Une fiche secteur séparée doit être montée.
- Si vous devez changer un câble d'alimentation, choisissez un câble électrique de type H05 RN-F 3x1,5 mm<sup>2</sup>.
- Le remplacement du câble d'alimentation secteur doit être effectué uniquement par du personnel qualifié autorisé par le fabricant.

### 5.2.2 Raccorder le câble de bus

Combi-Duo : Dans le cas d'une configuration Combi-Duo, il convient de brancher en premier le câble de bus dans l'appareil placé en haut, tel que décrit ci-dessous.

- ✓ La hotte à condensation est installée sur l'appareil.
1. Retirez le panneau latéral gauche de l'appareil (Combi-Duo : appareil du dessus).

2. Sur la face arrière de l'appareil, retirez une des encoches placées au-dessus des sorties des alimentations [  Image 21].
3. Faites passer le câble de bus et le conducteur de protection à travers l'encoche. Fixez le presse-étoupe du câble dans l'encoche [  Image 22].
4. Faites passer le câble de bus de l'appareil jusqu'au moteur du ventilateur. Faites-le passer de manière qu'il ne risque pas d'être détérioré par des sources de chaleur. Veillez à ce que le passage de câble corresponde à la taille de l'appareil [  Image 23] :

Taille d'appareil	Passer le câble du bus...
6-1/1 / 6-2/ 1	Sous le générateur de vapeur directement jusqu'au moteur du ventilateur
10-1/1 / 10-2 /1	Entre le générateur de vapeur et le moteur de ventilateur inférieur jusqu'au moteur de ventilateur supérieur
20-1/1 / 20-2 /1	À gauche à côté des moteurs de ventilateur placés en bas et au milieu, jusqu'au moteur de ventilateur supérieur

1. Retirez la fiche isolante sur le moteur du ventilateur placé dans l'appareil en bas et branchez le câble de bus de la hotte à condensation [  Image 24].
2. Vérifiez le passage du câble jusqu'au moteur du ventilateur. S'il reste encore de la longueur de câble, tirez complètement le câble du bus et fixez la longueur de câble restante dans le compartiment électrique à l'aide d'un serre-câble. Serrez bien le presse-étoupe.

3. Fixez le câble sur la face arrière de l'appareil avec les porte-câbles autoadhésifs fournis.
4. Connectez le conducteur de protection du câble de bus au bornier de masse sur le boîtier du générateur de vapeur [  Image 25 ].
5. Montez le panneau latéral gauche de l'appareil (Combi-Duo : appareil du dessus).

Avec Combi-Duo : Branchez d'abord le deuxième câble de bus dans l'appareil du bas, avant de connecter la hotte à condensation à l'appareil (voir ► **Combi-Duo : Raccordements supplémentaires** ).











### 5.2.3 Combi-Duo : Raccordements supplémentaires

Uniquement pour les éléments Combi-Duo.

Grâce au kit de modification pour Combi-Duo, la hotte à condensation UltraVent peut être adaptée pour fonctionner avec un Combi-Duo.



#### Raccorder le deuxième câble de bus dans la hotte à condensation

Raccordez le câble de bus supplémentaire, plus long, compris dans le kit d'extension pour Combi-Duo, à la platine de commande de la hotte à condensation et à l'appareil en bas.



- ✓ Le premier câble de bus et le conducteur de protection sont raccordés dans l'appareil en haut (voir ► **Raccorder le câble de bus**).
1. Desserrez les 4 vis qui maintiennent en place le bouclier thermique et déposez le bouclier [  Image 26 ].
  2. Retirez le filtre à défecteur à gauche et à droite [  Image 09 ] et le capot sur le compartiment électrique [  Image 10 ].
  3. Desserrez les 4 vis qui maintiennent en place le support des composants électroniques et retirez le support [  Image 27 ].
  4. Connectez le câble de bus provenant du kit d'extension sur l'interface de bus libre sur la platine de commande [  Image 28 ].
  5. Sur la face arrière de la hotte à condensation, desserrez les 4 vis qui maintiennent en place le capot du compartiment électronique et déposez le capot [  Image 29 ]. Conservez le joint d'étanchéité du capot en vue du remontage.
  6. En bas, dans la partie arrière de la hotte à condensation, retirez l'une des encoches présentes.
  7. Faites passer le câble de bus par l'encoche en bas de la hotte à condensation [  Image 30 ].
  8. Fixez le presse-étoupe du câble de bus dans l'encoche.
  9. Sur la face arrière à droite, maintenez en place le capot avec les 4 vis [  Image 33 ].
  10. Faites glisser à nouveau le support des composants électroniques en façade dans la hotte à condensation et maintenez-le en place avec 4 vis [  Image 27 ]. Vérifiez le positionnement correct du joint.
  11. Insérez le capot du compartiment électronique [  Image 14 ].

12. Insérez les filtres à déflecteur à droite et à gauche [  Image 15]. Pour maintenir le filtre à déflecteur en place, tirez le verrou de fermeture du filtre gauche vers la gauche.

### Raccorder le câble de bus dans l'appareil inférieur

- ✓ Le câble de bus supplémentaire est raccordé sur la platine de commande de la hotte à condensation.
1. Faites passer le câble de bus de la hotte à condensation depuis l'extérieur jusqu'à l'appareil en bas.
  2. Retirez le panneau latéral gauche de l'appareil en bas.
  3. Sur la face arrière de l'appareil en bas, retirez une des encoches placées au-dessus des sorties des alimentations [  Image 21].
  4. Faites passer le câble de bus et le conducteur de protection à travers l'encoche. Fixez le presse-étoupe du câble dans l'encoche [  Image 22].
  5. Faites passer le câble de bus de l'appareil jusqu'au moteur du ventilateur [  Image 31]. Faites-le passer de manière qu'il ne risque pas d'être détérioré par des sources de chaleur. Veillez à ce que le passage de câble corresponde à la taille de l'appareil :

Taille d'appareil	Passer le câble du bus...
6-1/1 / 6-2/ 1	Sous le générateur de vapeur directement jusqu'au moteur du ventilateur
10-1/1 / 10-2 /1	Entre le générateur de vapeur et le moteur de ventilateur inférieur jusqu'au moteur de ventilateur supérieur

1. Retirez la fiche isolante sur le moteur supérieur du ventilateur placé dans l'appareil en bas et branchez le câble de bus de la hotte à condensation [  Image 24].
2. Vérifiez le passage du câble jusqu'au moteur du ventilateur. S'il reste encore de la longueur de câble, tirez complètement le câble du bus et fixez la longueur de câble restante dans le compartiment électrique à l'aide d'un serre-câble. Serrez bien le presse-étoupe.
3. Fixez le câble sur la face arrière de l'appareil avec les porte-câbles autoadhésifs fournis.
4. Connectez le conducteur de protection au bornier de masse sur le boîtier du générateur de vapeur [  Image 25].
5. Montez le panneau latéral gauche de l'appareil.

Connectez la hotte à condensation aux appareils (voir ► **Raccorder la hotte à condensation à l'appareil**).

### 5.2.4 Raccorder la hotte à condensation à l'appareil

- ✓ La hotte à condensation est installée.
  - ✓ Le câble de bus est raccordé à l'appareil.
  - ✓ La hotte à condensation est raccordée à l'alimentation secteur.
1. Mettez en marche l'appareil (Combi-Duo : les deux appareils).
- >> Au démarrage, l'appareil détecte la hotte à condensation et établit la connexion automatiquement.

## 6 Entretien

### AVERTISSEMENT

#### Nettoyage irrégulier de la hotte à condensation UltraVent

Risque d'incendie en cas de hotte à condensation encrassée.

Nettoyez la hotte à condensation régulièrement en respectant les recommandations du fabricant.

### ATTENTION



#### Parties en tôle coupantes

Risque de coupure lors du retrait du toit de la hotte à condensation UltraVent.



Portez des gants de protection pendant l'installation et la maintenance.

#### Nettoyer le couvercle et l'intérieur de la hotte à condensation

- ✓ L'appareil sur lequel est installée la hotte à condensation est hors tension.
  - ✓ La hotte à condensation est hors tension.
1. Sur la face arrière de la hotte à condensation, desserrez les 4 vis qui maintiennent en place le bouclier thermique et déposez le bouclier.
  2. Desserrez les 2 vis sur la partie supérieure de la hotte à condensation [ Image 33].
  3. Soulevez le couvercle de la hotte à condensation pour le retirer.
  4. Si le couvercle est normalement encrassé, nettoyez-le avec un produit de nettoyage dégraissant.







5. Si le toit est fortement encrassé, desserrez les vis du toit et démontez-le [ Image 34] pour le nettoyer dans le lave-vaisselle
6. Retirez la cartouche de filtre placée à l'intérieur de la hotte à condensation (voir « Remplacement des filtres HE-PA »).
7. Nettoyez l'intérieur de la hotte à condensation avec un produit dégraissant [ Image 35].
8. Montez la cartouche de filtre à l'intérieur de la hotte à condensation (voir « Remplacement des filtres HEPA »).
9. Remettez en place le couvercle de la hotte à condensation avec les 2 vis.
10. Fixez le bouclier thermique sur la face arrière de la hotte à condensation à l'aide des 4 vis.

#### Nettoyer le filtre à déflecteur et l'intérieur de la hotte à condensation

- ✓ L'appareil sur lequel est installée la hotte à condensation est hors tension.
  - ✓ La hotte à condensation est hors tension.
1. Retirez le filtre à déflecteur et nettoyez-le dans le lave-vaisselle.
  2. Déposez le préfiltre en façade [ Image 36] et nettoyez-le au lave-vaisselle.
  3. Pulvérisez un produit nettoyant doux à l'intérieur de la hotte à condensation [ Image 35].
  4. Nettoyez l'intérieur avec la douchette de l'appareil.
  5. Remettez en place le préfiltre sur la façade
  6. Montez le filtre à déflecteur sur la façade.

## Remplacer le filtre HEPA

Il est recommandé de changer le filtre HEPA de la hotte à condensation UltraVent une fois par an.

- ✓ L'appareil sur lequel est installée la hotte à condensation est hors tension.
  - ✓ La hotte à condensation est hors tension.
1. Déverrouillez le filtre à déflecteur à gauche et retirez le filtre à déflecteur à gauche et à droite [  Image 38].
  2. Déposez le capot sur le compartiment électrique placé sur la partie avant gauche [  Image 39].
  3. Sur la façade, desserrez les 2 vis à gauche et à droite qui maintiennent la partie frontale [  Image 40]. Soulevez la partie frontale vers le haut pour la retirer.
  4. Desserrez les 4 vis qui maintiennent en place la cartouche de filtre [  Image 41].
  5. Tirez la cartouche de filtre hors de la hotte à condensation [  Image 42], retournez la cartouche et posez-la sur la partie supérieure de la hotte à condensation.
  6. Desserrez les 3 vis qui maintiennent en place les filtres HEPA [  Image 43].
  7. Remplacez les 2 filtres HEPA [  Image 44].
  8. Montez les filtres HEPA, la cartouche de filtre, le capot du compartiment électrique et le filtre à déflecteur dans le sens inverse.

## 7 Pièces de service

### INFORMATION

#### Disponibilité des pièces de service

Les pièces de service sont disponibles via le catalogue « Pièces de service ».

# Índice

<b>1</b>	<b>Introducción.....</b>	<b>40</b>
1.1	Información acerca de este manual.....	40
1.2	Grupo destinatario.....	40
1.3	Derechos de autor.....	40
1.4	Conformidad.....	41
1.5	Disposiciones relativas a la responsabilidad y la garantía.....	41
<b>2</b>	<b>Seguridad.....</b>	<b>41</b>
2.1	Representación de advertencias.....	41
2.2	Instrucciones generales de seguridad.....	42
2.3	Uso conforme a las especificaciones.....	42
<b>3</b>	<b>Descripción del producto.....</b>	<b>42</b>
3.1	Resumen de productos.....	42
3.2	Datos técnicos.....	43
<b>4</b>	<b>Transporte.....</b>	<b>43</b>
4.1	Transporte de la campana de condensación.....	43
4.2	Incluye.....	44
<b>5</b>	<b>Instalación.....</b>	<b>44</b>
5.1	Instalación de la campana de condensación.....	44
5.2	Conexión eléctrica.....	45
5.2.1	Disposiciones relativas a la conexión eléctrica.....	46
5.2.2	Conexión del cable bus.....	46
5.2.3	Combi-Duo: Conexiones adicionales.....	47
5.2.4	Conectar la campana de condensación al equipo.....	48
<b>6</b>	<b>Mantenimiento.....</b>	<b>49</b>
<b>7</b>	<b>Piezas de mantenimiento.....</b>	<b>50</b>

# 1 Introducción

## 1.1 Información acerca de este manual

Este documento es una versión preliminar del manual de instalación. Tenga en cuenta la fecha y el estado de la versión actual.

Este documento forma parte del equipo. Lea todo este manual antes de iniciar la instalación. Conocer el manual le permite manejar el equipo con seguridad y realizar una instalación conforme a las especificaciones.

Las imágenes incluidas en este manual sirven solo como ejemplo y pueden diferir del equipo en cuestión.

Este manual es válido para UltraVent las campanas de condensación para los equipos:

- LMZx: CombiMaster Plus 6-2/3
- LMZx: iCombi Pro (iCP) 6-1/1 - 10-2/1
- LMZx: iCombi Classic (iCC) 6-1/1 - 10-2/1

### Conservación del manual

Conserve el manual de instalación y el manual de instrucciones cercano al equipo. Si se requiere una intervención del servicio técnico, el personal técnico autorizado por el fabricante deberá tener a mano el manual de instalación en todo momento.

### Cesión del equipo

Si cede el equipo a otra persona, entréguelo junto con el manual de instalación.

## 1.2 Grupo destinatario

- El presente documento está dirigido a técnicos formados que hayan obtenido un certificado del fabricante tras ha-

bérseles impartido los cursos de formación y las instrucciones de seguridad pertinentes.

- La instalación y las tareas de inspección, mantenimiento y reparación solo podrán ser efectuadas por técnicos cualificados.
- Se recomienda que los trabajos de inspección, mantenimiento y reparación sean realizados exclusivamente por técnicos autorizados por el fabricante.
- El equipo no deberá ser usado, limpiado ni recibir mantenimiento por parte de niños. No juegue con el equipo. Incluso en el caso de que los niños sean supervisados.
- El equipo tampoco puede ser utilizado, limpiado ni recibir mantenimiento por parte de personas con discapacidad física, sensorial o psíquica o que carezcan de la experiencia y/o los conocimientos necesarios. Esta regla no se aplica en los casos en los que dichas personas lleven a cabo dichos trabajos bajo la supervisión de una persona responsable de su seguridad y hayan sido informadas acerca de los peligros que conlleva el equipo.
- Para evitar peligros de accidentes o daños materiales, el fabricante recomienda que los técnicos reciban periódicamente cursos de formación e instrucciones de seguridad.

## 1.3 Derechos de autor

Queda prohibida la divulgación a terceros de información específica sobre el producto. Nos reservamos el derecho a aplicar desarrollos y cambios técnicos que reflejen el progreso tecnológico. Asimismo, nos reservamos todos los derechos, inclusive sobre la traducción y la reproducción de dicha información.



## 1.4 Conformidad

La conformidad de la campana de condensación corresponde a su estado en el momento de la entrega. En caso de ampliaciones, modificaciones y conexiones de funciones adicionales, el propietario tiene la responsabilidad de obtener una conformidad ampliada.

- La toma de corriente ha sido fabricada y sometida a pruebas conforme a la norma IEC 60335 teniendo en cuenta también la norma EN 60335 y la VDE 0700.
- El equipo está homologado para el uso hasta 4.000 m sobre el nivel del mar de acuerdo con la norma IEC 60335.

Las normas citadas son válidas para Alemania.

En todos los demás países, se deberán cumplir las normas y reglamentos locales y específicos del país relativos a la instalación y el funcionamiento de equipos de ventilación industriales.

## 1.5 Disposiciones relativas a la responsabilidad y la garantía

### Responsabilidad por daños

Las instalaciones y reparaciones que no se hayan llevado a cabo por personal técnico autorizado por el fabricante o con piezas de repuesto que no sean originales, así como cualquier modificación técnica en la máquina que no haya sido autorizada por el fabricante, pueden provocar la anulación de la garantía y de la responsabilidad sobre el producto del fabricante.

### Garantía

Los daños provocados por no seguir las indicaciones del presente manual de instalación no estarán cubiertos por la garantía.

Tampoco están cubiertos por la garantía:

- Daños causados por un uso, instalación, mantenimiento o reparación incorrectos
- Usos incorrectos del equipo
- Modificaciones o cambios técnicos en el equipo no autorizados por el fabricante
- Uso de piezas de recambio que no sean originales del fabricante
- Daños en cristales, bombillas y materiales de juntas

## 2 Seguridad

### 2.1 Representación de advertencias

#### PELIGRO

##### Tipo y fuente del peligro

No respetar los avisos de PELIGRO puede provocar lesiones muy graves o muertes.

Medidas para evitar daños, lesiones y muertes

#### ADVERTENCIA

##### Tipo y fuente del peligro

No respetar las ADVERTENCIAS puede provocar lesiones graves o muertes.

Medidas para evitar daños, lesiones y muertes

## CUIDADO

### Tipo y fuente del peligro

No respetar los avisos de PRECAUCIÓN puede provocar lesiones leves y considerables.

Medidas para evitar daños, lesiones y muertes

## RECOMENDACIÓN

No tener en cuenta las NOTAS puede provocar daños materiales.

## 2.2 Instrucciones generales de seguridad

La UltraVent campana de condensación está construida de forma que no suponga ningún peligro si la instalación se realiza correctamente. En este manual se describe la instalación correcta de la UltraVent campana de condensación.

- Respete la reglamentación y las normas aplicables locales y específicas de su país para la ventilación y la extracción de aire de escape.
- Asegure la campana de condensación durante el transporte y después de la instalación para impedir que pueda volcarse.
- Durante el transporte y la instalación, use prendas de protección adecuadas como, por ejemplo, guantes de protección y calzado de seguridad.
- No flamee alimentos debajo de la campana de condensación.
- Si la campana de condensación se utiliza simultáneamente con otros equipos, asegure una ventilación suficiente en el lugar de instalación.

- Si en el lugar de instalación se utilizan otros equipos con extracción abierta, tenga especialmente en cuenta que se disponga de suficiente ventilación para evitar la reabsorción de los gases de escape.

## 2.3 Uso conforme a las especificaciones

La campana de condensación está diseñada exclusivamente para la ventilación y la extracción de aire de escape en cocinas grandes e industriales. Cualquier otro uso no se considera conforme con las instrucciones y no está permitido.

El uso de la campana de condensación es compatible con modelos anteriores instalando un kit de adaptación. Pregunte por el kit de adaptación adecuado a su proveedor de servicio técnico.

# 3 Descripción del producto

## 3.1 Resumen de productos

Están disponibles los siguientes modelos de la campana de condensación:

### Tensión de conexión 230 V

Modelo	N.º de art.:
UltraVent 6-1/1, 10-1/1 eléctrico	60.75.134
UltraVent 6-2/1, 10-2/1 eléctrico	60.75.135

### Tensión de conexión 120 V

Modelo	N.º de art.:
UltraVent 6-1/1, 10-1/1 eléctrico	60.75.138
UltraVent 6-2/1, 10-2/1 eléctrico	60.75.139

### Kit de adaptación para Combi-Duo

Modelo	N.º de art.:
Kit de adaptación para Combi-Duo	60.75.147

## 3.2 Datos técnicos

### Información general

	6-1/1, 10-1/1	6-2/1, 10-2/1
Tensión de alimentación	1 NAC 200 V - 240 V / 1 NAC 100 V - 130 V	
Potencia de conexión	170 W	
Volumen de absorción	705 m <sup>3</sup> /h	
Emisión de ruido (en todas las fases de funcionamiento)	< 65 dBA	
Peso	66 kg [145,5 lbs]	81 kg [178,6 lbs]

### Dimensiones [ Imagen 01 ]

	6-1/1, 10-1/1	6-2/1, 10-2/1
a - ancho en mm [pulgadas]	854 [33 5/8]	1075 [42 3/8]
b - longitud en mm [pulgadas]	885 [34 7/8]	1085 [42 6/8]
c - altura en mm [pulgadas]	313 [12 3/8]	313 [12 3/8]
d - longitud de la estructura superior en mm [pulgadas]	149 [5 7/8]	149 [5 7/8]

	6-1/1, 10-1/1	6-2/1, 10-2/1
z - separación mínima respecto al techo en mm [pulgadas]	450 [18]	

## 4 Transporte

### CUIDADO

#### Peligro de aplastamiento debido al peso de UltraVent la campana de condensación

Las manos y los pies pueden resultar aplastados por el peso de la campana de condensación.

- Utilice guantes y calzado de seguridad.
- Preste gran atención para evitar que las manos puedan quedar aprisionadas debajo de la campana de condensación.

### 4.1 Transporte de la campana de condensación

- ✓ **iCUIDADO! Utilice ropa de protección para evitar lesiones causadas por el peso de la campana de compensación y cortes debidos a los bordes afilados de las chapas metálicas.**

1. Revise el embalaje para detectar daños que puedan haber ocurrido durante el transporte. Utilice la campana de condensación únicamente si esta no ha sufrido daños durante el transporte.
2. Transporte la UltraVent campana de condensación hasta el lugar de instalación.
3. Desembale la campana de condensación.

## 4.2 Incluye

### UltraVent [ Imagen 02]:

1	UltraVent
2	Blindaje térmico
3	Paneles laterales a la izquierda y a la derecha
4	Panel frontal
5	Caja de sellado

### Juego de adaptación Combi-Duo

#### [ Imagen 03]:

1	Cable bus adicional con rosca de unión para cable
2	Escuadra tubular
3	Abrazadera de manguera
4	Manguera de conexión
5	Tubo de salida de vahos

## 5 Instalación

### CUIDADO

#### Elementos de chapa metálica afilados

Al retirar la cubierta de la UltraVent campana de condensación se corre el peligro de cortes.

Utilice guantes de seguridad durante la instalación y los trabajos de mantenimiento.

### 5.1 Instalación de la campana de condensación

#### RECOMENDACIÓN



##### Daño del equipo

Al montar la campana de condensación sobre el equipo, todas las paredes del equipo deben estar cerradas.

















#### RECOMENDACIÓN

##### Daños en cables

Preste atención al cableado al montar la campana de condensación. Los cables pueden resultar aplastados y dañados al montar la campana de condensación.

- ✓ El equipo en el que se va a instalar la UltraVent campana de condensación deberá estar apagado y desconectado de la corriente eléctrica.
  - ✓ Todas las paredes del equipo están cerradas.
  - ✓ El panel frontal, los paneles laterales, la caja de sellado y el blindaje término no están montados todavía.
  - ✓ El panel frontal necesario con apertura a la derecha o apertura a la izquierda está preparado.
  - ✓ Solo es necesario en Combi-Duo: Retire el soporte de la extensión del tubo de salida de aire inferior y las rendijas de ventilación del equipo superior.
1. Extraiga el panel frontal, los paneles laterales, el colector de condensación. Desmonte el blindaje térmico.
  2. En la tapa del equipo, afloje dos tornillos en el lado derecho y un tornillo en el lado izquierdo para sujetar con ellos la campana de condensación [  Imagen 04].
  3. Coloque el colector de condensación sobre el tubo de ventilación del equipo. La caja de sellado debe cerrar a ras con la pared trasera del equipo [  Imagen 05]. Tenga en cuenta el ángulo de la tubería de ventilación.
  4. Vierta un vaso de agua en el colector de condensación. El líquido es necesario para que el sifón esté operativo.

## 5 | Instalación

5. Compruebe que las paredes del equipo están cerradas [  **Imagen 06**].
6. Monte la UltraVent campana de condensación sobre el equipo [  **Imagen 07**]. Procure que no quede aplastado ningún cable entre el equipo y la campana de condensación.
7. Sujete la campana de condensación con los 3 tornillos a izquierda y derecha de la tapa del equipo [  **Imagen 08**].
8. Retire el filtro de láminas izquierdo y derecho [  **Imagen 09**] y la cubierta de la caja de conexiones eléctricas [  **Imagen 10**].
9. Afloje los 2 tornillos a izquierda y derecha en la parte delantera de la cara interna del panel frontal y retire la campana frontal de la campana de compensación [  **Imagen 11**].
10. Cuelgue el panel frontal delantero en el bastidor de base de la campana de condensación. Asegúrese de que el pico de la chapa cuelgue en el panel frontal del bastidor de base [  **Imagen 12**].
11. Coloque debajo los discos de teflón suministrados. Apriete con firmeza las 2 tuercas derecha e izquierda en la parte posterior del panel frontal (par de apriete máximo: 1,2 Nm (0,89 lbf ft / 10,62 in-lb) [  **Imagen 13**].
12. Coloque la cubierta hacia la caja de conexiones eléctricas [  **Imagen 14**].
13. Coloque el filtro de láminas derecho y el filtro de láminas izquierdo. Para asegurar el filtro de láminas, tire hacia la izquierda de las cerraduras situadas en el filtro de láminas izquierdo [  **Imagen 15**].
14. Cuelgue los paneles laterales izquierdo y derecho en la campana de condensación [  **Imagen 16**]. Asegúrese de que el borde de la chapa cuelgue entre la tuerca y el tornillo [  **Imagen 17**].
15. Fije la campana frontal delantera en la campana de condensación con 2 tornillos a izquierda y derecha [  **Imagen 13**].
16. Solo es necesario en Combi-Duo: Retire los sistemas de cierre situados en el panel posterior de la campana de condensación [  **Imagen 18**] y engrase la junta negra del orificio.
17. Fije el blindaje térmico en la parte posterior de la campana de condensación con 4 tornillos [  **Imagen 19**]. Pase el cable hacia abajo por la ranura existente entre el panel posterior de la campana de condensación y el blindaje térmico.
18. Solo es necesario en Combi-Duo: Monte la escuadra en la parte posterior de la campana de condensación [  **Imagen 20**] y asegure el tubo de salida de Combi-Duo a la escuadra con las abrazaderas de manguera y la manguera de conexión.

## 5.2 Conexión eléctrica

### PELIGRO

#### Alta tensión al realizar la conexión a la red eléctrica

Peligro de muerte en caso de trabajos con alta tensión.

- Interrumpa la conexión al suministro eléctrico.
- Asegúrese de que el equipo no esté recibiendo alimentación eléctrica.

## PELIGRO

### Descarga eléctrica por conexión incorrecta

Si los cables de conexión se conectan de manera incorrecta, puede existir peligro de muerte.

Conecte los cables en función de su clasificación por colores.

### 5.2.1 Disposiciones relativas a la conexión eléctrica

#### Instrucciones generales



- La UltraVent campana de condensación debe estar conectada a una red de alimentación eléctrica normalizada conforme a la reglamentación vigente (VDE).
- Antes de desconectar o volver a conectar el equipo a la red eléctrica, compruebe que el equipo está apagado para evitar UltraVent que la campana de condensación se ponga en funcionamiento accidentalmente.
- La campana de condensación debe estar protegida en el lugar de instalación con un fusible con capacidad máxima de 16 A.

#### Notas sobre el cable de conexión

- La campana de condensación cuenta con un cable de alimentación de aproximadamente 2 m de longitud.
- Es necesario montar otra clavija.
- Si se debe sustituir el cable de conexión, utilice un cable de calidad H05 RN-F 3x1,5 mm<sup>2</sup>.
- El cambio del cable de alimentación debe ser realizado únicamente por personal especializado y autorizado por el fabricante.

### 5.2.2 Conexión del cable bus

Combi-Duo: En la estructura de Combi-Duo, el cable bus se conecta primero en el equipo superior, tal y como se describe a continuación.

- ✓ La campana de condensación está instalada en el equipo.
1. Retire el panel lateral izquierdo del equipo (Combi-Duo: equipo superior).
  2. En la parte trasera del equipo, extraiga una de las tapas de punto de entrada encima de las salidas de conexiones [ **Imagen 21**].
  3. Distribuya el cable bus con el conductor protector pasándolo por el punto de entrada abierto. Fije la unión rosca del cable en el punto de entrada abierto [ **Imagen 22**].
  4. Lleve el cable bus del equipo hacia el motor del ventilador. Instale el equipo de manera que no se vea afectado por fuentes de calor. Tenga en cuenta el cableado para los respectivos tamaños de equipo [ **Imagen 23**]:

Tamaño de equipo	Guiar cable bus...
6-1/1 / 6-2/1	Bajo el generador de vapor hasta llegar al motor del ventilador
10-1/1 / 10-2/1	Entre el generador de vapor y el motor del ventilador inferior hasta llegar al motor turbina superior
20-1/1 / 20-2/1	Hacia la izquierda junto al motor del ventilador inferior y central hasta llegar al motor del ventilador superior

1. Desmonte el enchufe ciego en el motor del ventilador y conecte el cable bus de la campana de compensación [ **Imagen 24**].

2. Compruebe el cableado del motor del ventilador. Si todavía queda un tramo de cable, tire del cable bus y asegure el resto del cable en la caja de conexiones eléctricas con una brida. Apriete la unión roscada del cable.
3. Fije el cable en la parte trasera del equipo con los soportes de cable auto-adhesivos que se incluyen en el suministro.
4. Conecte el conductor protector del cable bus a la conexión de tierra en la carcasa del generador de vapor [  **Imagen 25** ].
5. Monte el panel lateral izquierdo del equipo (Combi-Duo: equipo superior).

En el caso de equipos Combi-Duo: Empiece conectando el cable bus en el equipo inferior, antes de conectar la campana de condensación al equipo (véase ▶ **Combi-Duo: Conexiones adicionales**).

### 5.2.3 Combi-Duo: Conexiones adicionales









Solo para sistemas Combi-Duo.



Con el kit de adaptación para Combi-Duo se puede modificar la UltraVent campana de condensación para usarla con un equipo Combi-Duo.

#### Conexión del segundo cable bus en la campana de condensación



Conecte el cable de bus adicional con más longitud, perteneciente al juego de adaptación de Combi-Duo, en la pletina de control de la campana de compensación y al equipo inferior.

- ✓ El primer cable bus y el conducto protector están conectados al equipo superior (véase ▶ **Conexión del cable bus**).

1. Afloje los 4 tornillos que sujetan el blindaje térmico y retírelo [  **Imagen 26** ].
2. Retire el filtro de láminas izquierdo y derecho [  **Imagen 09** ] y la cubierta de la caja de conexiones eléctricas [  **Imagen 10** ].
3. Afloje los cuatro tornillos que sujetan el soporte del componente electrónico y retire el soporte [  **Imagen 27** ].
4. Conecte el cable bus del kit de adaptación en la conexión de bus libre en la pletina de control [  **Imagen 28** ].
5. En la parte trasera de la campana de condensación, afloje los 4 tornillos que sujetan la cubierta del compartimento de la electrónica y retire la cubierta [  **Imagen 29** ]. Conserve la junta de la cubierta para volver a montarla posteriormente.
6. En el suelo en la parte trasera de la campana de condensación, rompa una de las tapas de punto de entrada de la campana de condensación.
7. Pase el cable bus por el punto de entrada en el suelo de la campana de condensación [  **Imagen 30** ].
8. Sujete la unión roscada del cable bus en el punto de entrada abierto.
9. En la parte trasera derecha, sujete la cubierta con los cuatro tornillos [  **Imagen 33** ].
10. En la parte delantera, vuelva a meter el soporte de los componentes electrónicos en la campana de condensación y fije el soporte con 4 tornillos [  **Imagen 27** ]. Compruebe que la junta esté colocada correctamente.



11. Coloque la cubierta hacia el compartimento de la electrónica [  **Imagen 14**].
12. Coloque el filtro de láminas derecho y el filtro de láminas izquierdo [  **Imagen 15**]. Para asegurar el filtro de láminas, tire hacia la izquierda de las cerraduras situadas en el filtro de láminas izquierdo

### Conexión del cable bus en el equipo inferior.

- ✓ El cable bus adicional está conectado en la pletina de control de la campana de compensación.
1. Lleve el cable bus desde la campana de compensación por fuera a lo largo del equipo inferior.
  2. Retire la pared lateral izquierda del equipo inferior.
  3. En la parte trasera del equipo inferior, rompa una de las tapas de punto de entrada encima de las salidas de conexiones [  **Imagen 21**].
  4. Distribuya el cable bus con el conductor protector pasándolo por el punto de entrada abierto. Fije la unión roscada del cable en el punto de entrada abierto [  **Imagen 22**].
  5. Lleve el cable bus del equipo hacia el motor del ventilador [  **Imagen 31**]. Instale el equipo de manera que no se vea afectado por fuentes de calor. Tenga en cuenta el cableado para los respectivos tamaños de equipo:

Tamaño de equipo	Guiar cable bus...
6-1/1 / 6-2/ 1	Bajo el generador de vapor hasta llegar al motor del ventilador

Tamaño de equipo	Guiar cable bus...
10-1/1 / 10-2 /1	Entre el generador de vapor y el motor del ventilador inferior hasta llegar al motor turbina superior

1. Desmonte el conector ciego en el motor del ventilador superior del equipo inferior y conecte el cable bus de la campana de compensación [  **Imagen 24**].
2. Compruebe el cableado del motor del ventilador. Si todavía queda un tramo de cable, tire del cable bus y asegure el resto del cable en la caja de conexiones eléctricas con una brida. Apriete la unión roscada del cable.
3. Fije el cable en la parte trasera del equipo con los soportes de cable auto-adhesivos que se incluyen en el suministro.
4. Conecte el conductor protector a la conexión de tierra en la carcasa del generador de vapor [  **Imagen 25**].
5. Monte el panel lateral izquierdo del equipo.

Conecte la campana de condensación a los equipos (véase ► **Conectar la campana de condensación al equipo**).

#### 5.2.4 Conectar la campana de condensación al equipo

- ✓ La campana de condensación está instalada.
  - ✓ El cable bus está conectado al equipo.
  - ✓ La campana de condensación está conectada al suministro de corriente eléctrica.
1. Encienda el equipo (Combi-Duo: ambos equipos).



>> Con el encendido, el equipo detecta la campana de condensación y establece automáticamente la conexión.

## 6 Mantenimiento

### ADVERTENCIA

#### Limpieza irregular de la UltraVent campana de condensación

Peligro de incendio por la suciedad de la campana de condensación.

Limpie regularmente la campana de condensación según las recomendaciones del fabricante.

### CUIDADO



#### Elementos de chapa metálica afilados

Al retirar la cubierta de la UltraVent campana de condensación se corre el peligro de cortes.

Utilice guantes de seguridad durante la instalación y los trabajos de mantenimiento.

#### Limpieza de la cubierta y la cámara interior de la campana de condensación

- ✓ El equipo en el que está instalada la campana de condensación deberá estar desconectado de la corriente eléctrica.
  - ✓ La campana de condensación está desconectada de la corriente eléctrica.
1. En la parte trasera de la campana de condensación, afloje los cuatro tornillos que sujetan el blindaje térmico y retírelo.
  2. Afloje los dos tornillos en la cara superior de la campana de condensación [ **Imagen 33**].

3. Levante la cubierta de la campana de condensación.
4. Si la cubierta tiene un grado de suciedad normal, limpie la cubierta con un producto desengrasante.
5. Si la cubierta está muy sucia, afloje los tornillos en la cubierta y desmóntela [ **Imagen 34**] para lavar la cubierta en un lavavajillas.
6. Retire el cartucho de filtro de la cámara interior de la campana de condensación (ver la sección sobre el cambio del filtro HEPA).
7. Limpie la cámara interior de la campana de condensación con un producto desengrasante [ **Imagen 35**].
8. Monte el cartucho de filtro en la cámara interior de la campana de condensación (ver la sección sobre el cambio del filtro HEPA).
9. Sujete la cubierta de la campana de condensación con los dos tornillos.
10. Sujete el blindaje térmico en la parte trasera de la campana de condensación con los cuatro tornillos.





#### Limpieza del filtro de láminas y de la cámara interior de la campana de condensación



- ✓ El equipo en el que está instalada la campana de condensación deberá estar desconectado de la corriente eléctrica.
  - ✓ La campana de condensación está desconectada de la corriente eléctrica.
1. Retire el filtro de láminas y lávelo en un lavavajillas.
  2. En la parte delantera, retire el prefiltro [ **Imagen 35**] y lávelo en un lavavajillas.

3. Aplique un producto limpiador suave en la cámara interior de la campana de condensación [  **Imagen 35**].
4. Limpie la cámara interior con la ducha de mano del equipo.
5. Vuelva a poner en su sitio el prefiltro en la parte delantera.
6. Monte el filtro de láminas en la parte delantera.

### Cambio del filtro HEPA

Se recomienda cambiar el filtro HEPA cada año en la UltraVentcampana de condensación.

- ✓ El equipo en el que está instalada la campana de condensación deberá estar desconectado de la corriente eléctrica.
  - ✓ La campana de condensación está desconectada de la corriente eléctrica.
1. Desbloquee el filtro de láminas en la parte izquierda y retire el filtro de láminas en el lado izquierdo y en el derecho [  **Imagen 38**].
  2. En la parte delantera izquierda, desmonte la cubierta de la caja de conexiones eléctricas [  **Imagen 39**].
  3. En la parte delantera, afloje los dos tornillos de los lados izquierdo y derecho que sujetan la campana frontal [  **Imagen 40**]. Desmonte la campana frontal desplazándola hacia arriba.
  4. Afloje los 4 tornillos que sujetan el cartucho de filtro [  **Imagen 41**].
  5. Saque el cartucho de filtro de la campana de condensación [  **Imagen 42**], de la vuelta al cartucho de filtro y deposítelo en la parte superior de la campana de condensación.

6. Afloje los 3 tornillos que sujetan el filtro HEPA [  **Imagen 43**].
7. Cambie los 2 filtros HEPA [  **Imagen 44**].
8. Monte los filtros HEPA, el cartucho de filtro, la cubierta de la caja de conexiones eléctricas y el filtro de láminas siguiendo las mismas instrucciones en orden inverso.

## 7 Piezas de mantenimiento

### RECOMENDACIÓN

#### Disponibilidad de las piezas de mantenimiento

Las piezas de mantenimiento están disponibles en el catálogo de recambios de mantenimiento.

## Indice

<b>1</b>	<b>Introduzione .....</b>	<b>52</b>
1.1	Informazioni su questo manuale di installazione.....	52
1.2	Gruppo di destinatari.....	52
1.3	Diritti d'autore .....	52
1.4	Conformità .....	52
1.5	Disposizioni in materia di responsabilità e garanzia .....	53
<b>2</b>	<b>Sicurezza .....</b>	<b>53</b>
2.1	Rappresentazione delle avvertenze.....	53
2.2	Norme di sicurezza generali .....	53
2.3	Uso previsto.....	54
<b>3</b>	<b>Descrizione del prodotto .....</b>	<b>54</b>
3.1	Panoramica del prodotto.....	54
3.2	Dati tecnici .....	54
<b>4</b>	<b>Trasporto .....</b>	<b>55</b>
4.1	Trasporto della cappa a condensazione .....	55
4.2	Dotazione.....	55
<b>5</b>	<b>Installazione .....</b>	<b>55</b>
5.1	Installazione della cappa a condensazione .....	56
5.2	Collegamento elettrico .....	57
5.2.1	Prescrizioni per il collegamento elettrico .....	57
5.2.2	Collegamento del cavo bus.....	58
5.2.3	Combi-Duo: Collegamenti supplementari .....	58
5.2.4	Collegamento della cappa a condensazione all'apparecchio .....	60
<b>6</b>	<b>Manutenzione.....</b>	<b>60</b>
<b>7</b>	<b>Ricambi .....</b>	<b>61</b>

## 1 Introduzione

### 1.1 Informazioni su questo manuale di installazione

Il presente documento è una versione provvisoria del manuale di installazione. Prestare attenzione alla rispettiva versione e alla data.

Il presente documento è parte integrante dell'apparecchio. Leggere il presente manuale prima di procedere con l'installazione. Il manuale garantisce un utilizzo sicuro dell'apparecchio e un'installazione corretta.

Le immagini riportate nel manuale hanno puro scopo illustrativo e possono differire dall'apparecchio.

Il presente manuale vale per cappe a condensazione UltraVent degli apparecchi:

- LMZx: CombiMaster Plus 6-2/3
- LMZx: iCombi Pro (iCP) 6-1/1 - 10-2/1
- LMZx: iCombi Classic (iCC) 6-1/1 - 10-2/1

### Conservazione

Conservare il presente manuale di installazione e le istruzioni per l'uso nelle immediate vicinanze dell'apparecchio. Il manuale di installazione deve essere sempre a disposizione del personale autorizzato dal produttore.

### Trasmissione

Trasmettere il manuale di installazione al proprietario dell'apparecchio.

### 1.2 Gruppo di destinatari

- Il presente documento è destinato a tecnici qualificati e certificati che hanno frequentato i corsi di formazione e le sessioni sulla sicurezza del produttore.

- Gli interventi di installazione, ispezione, manutenzione e riparazione possono essere eseguiti unicamente da tecnici qualificati.
- Si raccomanda di fare eseguire gli interventi di ispezione, manutenzione e riparazione soltanto da tecnici autorizzati dal produttore.
- L'utilizzo, la pulizia o la manutenzione dell'apparecchio non possono essere eseguiti da bambini. L'apparecchio non può essere usato per giocare, nemmeno sotto la sorveglianza di un adulto.
- L'utilizzo, la pulizia o la manutenzione dell'apparecchio non possono essere eseguiti da persone con capacità fisiche, sensoriali o mentali limitate o con carenza di esperienza/conoscenza. Quanto sopra non si intende valido se tali persone sono sorvegliate da un addetto alla sicurezza che possa indicare i pericoli dell'apparecchio.
- Per evitare il rischio di incidenti e danni materiali, il produttore raccomanda regolarmente la frequenza di corsi di formazione e sessioni sulla sicurezza da parte dei tecnici.

### 1.3 Diritti d'autore

L'inoltro a terzi di informazioni specifiche sui prodotti non è consentito. Con riserva di nuovi sviluppi e modifiche tecniche volte a migliorare i prodotti. Tutti i diritti, compresi quelli di traduzione e riproduzione, sono riservati.

### 1.4 Conformità

La conformità della cappa a condensazione si riferisce al momento della consegna. In caso di estensioni, modifiche e collegamento di funzioni complementari il gestore è responsabile della conformità dell'apparecchio come modificato.

- L'allaccio elettrico è realizzato e testato conformemente alle norme IEC 60335, EN 60335 e VDE 0700.
- L'apparecchio è omologato per l'impiego fino a 4000 m sul livello del mare secondo la norma IEC 60335.

Le norme menzionate sono valide per la Germania.

In tutti gli altri Paesi occorre rispettare le norme e le direttive locali e nazionali relative all'installazione e al funzionamento delle cappe di ventilazione commerciali.

## 1.5 Disposizioni in materia di responsabilità e garanzia

### Responsabilità

Installazioni e riparazioni effettuate da personale non autorizzato dal produttore o con parti di ricambio non originali, nonché qualsiasi modifica tecnica dell'apparecchio non autorizzata dal produttore possono invalidare la responsabilità per il prodotto da parte del produttore.

### Garanzia

Eventuali danni derivanti dal mancato rispetto del presente manuale di installazione sono esclusi dalla garanzia.

La garanzia non copre inoltre:

- Danni dovuti a utilizzo improprio o operazioni di installazione, manutenzione e riparazione non eseguite correttamente
- Uso non conforme dell'apparecchio
- Trasformazioni o modifiche tecniche non autorizzate dal produttore
- Utilizzo di parti di ricambio non originali del produttore
- Danni a vetro, lampadine e guarnizioni

## 2 Sicurezza

### 2.1 Rappresentazione delle avvertenze

#### PERICOLO

##### Tipo e fonte di pericolo

La mancata osservanza provoca lesioni molto gravi o morte.

Misure di prevenzione

#### AVVERTENZA

##### Tipo e fonte di pericolo

La mancata osservanza può provocare lesioni gravi o morte.

Misure di prevenzione

#### ATTENZIONE

##### Tipo e fonte di pericolo

La mancata osservanza può provocare lesioni di lieve o moderata entità.

Misure di prevenzione

#### NOTA

La mancata osservanza della nota può provocare danni materiali.

### 2.2 Norme di sicurezza generali

La cappa a condensazione UltraVent è stata progettata in modo tale da non rappresentare un pericolo se installata correttamente. L'installazione corretta della cappa a condensazione UltraVent è descritta nel presente manuale.

- Osservare le norme e disposizioni locali e specifiche del Paese in materia di ventilazione e conduzione dell'aria di scarico.
- Assicurarsi che la cappa a condensazione non possa ribaltarsi durante il trasporto e dopo il montaggio.
- Indossare adeguati indumenti di protezione durante il trasporto, come guanti protettivi e calzature di sicurezza.
- Non cuocere alla fiamma sotto la cappa a condensazione.
- Se la cappa a condensazione viene utilizzata parallelamente ad altri apparecchi, arieggiare bene l'ambiente.
- Se nel luogo in cui è installata vengono utilizzati altri apparecchi con tiraggio aperto, prestare particolare attenzione ad arieggiare bene, per evitare un ritorno dei gas di scarico.

### 2.3 Uso previsto

La cappa a condensazione è prevista esclusivamente per ventilare e condurre l'aria di scarico in cucine professionali e cucine commerciali. Qualsiasi altro impiego non è conforme all'uso previsto e non è consentito.

L'uso della cappa a condensazione è retrocompatibile tramite un kit adattatore. Rivolgersi al proprio Service Partner per il kit adattatore appropriato.

## 3 Descrizione del prodotto

### 3.1 Panoramica del prodotto

La cappa a condensazione è disponibile nelle seguenti versioni:

#### Tensione di alimentazione 230 V

Versione	Cod. art.
UltraVent 6-1/1, 10-1/1 elettrico	60.75.134
UltraVent 6-2/1, 10-2/1 elettrico	60.75.135

#### Tensione di alimentazione 120 V

Versione	Cod. art.
UltraVent 6-1/1, 10-1/1 elettrico	60.75.138
UltraVent 6-2/1, 10-2/1 elettrico	60.75.139

#### Kit integrativo per Combi-Duo

Versione	Cod. art.
Kit integrativo per Combi-Duo	60.75.147

### 3.2 Dati tecnici

#### In generale

	6-1/1, 10-1/1	6-2/1, 10-2/1
Tensione	1 NAC 200V - 240V / 1 NAC 100V - 130V	
Potenza allacciata	170 W	
Portata di aspirazione	705 m <sup>3</sup> /ora	
Emissione acustica (in tutti i livelli di funzionamento)	< 65 dBA	
Peso	66 kg [145,5 lbs]	81 kg [178,6 lbs]

**Dimensioni** [  figura 01]

	6-1/1, 10-1/1	6-2/1, 10-2/1
a - Larghezza mm [poll.]	854 [33 5/8]	1075 [42 3/8]
b - Lunghezza mm [poll.]	885 [34 7/8]	1085 [42 6/8]
c - Altezza mm [poll.]	313 [12 3/8]	313 [12 3/8]
d - Lunghezza sovrastruttura mm [poll.]	149 [5 7/8]	149 [5 7/8]
z - Distanza minima dal soffitto mm [poll.]	450 [18]	

**4 Trasporto**** ATTENZIONE****Pericolo di schiacciamento a causa del peso della cappa a condensazione UltraVent**

Mani e piedi possono essere schiacciati dal peso della cappa a condensazione.

- Utilizzare calzature di sicurezza.
- Assicurarsi che le mani non vengano schiacciate sotto la cappa a condensazione.

**4.1 Trasporto della cappa a condensazione**

- ✓ **ATTENZIONE!** Per evitare lo schiacciamento dovuto al peso della cappa a condensazione e tagli dovuti a elementi in lamiera con spigoli vivi, indossare indumenti di protezione.

1. Controllare che l'imballo non abbia subito danni da trasporto. Utilizzare la cappa a condensazione soltanto se durante il trasporto non sono stati provocati danni.
2. Trasportare la cappa a condensazione UltraVent al luogo di montaggio.
3. Togliere la cappa a condensazione dall'imballo.

**4.2 Dotazione****UltraVent** [  figura 02]:

1	UltraVent
2	Schermo anticalore
3	Pannelli laterali a sinistra e a destra
4	Pannello frontale
5	Cassetta impermeabile

**Kit integrativo per Combi-Duo**[  figura 03]:

1	Cavo bus supplementare con pressacavo
2	Raccordo angolare
3	Morsetto per tubo flessibile
4	Tubo di raccordo flessibile
5	Tubo dell'aria di scarico

**5 Installazione**** ATTENZIONE****Parti in lamiera a spigoli vivi**

Durante la rimozione della copertura UltraVent della cappa a condensazione sussiste il pericolo di lesioni da taglio.

Indossare guanti di protezione durante l'installazione e la manutenzione.

## 5.1 Installazione della cappa a condensazione

### NOTA











#### Danneggiamento dell'apparecchio

Durante il posizionamento della cappa a condensazione tutte le pareti dell'apparecchio devono essere chiuse.







### NOTA

#### Danneggiamento dei cavi

Durante il posizionamento della cappa a condensazione prestare attenzione al percorso del cavo. Durante il posizionamento i cavi possono essere schiacciati e danneggiati.

- ✓ L'apparecchio sul quale si dovrà installare la cappa a condensazione UltraVent è spento e senza tensione.
  - ✓ Tutte le pareti dell'apparecchio sono chiuse.
  - ✓ Pannello frontale, pannelli laterali, cassetta impermeabile e schermo anticalore non sono ancora montati.
  - ✓ Il pannello frontale necessario con apertura a sinistra o a destra è pronto.
  - ✓ Necessario soltanto per Combi-Duo: Togliere il supporto della prolunga del tubo dell'aria di scarico inferiore e della bocchetta dell'aria di scarico dell'apparecchio superiore.
1. Togliere il pannello frontale, i pannelli laterali e il collettore di condensa. Smontare lo schermo anticalore.
  2. Togliere sul coperchio dell'apparecchio 2 viti a destra e 1 vite a sinistra e usarle per fissare la cappa a condensazione [  figura 04].
  3. Posizionare il collettore di condensa sul tubo di ventilazione dell'apparecchio. La cassetta impermeabile deve trovarsi a filo con la parete posteriore dell'apparecchio [  figura 05]. Prestare attenzione all'angolo del tubo di ventilazione.
  4. Inserire un bicchiere d'acqua nel collettore di condensa. Il liquido serve per la funzionalità delle caratteristiche del sifone.
  5. Controllare che le pareti dell'apparecchio siano chiuse [  figura 06].
  6. Posizionare la cappa a condensazione UltraVent sull'apparecchio [  figura 07]. Assicurarsi che tra apparecchio e cappa a condensazione non vengano schiacciati dei cavi.
  7. Fissare la cappa a condensazione con 3 viti a sinistra e a destra sul coperchio dell'apparecchio [  figura 08].
  8. Togliere il filtro lamellare a sinistra e a destra [  figura 09] e la copertura del vano elettrico [  figura 10].
  9. Togliere le 2 viti davanti a sinistra e a destra sulla parte interna della cappa frontale e togliere quest'ultima dalla cappa a condensazione [  figura 11].
  10. Agganciare il pannello frontale davanti nel telaio di base della cappa a condensazione. Assicurarsi che il nasello di arresto del pannello frontale sia agganciato nel telaio di base [  figura 12].
  11. Posizionare sotto i dischi di teflon forniti in dotazione. Serrare a mano i 2 dadi a sinistra e a destra sul retro del pannello frontale (coppia di serraggio massima: 1,2 Nm (0,89 lbf ft / 10,62 in-lb) [  figura 13].
  12. Applicare la copertura del vano elettrico [  figura 14].



13. Posizionare il filtro lamellare destro e quello sinistro. Per fissare il filtro lamellare mandare verso sinistra il chiodo del filtro lamellare sinistro [  figura 15].
14. Agganciare i pannelli laterali a sinistra e a destra sulla cappa a condensazione [  figura 16]. Assicurarsi che il bordo della lamiera sia agganciato tra dado e vite [  figura 17].
15. Fissare la cappa frontale davanti alla cappa a condensazione con 2 viti a sinistra e a destra [  figura 13].
16. Necessario soltanto per Combi-Duo: Togliere il tappo di chiusura sulla parte posteriore della cappa a condensazione [  figura 18] e lubrificare la guarnizione nera nell'apertura.
17. Fissare lo schermo anticalore sulla parte posteriore della cappa a condensazione con 4 viti [  figura 19]. Mandare verso il basso i cavi nella fessura tra la parte posteriore della cappa a condensazione e lo schermo anticalore.
18. Necessario soltanto per Combi-Duo: Montare il raccordo angolare sulla parte posteriore della cappa a condensazione [  figura 20] e fissare il tubo dell'aria di scarico della struttura di Combi-Duo sul raccordo angolare con morsetti per tubo flessibile e il tubo di raccordo flessibile.

## 5.2 Collegamento elettrico

### PERICOLO

#### Tensioni elevate durante il collegamento alla rete elettrica

Pericolo di morte in caso di lavori con tensioni elevate.

- Scollegare l'alimentazione elettrica.
- Assicurarsi che l'apparecchio sia privo di tensione.

### PERICOLO

#### Folgorazione per collegamento errato

In caso di collegamento errato sussiste pericolo di morte.

Collegare correttamente i conduttori secondo i relativi colori.

### 5.2.1 Prescrizioni per il collegamento elettrico

#### Avvertenze generali

- La cappa a condensazione UltraVent deve essere collegata a una rete di alimentazione secondo le prescrizioni (VDE) in vigore.
- Prima di staccare l'apparecchio dalla rete elettrica o riallacciarlo assicurarsi che l'apparecchio sia spento per evitare che la cappa a condensazione UltraVent si avvii.
- Il committente deve provvedere all'installazione dei fusibili della cappa a condensazione (max 16 A).



#### Indicazioni per il cavo di collegamento

- La cappa a condensazione è dotata di cavo di rete lungo circa 2 m.
- Si deve montare una spina a parte.



- Qualora sia necessario sostituire il cavo di collegamento, utilizzare un cavo di qualità H05 RN-F 3x1,5 mm<sup>2</sup>.
- La sostituzione del cavo di rete va effettuata soltanto da personale autorizzato dal produttore.

### 5.2.2 Collegamento del cavo bus

Combi-Duo: In una struttura Combi-Duo il cavo bus viene prima collegato come descritto di seguito nell'apparecchio superiore.

- ✓ La cappa a condensazione è installata sull'apparecchio.
  1. Togliere la parete laterale sinistra dell'apparecchio (Combi-Duo: apparecchio superiore).
  2. Sulla parte posteriore dell'apparecchio rompere uno dei fori coperti sopra le uscite dei fluidi [  figura 21].
  3. Fare passare il cavo bus con il conduttore di protezione attraverso il foro scoperto. Fissare il pressacavo nel foro scoperto [  figura 22].
  4. Portare il cavo bus nell'apparecchio al motore ventola. Inserire l'apparecchio in modo che non venga danneggiato dalle fonti di calore. Prestare attenzione al percorso del cavo delle rispettive dimensioni apparecchio [  figura 23]:

Forma- to appa- recchio	Passare il cavo bus...
6-1/1 / 6-2/ 1	Sotto il generatore di vapore direttamente fino al motore ventola
10-1/1 / 10-2 /1	Tra il generatore di vapore e il motore ventola inferiore fino al motore ventola superiore
20-1/1 / 20-2 /1	A sinistra passando accanto al motore ventola inferiore e centrale fino al motore ventola superiore

1. Staccare il connettore cieco dal motore ventola e inserire il cavo bus della cappa a condensazione [  figura 24].
2. Controllare il percorso del cavo che arriva al motore ventola. Se è troppo lungo, raddrizzare il cavo bus e fissare la parte in eccedenza con una fascetta serracavo nel vano elettrico. Serrare il pressacavo.
3. Fissare il cavo sulla parte posteriore dell'apparecchio con i fermacavi autoadesivi forniti in dotazione.
4. Collegare il conduttore di protezione del cavo bus con il collegamento a massa del corpo del generatore di vapore [  figura 25].
5. Montare la parete laterale sinistra dell'apparecchio (Combi-Duo: apparecchio superiore).

Nel Combi-Duo: Collegare innanzitutto il secondo cavo bus nell'apparecchio inferiore prima di collegare la cappa a condensazione all'apparecchio (vedere ► **Combi-Duo: Collegamenti supplementari**).











### 5.2.3 Combi-Duo: Collegamenti supplementari

Solo per strutture Combi-Duo.

Con il kit integrativo per Combi-Duo è possibile adeguare la cappa a condensazione UltraVent al funzionamento con Combi-Duo.



#### Collegare il secondo cavo bus della cappa a condensazione

Collegare il cavo bus supplementare più lungo del kit integrativo per Combi-Duo sulla scheda di controllo della cappa a condensazione e all'apparecchio inferiore.



- ✓ Il primo cavo bus e il conduttore di protezione sono collegati nell'apparecchio superiore (vedere ► **Collegamento del cavo bus**).
1. Svitare le 4 viti che fissano lo schermo anticalore e togliere tale schermo [  figura 26].
  2. Togliere il filtro lamellare a sinistra e a destra [  figura 09] e la copertura del vano elettrico [  figura 10].
  3. Svitare le 4 viti che fissano il supporto della parte elettronica ed estrarre detto supporto [  figura 27].
  4. Inserire il cavo bus del kit integrativo sull'interfaccia bus libera della scheda di controllo [  figura 28].
  5. Sulla parte posteriore della cappa a condensazione togliere le 4 viti che fissano la copertura del vano elettrico e togliere la copertura [  figura 29]. Conservare la guarnizione della copertura per il rimontaggio.
  6. Sul fondo della parte posteriore della cappa a condensazione rompere uno dei fori coperti di detta cappa.
  7. Fare passare il cavo bus dal foro scoperto che si trova sul fondo della cappa a condensazione [  figura 30].
  8. Fissare il pressacavo del cavo bus nel foro scoperto.
  9. Sulla parte posteriore destra fissare la copertura con le 4 viti [  figura 33].
  10. Sulla parte anteriore rimandare il supporto della parte elettronica nella cappa a condensazione e fissarlo con 4 viti [  figura 27]. Assicurarsi che la guarnizione sia posizionata correttamente.
  11. Applicare la copertura del vano elettronico [  figura 14].

12. Posizionare il filtro lamellare destro e quello sinistro [  figura 15]. Per fissare il filtro lamellare mandare verso sinistra il chiavistello del filtro lamellare sinistro

### Collegare il cavo bus nell'apparecchio inferiore

- ✓ Il cavo bus supplementare è montato sulla scheda di controllo della cappa a condensazione.
1. Fare passare il cavo bus dalla cappa a condensazione esternamente fino all'apparecchio inferiore.
  2. Togliere la parete laterale sinistra dell'apparecchio inferiore.
  3. Sulla parte posteriore dell'apparecchio inferiore rompere uno dei fori coperti sopra le uscite dei fluidi [  figura 21].
  4. Fare passare il cavo bus con il conduttore di protezione attraverso il foro scoperto. Fissare il pressacavo nel foro scoperto [  figura 22].
  5. Fare passare il cavo bus nell'apparecchio fino al motore ventola [  figura 31]. Inserire l'apparecchio in modo che non venga danneggiato dalle fonti di calore. Prestare attenzione al percorso del cavo delle rispettive dimensioni apparecchio:

Forma- to appa- recchio	Passare il cavo bus...
6-1/1 / 6-2/ 1	Sotto il generatore di vapore direttamente fino al motore ventola
10-1/1 / 10-2 /1	Tra il generatore di vapore e il motore ventola inferiore fino al motore ventola superiore

1. Staccare il connettore cieco sul motore ventola superiore dell'apparecchio inferiore e inserire il cavo bus della cappa a condensazione [  figura 24].
2. Controllare il percorso del cavo che arriva al motore ventola. Se è troppo lungo, raddrizzare il cavo bus e fissare la parte in eccedenza con una fascetta serracavo nel vano elettrico. Serrare il pressacavo.
3. Fissare il cavo sulla parte posteriore dell'apparecchio con i fermacavi autoadesivi forniti in dotazione.
4. Collegare il conduttore di protezione con il collegamento a massa del corpo del generatore di vapore [  figura 25].
5. Montare la parete laterale sinistra dell'apparecchio.

Collegare la cappa a condensazione agli apparecchi (vedere ► **Collegamento della cappa a condensazione all'apparecchio**).

#### 5.2.4 Collegamento della cappa a condensazione all'apparecchio

- ✓ La cappa a condensazione è installata.
  - ✓ Il cavo bus è collegato nell'apparecchio.
  - ✓ La cappa a condensazione è collegata all'alimentazione elettrica.
1. Accendere l'apparecchio (Combi-Duo: entrambi gli apparecchi).
- >> All'avvio l'apparecchio riconosce la cappa a condensazione ed effettua automaticamente il collegamento.

## 6 Manutenzione

### AVVERTENZA

#### **Pulizia irregolare della UltraVent cappa a condensazione**

Pericolo di incendio a causa di una cappa a condensazione sporca.

Pulire regolarmente la cappa a condensazione conformemente alle raccomandazioni del produttore.

### ATTENZIONE

#### **Parti in lamiera a spigoli vivi**



Durante la rimozione della copertura UltraVent della cappa a condensazione sussiste il pericolo di lesioni da taglio.

Indossare guanti di protezione durante l'installazione e la manutenzione.



#### **Pulire la copertura e l'interno della cappa a condensazione**

- ✓ L'apparecchio sul quale è installata la cappa a condensazione è senza tensione.
  - ✓ La cappa a condensazione è senza tensione.
1. Sulla parte posteriore della cappa a condensazione togliere le 4 viti che fissano lo schermo anticalore e togliere tale schermo.
  2. Togliere le 2 viti sulla parte superiore della cappa a condensazione [  figura 33].
  3. Togliere la copertura della cappa a condensazione.
  4. Se la copertura presenta un livello di sporco normale, pulire la copertura con un prodotto sgrassante.

## 7 | Ricambi







5. Se la copertura è molto sporca, togliere le viti della copertura e smontarla [  figura 34] per poterla lavare in lavastoviglie.
6. Togliere la cassetta filtrante dall'interno della cappa a condensazione (vedere Sostituzione del filtro HEPA).
7. Pulire l'interno della cappa a condensazione con un prodotto sgrassante [  figura 35].
8. Montare la cassetta filtrante all'interno della cappa a condensazione (vedere Sostituzione del filtro HEPA).
9. Fissare la copertura della cappa a condensazione con le 2 viti.
10. Fissare lo schermo anticalore sulla parte posteriore della cappa a condensazione con le 4 viti.

#### Pulizia del filtro lamellare e dell'interno della cappa a condensazione

- ✓ L'apparecchio sul quale è installata la cappa a condensazione è senza tensione.
  - ✓ La cappa a condensazione è senza tensione.
1. Togliere il filtro lamellare e lavarlo in lavastoviglie.
  2. Togliere il prefiltra sulla parte anteriore [  figura 36] e lavarlo in lavastoviglie.
  3. Spruzzare un detergente non aggressivo sull'interno della cappa a condensazione [  figura 35].
  4. Pulire l'interno con la doccia dell'apparecchio.
  5. Reinscrivere il prefiltra sulla parte anteriore.
  6. Montare il filtro lamellare sulla parte anteriore.

#### Sostituzione del filtro HEPA

Si raccomanda di sostituire il filtro HEPA della cappa a condensazione UltraVent una volta all'anno.

- ✓ L'apparecchio sul quale è installata la cappa a condensazione è senza tensione.
  - ✓ La cappa a condensazione è senza tensione.
1. Sbloccare il filtro lamellare a sinistra e togliere il filtro lamellare a sinistra e a destra [  figura 38].
  2. Togliere davanti a sinistra la copertura del vano elettrico [  figura 39].
  3. Sulla parte anteriore togliere le 2 viti a sinistra e a destra che fissano il coperchio anteriore [  figura 40]. Togliere il coperchio anteriore verso l'alto.
  4. Togliere le 4 viti che fissano la cassetta filtrante [  figura 41].
  5. Estrarre la cassetta filtrante dalla cappa a condensazione [  figura 42], capovolverla e posizionarla sulla parte superiore della cappa a condensazione.
  6. Togliere le 3 viti che fissano il filtro HEPA [  figura 43].
  7. Sostituire i 2 filtri HEPA [  figura 44].
  8. Montare i filtri HEPA, la cassetta filtrante, la copertura del vano elettrico e il filtro lamellare seguendo l'ordine inverso.

## 7 Ricambi

### NOTA

#### Disponibilità dei ricambi

I ricambi sono disponibili tramite il catalogo dei ricambi.

## Índice

<b>1</b>	<b>Introdução .....</b>	<b>63</b>
1.1	Informações sobre este manual .....	63
1.2	Grupo-alvo .....	63
1.3	Direitos autorais.....	63
1.4	Conformidade.....	63
1.5	Determinações da responsabilidade e da garantia .....	64
<b>2</b>	<b>Segurança .....</b>	<b>64</b>
2.1	Apresentação das advertências .....	64
2.2	Instruções gerais de segurança .....	65
2.3	Uso apropriado .....	65
<b>3</b>	<b>Descrição do produto .....</b>	<b>65</b>
3.1	Visão geral de produtos.....	65
3.2	Dados técnicos .....	65
<b>4</b>	<b>Transporte.....</b>	<b>66</b>
4.1	Transportar a cobertura de condensação .....	66
4.2	Conteúdo fornecido.....	66
<b>5</b>	<b>Instalação.....</b>	<b>67</b>
5.1	Instalar a cobertura de condensação.....	67
5.2	Conexão elétrica .....	68
5.2.1	Normas para a conexão elétrica.....	69
5.2.2	Conectar o cabo bus .....	69
5.2.3	Combi-Duo: conexões adicionais .....	70
5.2.4	Conectar cobertura de condensação ao equipamento .....	71
<b>6</b>	<b>Manutenção.....</b>	<b>72</b>
<b>7</b>	<b>Peças de manutenção .....</b>	<b>73</b>

# 1 Introdução

## 1.1 Informações sobre este manual

Este documento é uma versão preliminar das instruções de instalação. Observe a respectiva versão e a data.

Este documento faz parte do equipamento. Leia atentamente este manual antes de realizar a instalação. O manual permite que os equipamentos sejam manuseados com segurança e a instalação seja realizada da forma adequada.

As imagens deste manual são exemplares e podem diferir do equipamento.

Este manual aplica-se às coberturas de condensação UltraVent para os equipamentos:

- LMZx: CombiMaster Plus 6-2/3
- LMZx: iCombi Pro (iCP) 6-1/1 - 10-2/1
- LMZx: iCombi Classic (iCC) 6-1/1 - 10-2/1

### Armazenamento

Guarde o manual de instalação e o manual de instruções em um local próximo do equipamento. Durante a realização de um serviço, o manual de instalação da fabricante deve ficar sempre acessível à equipe técnica autorizada.

### Encaminhamento

Passe as instruções de instalação para o proprietário(a) do equipamento.

## 1.2 Grupo-alvo

- Este documento destina-se a técnicos qualificados que foram certificados pela fabricante mediante participação em formações e instruções de segurança.

- A instalação e os trabalhos de inspeção, manutenção e reparo somente devem ser realizados por técnicos qualificados.
- Recomenda-se que somente os técnicos autorizados pela fabricante realizem os trabalhos de inspeção, manutenção e reparo.
- Crianças não devem utilizar, limpar nem fazer manutenções no equipamento. O equipamento não deve ser utilizado para brincar. Nem mesmo mediante supervisão.
- Pessoas com deficiências físicas, sensoriais ou psicológicas limitadoras ou com pouca experiência e/ou instrução não devem utilizar, limpar nem fazer manutenções no equipamento. Isso não se aplica se essas pessoas forem supervisionadas por uma pessoa responsável pela segurança e instruídas a respeito dos riscos oferecidos pelo equipamento.
- Para evitar riscos de acidentes ou danos materiais, a fabricante recomenda que os técnicos participem regularmente de formações e instruções de segurança.

## 1.3 Direitos autorais

Não é permitido encaminhar a terceiros informações específicas do produto. Reservamo-nos o direito de fazer novos desenvolvimentos técnicos e mudanças no interesse do progresso. Todos os direitos reservados, inclusive os direitos de tradução e de reprodução.

## 1.4 Conformidade

A conformidade da cobertura de condensação refere-se ao momento da sua entrega. O operador é responsável por

uma conformidade ampliada em caso de ampliações, acréscimos e conexões de funções adicionais.

- A conexão elétrica é construída e verificada conforme a IEC 60335 e considerando a EN 60335 e a VDE 0700.
- O dispositivo é projetado para uso até 4000 m acima do nível. Do nível do mar, conforme IEC 60335.

As normas mencionadas são válidas na Alemanha.

Em todos os outros países, deve-se atender às normas e prescrições locais e específicas do país correspondentes à instalação e à operação dos exaustores comerciais.

## 1.5 Determinações da responsabilidade e da garantia

### Responsabilidade

Instalações e reparos não realizados pela equipe técnica autorizada pela fabricante nem com peças de manutenção originais, bem como qualquer modificação técnica no equipamento que não seja aprovada pela fabricante podem causar a expiração da responsabilidade da fabricante pelo produto.

### Garantia

Os danos resultantes da inobservância deste manual de instalação não são abrangidos pela garantia.

Além disso, também estão excluídos(as) da garantia:

- os danos resultantes devidos ao uso inadequado, instalação, manutenção, reparo feitos incorretamente;
- o uso inadequado do equipamento;

- as modificações ou as alterações técnicas realizadas no equipamento não autorizadas pela fabricante;
- Utilização de peças de serviço não originais do fabricante
- Danos ao vidro, lâmpadas e material de vedação

## 2 Segurança

### 2.1 Apresentação das advertências

#### PERIGO

##### Tipo e origem do perigo

A inobservância resulta em lesões muito graves ou na morte.

Medidas preventivas

#### ADVERTÊNCIA

##### Tipo e origem do perigo

A inobservância pode resultar em lesões graves ou na morte.

Medidas preventivas

#### CUIDADO

##### Tipo e origem do perigo

A inobservância pode resultar em lesões leves ou moderadas.

Medidas preventivas

#### OBSERVAÇÃO

A inobservância pode resultar em danos patrimoniais.



## 2.2 Instruções gerais de segurança

A cobertura de condensação UltraVent é construída de forma a não apresentar riscos quando instalada conforme as prescrições. A instalação correta da cobertura de condensação UltraVent está descrita neste manual.

- Observe as prescrições e as normas locais específicas do seu país relacionadas à ventilação e à exaustão do ar de escape.
- Proteja a cobertura de condensação contra o basculamento durante o transporte e após a instalação.
- Utilize vestuário de proteção adequado durante o transporte e a instalação, por exemplo, luvas e calçados de proteção.
- Não flambe embaixo da cobertura de condensação.
- Se a cobertura de condensação for utilizada simultaneamente com outros equipamentos, garanta que o local de instalação seja ventilado apropriadamente.
- Se outros equipamentos com extração aberta forem utilizados no local de instalação, certifique-se de assegurar uma ventilação adequada para evitar a aspiração de retorno dos gases de escape.

## 2.3 Uso apropriado

A cobertura de condensação está prevista apenas para a exaustão e o encaminhamento do ar de escape em cozinhas comerciais e de grande porte. Qualquer outra utilização está fora do uso apropriado e não é autorizada.

O uso da cobertura de condensação é compatível através de um conjunto adaptador. Consulte o conjunto adaptador adequado com o seu parceiro de assistência técnica.

## 3 Descrição do produto

### 3.1 Visão geral de produtos

Estão disponíveis as seguintes versões para a cobertura de condensação:

#### Tensão de conexão 230 V

Versão	Nº de item
UltraVent 6-1/1, 10-1/1 elétrica	60.75.134
UltraVent 6-2/1, 10-2/1 elétrica	60.75.135

#### Tensão de conexão 120 V

Versão	Nº de item
UltraVent 6-1/1, 10-1/1 elétrica	60.75.138
UltraVent 6-2/1, 10-2/1 elétrica	60.75.139

#### Kit de conversão para Combi-Duo

Versão	Nº de item
Kit de conversão para Combi-Duo	60.75.147

### 3.2 Dados técnicos

#### Geral

	6-1/1, 10-1/1	6-2/1, 10-2/1
Voltagem	1 NAC 200V - 240V / 1 NAC 100V - 130V	
Potência de conexão	170 W	
Volume de sucção	705 m <sup>3</sup> /h	

	6-1/1, 10-1/1	6-2/1, 10-2/1
Emissão de ruídos (em todas as etapas de operação)	< 65 dBA	
Peso	66 kg [145,5 lbs]	81 kg [178,6 lbs]

### Dimensões [ Imagem 01]

	6-1/1, 10-1/1	6-2/1, 10-2/1
a – largura em mm [polegada]	854 [33 5/8]	1075 [42 3/8]
b – comprimento em mm [polegada]	885 [34 7/8]	1085 [42 6/8]
c – altura em mm [polegada]	313 [12 3/8]	313 [12 3/8]
d – comprimento da estrutura superior em mm [polegada]	149 [5 7/8]	149 [5 7/8]
z – distância mínima do teto em mm [polegada]	450 [18]	

## 4 Transporte

### CUIDADO

#### Perigo de esmagamento pelo peso da cobertura de condensação UltraVent

É possível que mãos e pés sejam esmagados pelo peso da cobertura de condensação.

- Use calçados de segurança.
- Atente para que as mãos não sejam esmagadas embaixo da cobertura de condensação.

### 4.1 Transportar a cobertura de condensação

✓ **CUIDADO!** Use vestuário de proteção para evitar o esmagamento devido ao peso da cobertura de condensação e cortes causados pelas peças de chapa metálica com extremidades afiadas.

1. Verifique se a embalagem apresenta danos causados pelo transporte. Apenas utilize a cobertura de condensação se ela não apresentar danos causados durante o transporte.
2. Transporte a cobertura de condensação UltraVent para o local de instalação.
3. Desembale a cobertura de condensação.

### 4.2 Conteúdo fornecido

UltraVent [  Imagem 02]:

1	UltraVent
2	Blindagem térmica
3	Painéis laterais à esquerda e à direita
4	Painel frontal
5	Caixa de vedação

**Kit de conversão para o Combi-Duo**[  Imagem 03]

1	Cabo Bus adicional com prensa-cabos
2	Cotovelo
3	Braçadeira para mangueira
4	Mangueira de conexão
5	Tubo do ar de exaustão

**5 Instalação**** CUIDADO****Peças de chapa metálica**

Há risco de corte ao retirar a tampa da cúpula de exaustão de vapores UltraVent.

Utilize luvas de proteção durante a instalação e a manutenção.





**5.1 Instalar a cobertura de condensação****OBSERVAÇÃO****Dano no equipamento**















Ao instalar a cobertura de condensação no equipamento, todas as laterais do equipamento devem estar fechadas.

**OBSERVAÇÃO****Danos nos cabos**

Observe o direcionamento dos cabos ao instalar a cobertura de condensação. Os cabos podem ser esmagados e danificados durante a instalação.

- ✓ O equipamento, no qual a cobertura de condensação UltraVent será instalada, está desligado e sem tensão.

- ✓ Todos os painéis do equipamento estão fechados.
  - ✓ Painel frontal, visores laterais, caixa de vedação e blindagem térmica ainda não estão montados.
  - ✓ O painel frontal necessário com batentes à direita e à esquerda está pronto.
  - ✓ Necessário apenas para o Combi-Duo: Remova o suporte no prolongamento do tubo do ar de exaustão inferior e os bocais de ventilação do equipamento de cima.
1. Retire o painel frontal, os painéis laterais, o coletor de condensação. Desmonte a blindagem térmica.
  2. Na tampa do equipamento, solte 2 parafusos à direita e 1 parafuso à esquerda para fixar a cobertura de condensação [  Imagem 04].
  3. Coloque o coletor de condensado na tubulação de ventilação do equipamento. A caixa de vedação deve se nivelar à parede traseira do equipamento [  Imagem 05]. Atente ao ângulo do tubo de respiro.
  4. Encha o coletor de condensação com um copo de água. O líquido é necessário para o funcionamento do sifão.
  5. Verifique se os painéis do equipamento estão fechados [  Imagem 06].
  6. Instale a cobertura de condensação UltraVent no equipamento [  Imagem 07]. Observe para que nenhum cabo seja esmagado entre o equipamento e a cobertura de condensação.

7. Prenda a cobertura de condensação com os 3 parafusos à esquerda e à direita na tampa do equipamento [  Imagem 08].
8. Retire o filtro de partículas à esquerda e à direita [  Imagem 09] e a tampa para o compartimento elétrico [  Imagem 10].
9. Solte os 2 parafusos na frente esquerda e direita na parte interna da tampa frontal e remova a tampa frontal da cobertura de condensação [  Imagem 11].
10. Encaixe o painel frontal na parte dianteira na estrutura de base da cobertura de condensação. Certifique-se de que a ponta de chapa do painel frontal se encaixa na estrutura principal [  Imagem 12].
11. Coloque os discos de teflon fornecidos embaixo. Aperte as 2 porcas à esquerda e à direita na parte de trás do painel frontal à mão (torque máximo de aperto: 1,2 Nm (0,89 lb pés / 10,62 pol-lb) [  Imagem 13].
12. Coloque a tampa no compartimento elétrico [  Imagem 14].
13. Coloque o filtro de partículas direito e o filtro de partículas esquerdo. Para travar o filtro de partículas, mova a trava de fechamento para a esquerda no filtro de partículas esquerdo [  Imagem 15].
14. Instale os painéis laterais à esquerda e à direita na cobertura de condensação [  Imagem 16]. Observe para que os cantos da chapa estejam montados entre as porca e os parafusos [  Imagem 17].
15. Fixe a cobertura frontal na frente na cobertura de condensação com 2 parafusos à esquerda e à direita [  Imagem 13].
16. Necessário apenas para o Combi-Duo: Remova os tampões de vedação na parte traseira da cobertura de condensação [  Imagem 18] e lubrifique a vedação preta na abertura.
17. Fixe a blindagem térmica na parte traseira da cobertura de condensação com os 4 parafusos [  Imagem 19]. Conduzir os cabos para baixo no espaço entre a parte de trás da capa de condensação e a blindagem térmica.
18. Necessário apenas para o Combi-Duo: Monte o cotovelo na parte traseira da cobertura de exaustão [  Imagem 20] e fixe o tubo do ar de exaustão da estrutura do Combi-Duo no cotovelo com braçadeiras de mangueira e a mangueira de conexão.

## 5.2 Conexão elétrica

### PERIGO

#### Alta tensão durante a conexão elétrica

Perigo de morte ao trabalhar com alta tensão.

- Desconecte a conexão da fonte de energia.
- Certifique-se de que o equipamento está sem tensão.

 **PERIGO**
**Choque elétrico devido à conexão incorreta**

Há risco de morte se os fios condutores forem conectados incorretamente.

Conecte os fios corretamente, de acordo com o código de cores.

**5.2.1 Normas para a conexão elétrica****Avisos gerais**



- A cobertura de condensação UltraVent deve ser ligada a uma rede de alimentação regulamentada conforme as normas aplicáveis (VDE).
- Antes de desconectar ou reconectar o equipamento da rede de energia, certifique-se de que ele esteja desligado para evitar que a cobertura de condensação UltraVent religue.
- A cobertura de condensação deve ser protegida no local com, no máximo, 16 A.

**Orientações sobre o cabo de conexão**

- A cobertura de condensação está equipada com um cabo de alimentação de aproximadamente 2 m de comprimento.
- Deve ser instalado um plugue de alimentação separado.
- Se o cabo de conexão precisar ser substituído, utilize um fio da qualidade H05 RN-F 3x1,5 mm<sup>2</sup>.
- A troca do cabo de alimentação deve ser realizada apenas por uma equipe técnica autorizada pela fabricante.

**5.2.2 Conectar o cabo bus**

Combi-Duo: Em uma estrutura do Combi-Duo, o cabo bus é conectado primeiro no equipamento de cima, como descrito a seguir.

- ✓ A cobertura de condensação está instalada no equipamento.
1. Retire o painel lateral esquerdo do equipamento (Combi-Duo: equipamento de cima).
  2. Na parte traseira do equipamento, abra um dos entalhes acima da conexão de água [  Imagem 21].
  3. Passe o cabo bus com o condutor de proteção terra pelo entalhe. Fixar o prensa-cabo no recorte [  Imagem 22].
  4. Coloque o cabo de bus no motor da turbina. Coloque o equipamento de forma que não seja afetado por fontes de calor. Observe a condução dos cabos para os respectivos tamanhos de equipamento [  Imagem 23]:

Tamanho do equipamento	Conduzir o cabo bus...
6-1/1 / 6-2/ 1	Por baixo do gerador de vapor diretamente ao motor da turbina.
10-1/1 / 10-2 /1	Entre o gerador de vapor e o motor da turbina de baixo até o motor da turbina superior
20-1/1 / 20-2 /1	À esquerda ao lado dos motores turbina de baixo e intermediário para o motor da turbina superior

1. Desconecte o plugue do motor da turbina e conecte o cabo bus da cobertura de condensação [  Imagem 24].

2. Verifique a condução de cabos para o motor da turbina. Se o comprimento do cabo for excessivo, estique o cabo de barramento e prenda o cabo restante no painel elétrico com uma retenção de cabo. Aperte o prensa-cabo.
3. Fixe o cabo na traseira do equipamento com os suportes de cabo autocolantes fornecidos.
4. Conecte o condutor terra do cabo bus na carcaça do gerador de vapor [  Imagem 25].
5. Monte o painel lateral esquerdo do equipamento (Combi-Duo: equipamento de cima).

No Combi-Duo: Primeiramente conecte o segundo cabo bus no equipamento de baixo, antes de conectar a cobertura de condensação com o equipamento (consulte ► **Combi-Duo: conexões adicionais**).

### 5.2.3 Combi-Duo: conexões adicionais











Somente estruturas de Combi-Duo.

Com o kit de conversão para o Combi-Duo, é possível converter a cobertura de condensação UltraVent para funcionamento em Combi-Duo.

#### Conectar o segundo cabo bus na cobertura de condensação

Conecte o cabo bus adicional mais longo do kit de conversão para o Combi-Duo, no painel de comando da cobertura de condensação e no equipamento de baixo.

- ✓ O primeiro cabo bus e o condutor de proteção terra estão conectados no equipamento de cima (consulte ► **Conectar o cabo bus**).

1. Solte os 4 parafusos que fixam a blindagem térmica e retire a blindagem térmica [  Imagem 26].
2. Retire o filtro de partículas à esquerda e à direita [  Imagem 09] e a cobertura para a parte elétrica [  Imagem 10].
3. Solte os 4 parafusos que prendem o suporte do sistema elétrico e retire-o [  Imagem 27].
4. Insira o cabo bus do kit de conversão na interface bus livre no painel de comando [  Imagem 28].
5. Solte os 4 parafusos na parte traseira da cobertura de condensação que prendem a tampa do compartimento elétrico e retire a tampa [  Imagem 29]. Guarde a vedação da tampa para a remontagem.
6. Abra um dos entalhes na parte de trás da base inferior da cobertura de condensação.
7. Passe o cabo bus pelo entalhe na base inferior da cobertura de condensação [  Imagem 30].
8. Fixe o prensa-cabo do cabo bus no recorte.
9. Fixe a tampa na parte traseira direita com os 4 parafusos [  Imagem 33].
10. Insira o suporte do sistema elétrico pela parte dianteira novamente na cobertura de condensação e fixe o suporte com 4 parafusos [  Imagem 27]. Observe o posicionamento correto da vedação.
11. Inserir a tampa do compartimento elétrico [  Imagem 14].
12. Coloque o filtro de partículas direito e o filtro de partículas esquerdo [  Imagem 15]. Para assegurar o filtro

de partículas, mova a trava de fechamento para a esquerda no filtro de partículas esquerdo [Imagem 15].

### Conectar o cabo bus no equipamento de baixo

- ✓ O cabo bus adicional está conectado no painel de comando da cobertura de condensação.
1. Conduza o cabo bus ao longo da parte externa da cobertura de condensação para o equipamento de baixo.
  2. Retire o suporte no painel lateral esquerdo do equipamento de baixo.
  3. Na parte traseira do equipamento de baixo, abra um dos entalhes acima das saídas de água [Imagem 21].
  4. Passe o cabo de barramento com o condutor neutro pelo entalhe. Fixar o prensa-cabo no recorte [Imagem 22].
  5. Coloque o cabo bus no equipamento para o motor da turbina [Imagem 31]. Coloque o equipamento de forma que não seja afetado por fontes de calor. Observe a condução dos cabos para os respectivos tamanhos de equipamento:

Tamanho do equipamento	Conduzir o cabo bus...
6-1/1 / 6-2/1	Por baixo do gerador de vapor diretamente ao motor da turbina.
10-1/1 / 10-2/1	Entre o gerador de vapor e o motor da turbina de baixo até o motor da turbina superior

1. Desconecte o plugue no motor da turbina superior do equipamento de baixo e conecte o cabo bus da cobertura de condensação [Imagem 24].
2. Verifique a condução de cabos para o motor da turbina. Se o comprimento do cabo for excessivo, estique o cabo de barramento e prenda o cabo restante no painel elétrico com uma retenção de cabo. Aperte o prensa-cabo.
3. Fixe o cabo na traseira do equipamento com os suportes de cabo autocolantes fornecidos.
4. Conectar o condutor de proteção à conexão à terra na carcaça do gerador de vapor [Imagem 25].
5. Monte o painel lateral esquerdo do equipamento.

Conecte a cobertura de condensação aos equipamentos (consulte ► **Conectar cobertura de condensação ao equipamento**).

#### 5.2.4 Conectar cobertura de condensação ao equipamento

- ✓ A cobertura de condensação está instalada.
  - ✓ O cabo bus está conectado ao equipamento.
  - ✓ A cobertura de condensação está conectada na alimentação de energia.
1. Ligue o equipamento (Combi-Duo: os dois equipamentos).
- >> Ao iniciar, o equipamento reconhece automaticamente a cobertura de condensação e estabelece a conexão.

## 6 Manutenção

### ADVERTÊNCIA

#### Limpeza irregular da cúpula de exaustão de vapores UltraVent

Risco de incêndio devido à cúpula de exaustão de vapores suja.

Limpe a cúpula de exaustão de vapores regularmente conforme as recomendações do fabricante.

### CUIDADO



#### Peças de chapa metálica

Há risco de corte ao retirar a tampa da cúpula de exaustão de vapores UltraVent.



Utilize luvas de proteção durante a instalação e a manutenção.

#### Limpar a tampa e a área interna da cúpula de exaustão de vapores

- ✓ O equipamento no qual a cúpula de exaustão de vapores está instalada está sem tensão.
  - ✓ A cúpula de exaustão de vapores está sem tensão.
1. Na parte traseira da cúpula de exaustão de vapores, solte os 4 parafusos que prendem a blindagem térmica e retire-a.
  2. Solte os 2 parafusos na parte de cima da cúpula de exaustão de vapores [  **Imagem 33** ].
  3. Levante a tampa da cúpula de exaustão de vapores.
  4. Se a tampa estiver suja em um nível normal, limpe-a com um produto desengordurante.

5. Se a tampa estiver muito suja, desaparafuse e retire os parafusos da tampa para removê-la [  **Imagem 34** ], e lavá-la na lava-louça.
6. Retire o suporte do filtro da área interna da cobertura de condensação (consulte a troca do filtro HEPA).
7. Limpe a área interna da cobertura de condensação com um produto desengordurante [  **Imagem 35** ].
8. Monte o suporte do filtro na área interna da cobertura de condensação (consulte a troca do filtro HEPA).
9. Prenda a tampa da cobertura de condensação com os 2 parafusos.
10. Fixe a blindagem térmica na parte traseira da cobertura de condensação com os 4 parafusos.

#### Limpar o filtro da chapa defletora e a cobertura de condensação

- ✓ O equipamento no qual a cobertura de condensação está instalada está sem tensão.
  - ✓ A cobertura de condensação está sem tensão.
1. Retire o filtro da chapa defletora e lave-o na lava-louça.
  2. Retire o pré-filtro da parte dianteira  [ **Imagem 36** ] e lave-o na lava-louça.
  3. Borrife a área interna da cobertura de condensação com um detergente leve [  **Imagem 35** ].
  4. Limpe a área interna com a ducha do equipamento.
  5. Coloque o pré-filtro de volta na parte dianteira.



## 7 | Peças de manutenção







- Monte o filtro da chapa defletora na parte dianteira.

**Trocar o filtro HEPA**

Recomendamos substituir o filtro HEPA da cobertura de condensação UltraVent uma vez por ano.

- ✓ O equipamento no qual a cobertura de condensação está instalada está sem tensão.

- ✓ A cobertura de condensação está sem tensão.

- Destrave o filtro da chapa defletora à esquerda e retire-o à esquerda e à direita [  **Imagem 38**].
- Remover a cobertura frontal esquerda para o compartimento elétrico [  **Imagem 39**].
- Na parte da frente, solte os 2 parafusos à esquerda e à direita que prendem a cobertura frontal [  **Imagem 40**]. Retire a cobertura frontal por cima.
- Desaperte os 4 parafusos que fixam o suporte do filtro [  **Imagem 41**].
- Puxe o suporte do filtro para fora da cobertura de condensação [  **Imagem 42**], gire o suporte do filtro e coloque-o em cima da cobertura de condensação.
- Solte os 3 parafusos que prendem o filtro HEPA [  **Imagem 43**].
- Troque os 2 filtros HEPA [  **Imagem 44**].
- Monte os filtros HEPA, a caixa do filtro, tampa do compartimento elétrico e o filtro da chapa defletora na sequência inversa.

**7 Peças de manutenção****OBSERVAÇÃO****Disponibilidade das peças de serviço**

As peças de serviço estão disponíveis através do Catálogo de Peças de Serviço.

## Inhoudsopgave

<b>1 Inleiding</b> .....	<b>75</b>
1.1 Informatie over deze handleiding .....	75
1.2 Doelgroep .....	75
1.3 Auteursrecht.....	75
1.4 Conformiteit .....	76
1.5 Aansprakelijkheidsvoorwaarden en garantiebepalingen.....	76
<b>2 Veiligheid</b> .....	<b>76</b>
2.1 Weergave van de waarschuwingen .....	76
2.2 Algemene veiligheid .....	77
2.3 Vakkundig gebruik .....	77
<b>3 Productbeschrijving</b> .....	<b>77</b>
3.1 Overzicht van de producten .....	77
3.2 Technische gegevens .....	78
<b>4 Transport</b> .....	<b>78</b>
4.1 Condensatiekap vervoeren.....	78
4.2 Leveringsomvang .....	78
<b>5 Installatie</b> .....	<b>79</b>
5.1 Condensatiekap installeren.....	79
5.2 Elektriciteitsaansluiting.....	80
5.2.1 Voorschriften voor de elektriciteitsaansluiting.....	80
5.2.2 Buskabel aansluiten .....	81
5.2.3 Combi-Duo: extra aansluitingen .....	82
5.2.4 Condensatiekap op het apparaat aansluiten .....	83
<b>6 Onderhoud</b> .....	<b>83</b>
<b>7 Serviceonderdelen</b> .....	<b>85</b>

# 1 Inleiding

## 1.1 Informatie over deze handleiding

Bij dit document gaat het om een voorlopige versie van de installatiehandleiding. Neem de desbetreffende versie en de datum in acht.

Dit document is bestanddeel van het apparaat. Neem deze handleiding vóór de installatie aandachtig door. De handleiding zorgt ervoor dat u het apparaat veilig kunt gebruiken en correct installeert.

De afbeeldingen in deze handleiding dienen enkel ter verduidelijking en kunnen van het apparaat afwijken.

Deze handleiding geldt voor de UltraVent condensatiekap voor de apparaten:

- LMZx: CombiMaster Plus 6-2/3
- LMZx: iCombi Pro (iCP) 6-1/1 - 10-2/1
- LMZx: iCombi Classic (iCC) 6-1/1 - 10-2/1

### Opslag

Bewaar de installatiehandleiding en gebruiksaanwijzing in onmiddellijke nabijheid van het apparaat. Bij servicewerkzaamheden moet de installatiehandleiding te allen tijde toegankelijk zijn voor de door de fabrikant bevoegd onderhoudspersoneel.

### Doorgave

Geef de installatiehandleiding door aan de eigenaar van het apparaat.

## 1.2 Doelgroep

- Dit document richt zich tot gekwalificeerde technici die na het volgen van trainingen en veiligheidsinstructies door de fabrikant zijn gecertificeerd.

- Installatie, alsook inspectie, onderhoud en reparatie mogen alleen door speciaal opgeleide technici worden uitgevoerd.
- Aangeraden wordt de inspectie-, onderhouds- en reparatiewerkzaamheden alleen door door de fabrikant bevoegde technici te laten uitvoeren.
- Het apparaat mag niet door kinderen worden gebruikt, gereinigd of onderhouden. Het apparaat is geen speelgoed en mag niet voor het spelen worden gebruikt. Ook onder toezicht van een volwassene is dit verboden.
- Dit apparaat mag niet door personen met beperkte fysieke, sensorische of geestelijke vaardigheden, dan wel te weinig ervaring of kennis worden gebruikt, gereinigd en onderhouden. Wanneer deze personen onder toezicht staan van een verantwoordelijke voor de veiligheid en zijn geattendeerd op de gevaren van het apparaat, is dit echter toegestaan.
- De fabrikant adviseert al het technisch personeel regelmatig trainingen en veiligheidsinstructies te volgen om het risico van ongevallen of materiële schade te voorkomen.

## 1.3 Auteursrecht

Het doorgeven van specifieke productinformatie aan derden is niet toegestaan. Technische innovaties en wijzigingen die de vooruitgang dienen, voorbehouden. Alle rechten voorbehouden, ook betreffend vertaling en vermenigvuldiging.

## 1.4 Conformiteit

De conformiteit betreft de condensatiekap op het moment van levering. Bij uitbreidingen, veranderingen of aansluiting van extra functies is de exploitant verantwoordelijk voor uitbreiding van de conformiteit.

- De stroomaansluiting is ontworpen en goedgekeurd conform IEC 60335, rekening houdend met EN 60335 en VDE 0700.
- Het apparaat is toegelaten voor gebruik tot 4000 m boven zeeniveau conform IEC 60335.

De genoemde normen gelden voor Duitsland.

In alle andere landen moeten de specifieke nationale en lokale normen en voorschriften betreffende de installatie en het gebruik van commerciële ventilatiekappen worden nageleefd.

## 1.5 Aansprakelijkheidsvoorwaarden en garantiebepalingen

### Aansprakelijkheid

Installaties en reparaties die niet door de fabrikant bevoegd technisch personeel of niet met originele reserveonderdelen zijn uitgevoerd evenals elke andere technische wijziging van het apparaat waarvoor de fabrikant geen toestemming heeft gegeven, kunnen leiden tot het vervallen van de productaansprakelijkheid van de fabrikant.

### Garantie

Schade als gevolg van het niet in acht nemen van deze installatiehandleiding zijn uitgesloten van de garantieregeling.

Ook uitgezonderd van de garantie zijn bovendien:

- beschadiging door ondeskundig gebruik, installatie, onderhoud en reparatie
- andersoortig gebruik van het apparaat dan het beoogde gebruik
- niet door de fabrikant goedgekeurde aanpassingen of technische wijzigingen van het apparaat
- gebruik van niet-originele reserveonderdelen van de fabrikant
- glasschade, gloeilampjes en afschtingsmateriaal

## 2 Veiligheid

### 2.1 Weergave van de waarschuwingen

#### **GEVAAR!**

##### Type en bron van het gevaar

Niet in acht nemen kan leiden tot bijzonder ernstig letsel of de dood.

Maatregelen om dit te vermijden

#### **WAARSCHUWING**

##### Type en bron van het gevaar

Niet in acht nemen kan leiden tot ernstig letsel of de dood.

Maatregelen om dit te vermijden

#### **VOORZICHTIG**

##### Type en bron van het gevaar

Niet in acht nemen kan leiden tot licht of matig letsel.

Maatregelen om dit te vermijden

## AANWIJZING

Het niet in acht nemen van de aanwijzing kan materiële schade veroorzaken.

## 2.2 Algemene veiligheid

De UltraVent condensatiekap is dusdanig ontworpen dat hij bij installatie volgens voorschrift geen gevaar inhoudt. De correcte installatie van de UltraVent condensatiekap wordt beschreven in deze handleiding.

- Neem de specifieke nationale en lokale voorschriften van uw land in acht voor de ventilatie en afvoer van afvoerlucht.
- Beveilig de condensatiekap bij transport en na het opstellen tegen kantelen.
- Draag tijdens het transport en het installeren geschikte beschermende kleding, bijv. handschoenen en veiligheidsschoenen.
- Flambeer geen levensmiddelen onder de condensatiekap.
- Wanneer de condensatiekap gelijktijdig met andere apparaten gebruikt wordt, zorgt u voor voldoende ventilatie op de plaats van opstelling.
- Wanneer op de plaats van opstelling andere apparaten met een open afzuigkap gebruikt worden, let u in het bijzonder op voldoende ventilatie om het aanzuigen van de uitlaatgassen te voorkomen.

## 2.3 Vakkundig gebruik

De condensatiekap is uitsluitend bestemd voor de ontluchting en afvoer van afvoerlucht in bedrijfskeukens. Ieder ander gebruik druist in tegen de bestemming en is niet toegestaan.

Het gebruik van de condensatiekap is achteraf compatibel dankzij een adapterset. Meer informatie over een geschikte adapterset kunt u bij uw servicepartner verkrijgen.

## 3 Productbeschrijving

### 3.1 Overzicht van de producten

De volgende modellen van de condensatiekap zijn verkrijgbaar:

#### Aansluitspanning 230 V

Model	Artikelnr.
UltraVent 6-1/1, 10-1/1 elektrisch	60.75.134
UltraVent 6-2/1, 10-2/1 elektrisch	60.75.135

#### Aansluitspanning 120 V

Model	Artikelnr.
UltraVent 6-1/1, 10-1/1 elektrisch	60.75.138
UltraVent 6-2/1, 10-2/1 elektrisch	60.75.139

#### Uitbreidingsset voor Combi-Duo

Model	Artikelnr.
Uitbreidingsset voor Combi-Duo	60.75.147

## 3.2 Technische gegevens

### Algemeen

	6-1/1, 10-1/1	6-2/1, 10-2/1
Spanning	1 NAC 200 V - 240 V/1 NAC 100 V - 130 V	
Aansluitvermogen	170 W	
Afzuigvolume	705 m <sup>3</sup> /u	
Geluidsemis-sie (bij alle standen)	< 65 dBA	
Gewicht	66 kg [145,5 lbs]	81 kg [178,6 lbs]

### Afmetingen [ afbeelding 01 ]

	6-1/1, 10-1/1	6-2/1, 10-2/1
a - breedte mm [inch]	854 [33 5/8]	1075 [42 3/8]
b - lengte mm [inch]	885 [34 7/8]	1085 [42 6/8]
c - hoogte mm [inch]	313 [12 3/8]	313 [12 3/8]
d - lengte onderbouw mm [inch]	149 [5 7/8]	149 [5 7/8]
z - minimum afstand tot bovenpaneel mm [inch]	450 [18]	

## 4 Transport

### VOORZICHTIG

#### Beknellingsgevaar door het gewicht van de UltraVent condensatiekap

Door het gewicht van de condensatiekap kunnen handen en voeten bekneld raken.

- Draag beschermende handschoenen.
- Let erop dat handen niet onder de condensatiekap bekneld raken.

### 4.1 Condensatiekap vervoeren

- ✓ **VOORZICHTIG!** Om letsel door het gewicht van de condensatiekap en snijwonden door de scherpe randen van de plaat te voorkomen, draagt u beschermende kleding.

1. Controleer de verpakking op transportschade. Gebruik de condensatiekap alleen, wanneer er tijdens het transport geen schade is ontstaan.
2. Vervoer de UltraVent condensatiekap naar de beoogde plaats van opstelling.
3. Haal de condensatiekap uit de verpakking.

### 4.2 Leveringsomvang

UltraVent [  afbeelding 02 ]:

1	UltraVent
2	Hitteschild
3	Zijpanelen links en rechts
4	Voorpaneel
5	Afdichtingscompartimenten

### Combi-Duo-uitbreidingsset

[  afbeelding 03 ]

1	Extra buskabel met kabelschroefverbinding
---	---

2	Buishoek
3	Slangklem
4	Verbindingsslang
5	Luchtafvoer

## 5 Installatie

### VOORZICHTIG

#### Scherpe randen van de plaat

Bij het verwijderen van de afdekking van de UltraVent condensatiekap bestaat gevaar op snijwonden.

Drag draag beschermende handschoenen tijdens de installatie en het onderhoud.

### 5.1 Condensatiekap installeren

#### AANWIJZING







##### Beschadiging van het apparaat











Bij het opstellen van de condensatiekap op het apparaat moeten alle apparaatwanden gesloten zijn.

#### AANWIJZING

##### Beschadiging van de kabel

Let bij het opstellen van de condensatiekap op de kabelgeleiding. De kabels kunnen bij het opstellen bekneld en beschadigd raken.

- ✓ Het benodigde voorpaneel met rechts- of linksdraaiende deur ligt klaar.
  - ✓ Alleen bij de Combi-Duo vereist: Verwijder de houder aan de verlenging van de onderste afvoerluchtpijp en de ontluchting van het bovenste apparaat.
1. Verwijder voorpaneel, zijpanelen en de condensaatopvangbak. Demonteer het hitteschild.
  2. Maak de 2 schroeven op het bovenpaneel van het apparaat rechts en 1 schroef links los om daarmee de condensatiekap te bevestigen [ afbeelding 04].
  3. Zet de condensaatopvangbak op de ventilatiebuis van het apparaat. Het afdichtingscompartiment moet goed aansluiten op de achterwand van het apparaat [ afbeelding 05]. Let op de hoek van de ventilatiebuis.
  4. Vul de condensaatopvangbak met een beker water. De vloeistof is nodig voor het functioneren van de sifon.
  5. Controleer of de apparaatwanden zijn gesloten [ afbeelding 06].
  6. Plaats de UltraVent condensatiekap op het apparaat [ afbeelding 07]. Let erop dat geen kabels tussen het apparaat en de condensatiekap bekneld raken.
  7. Bevestig de condensatiekap met 3 schroeven links en rechts op het bovenpaneel van het apparaat [ afbeelding 08].
  8. Verwijder de stootfilter links en rechts [ afbeelding 09] en de afdekking naar de elektriciteitsruimte [ afbeelding 10].
- ✓ Het apparaat waarop de UltraVent condensatiekap moet worden geïnstalleerd, is uitgeschakeld en spanningsvrij.
  - ✓ Alle apparaatwanden zijn gesloten.
  - ✓ Voorpaneel, zijpanelen, afdichtingscompartimenten en hitteschild zijn nog niet gemonteerd.

9. Maak de 2 schroeven links- en rechtsvoor aan de binnenkant van de kap los en verwijder de kap van de condensatiekap [  afbeelding 11 ].
10. Hang het voorpaneel voor in het basisframe van de condensatiekap. Let erop dat u de metalen neus van het voorpaneel in het basisframe hangt [  afbeelding 12 ].
11. Leg de bijgevoegde teflonringen eronder. Draai de 2 moeren links en rechts aan de achterkant van het voorpaneel met de hand vast (maximaal aandraaimoment: 1,2 Nm (0,89 lbf ft / 10,62 in-lb) [  afbeelding 13 ].
12. Plaats de afdekking op de elektriciteitsruimte [  afbeelding 14 ].
13. Plaats het rechter stootfilter en het linker stootfilter terug. Om het stootfilter te beveiligen, trekt u de sluitgrendel aan het linker stootfilter naar links [  afbeelding 15 ].
14. Hang de zijpanelen links en rechts aan de condensatiekap [  afbeelding 16 ]. Let erop dat de randen van de panelen tussen de moeren en schroeven hangen [  afbeelding 17 ].
15. Bevestig de kap voor aan de condensatiekap met 2 schroeven links en rechts [  afbeelding 13 ].
16. Alleen bij de Combi-Duo vereist: Verwijder aan de achterkant van de condensatiekap de stop [  afbeelding 18 ] en vet de zwarte pakking in de opening in.
17. Bevestig het hiteschild aan de achterkant van de condensatiekap met 4 schroeven [  afbeelding 19 ]. Leid de kabel in de opening tussen de achterkant van de condensatiekap en het hiteschild naar onderen.

18. Alleen bij de Combi-Duo vereist: Monteer de buishoek op de achterkant van de condensatiekap [  afbeelding 20 ] en beveilig de luchtafvoer van de Combi-Duo aan de buishoek met de slangklemmen en de verbindingsslang.

## 5.2 Elektriciteitsaansluiting

### GEVAAR!

#### Hoge spanningen bij aansluiting op het stroomnet

Levensgevaar bij werken met hoogspanning.

- Scheid de verbinding met de stroomvoorzorging.
- Controleer dat het apparaat geen spanning meer heeft.

### GEVAAR!

#### stroomstoot door verkeerde aansluiting

Wanneer de aders van de kabel verkeerd worden aangesloten, bestaat er levensgevaar.

Sluit de aders volgens hun kleurcodes correct aan.

### 5.2.1 Voorschriften voor de elektriciteitsaansluiting

#### Algemene opmerkingen

- De UltraVent condensatiekap moet aan een genormeerde voeding volgens de geldige voorschriften (VDE) zijn aangesloten.
- Alvorens de stekker uit het contact te trekken, of weer in het contact te stoppen, dient u erop te letten dat het ap-



paraat is uitgeschakeld, om het starten van de UltraVent condensatiekap te vermijden.

- De condensatiekap moet ter plekke met maximaal 16 A gezekerd worden.

### Opmerkingen bij aansluitsnoeren

- De condensatiekap is voorzien van een ca. 2 m lang netsnoer.
- Een aparte stekker moet worden gemonteerd.
- Wanneer het aansluitsnoer moet worden vervangen, gebruikt u een kabel van de kwaliteit H05 RN-F 3x1,5 mm<sup>2</sup>.
- De vervanging van het netsnoer mag uitsluitend door vakpersoneel dat is erkend door de fabrikant, worden uitgevoerd.



### 5.2.2 Buskabel aansluiten

Combi-Duo: Bij een Combi-Duo-montage wordt de buskabel eerst zoals hieronder beschreven in het bovenste apparaat aangesloten.

- ✓ De condensatiekap is op het apparaat geïnstalleerd.
1. Verwijder het linker zijpaneel van het apparaat (Combi-Duo: bovenste apparaat).
  2. Maak een opening boven de media-uitgangen aan de achterkant van het apparaat [  afbeelding 21].
  3. Leid de buskabel met de aarddraad door de opening. Bevestig de kabelschroefverbinding in de opening [  afbeelding 22].
  4. Leid de buskabel in het apparaat naar de ventilatormotor. Plaats het apparaat zo, dat het niet door hittebronnen

wordt beïnvloed. Let op de kabelgeleiding voor het desbetreffende apparaatformaat [  afbeelding 23]:

Apparaatformaat	Buskabel leiden...
6-1/1 / 6-2/ 1	Onder de stoomgenerator door direct naar de ventilatormotor
10-1/1 / 10-2 /1	Tussen stoomgenerator en onderste ventilatormotor door naar de bovenste ventilatormotor
20-1/1 / 20-2 /1	links naast de onderste en de middelste ventilatormotor langs naar de bovenste ventilatormotor

1. Trek de blinde plug van de ventilatormotor af en steek de buskabel van de condensatiekap erin [  afbeelding 24].
2. Controleer de kabelgeleiding naar de ventilatormotor. Wanneer er nog kabellengte over is, trekt u de buskabel recht en beveiligd u het resterende deel in de elektriciteitsruimte met een kabelbinder. Maak de kabelschroefverbinding vast.
3. Bevestig de kabel aan de achterkant van het apparaat met de meegeleverde, zelfklevende kabelhouders.
4. Verbind de afschermleiding van de buskabel met de massa-aansluiting aan de behuizing van de stoomgenerator [  afbeelding 25].
5. Monteer het linker zijpaneel van het apparaat (Combi-Duo: bovenste apparaat).

Bij Combi-Duo: Sluit eerst de twee buskabels in het onderste apparaat aan, voordat u de condensatiekap met het apparaat verbindt (zie ► **Combi-Duo: extra aansluitingen**).







### 5.2.3 Combi-Duo: extra aansluitingen





Alleen voor Combi-Duo-constructies.

Met de uitbreidingsset voor Combi-Duo kan de UltraVent condensatiekap worden aangepast voor het gebruik als Combi-Duo.

#### Tweede buskabel in de condensatiekap aansluiten

Sluit de extra, langere buskabel uit de uitbreidingsset voor Combi-Duo aan op de printplaat van de condensatiekap en in het onderste apparaat.

- ✓ De eerste buskabel en de afschermleiding zijn in het bovenste apparaat aangesloten (zie ► **Buskabel aansluiten**).
- 1. Maak de 4 schroeven, die het hiteschild bevestigen, los en verwijder het hiteschild [  afbeelding 26].
- 2. Verwijder de stootfilter links en rechts [  afbeelding 09] en de afdekking naar de elektriciteitsruimte [  afbeelding 10].
- 3. Maak de 4 schroeven, die de houder van de elektronica bevestigen, los en verwijder de houder van de elektronica [  afbeelding 27].
- 4. Steek de buskabel uit de uitbreidingsset in de vrije bus op de printplaat [  afbeelding 28].
- 5. Maak aan de achterkant van de condensatiekap de 4 schroeven, die de afdekking van de elektriciteitsruimte bevestigen, los en verwijder de afdekking [  afbeelding 29]. Bewaar de pakking van de afdichting voor montage.
- 6. Maak in de bodem in het achterbereik van de condensatiekap een opening in de condensatiekap.



- 7. Leid de buskabel door de opening in de bodem van de condensatiekap [  afbeelding 30].
- 8. Bevestig de kabelschroefverbinding van de buskabel in de opening.
- 9. Bevestig aan de achterkant rechts de afdekking met de 4 schroeven [  afbeelding 33].
- 10. Schuif aan de voorkant de houder van de elektronica weer in de condensatiekap en bevestig de houder met 4 schroeven [  afbeelding 27]. Let op de juiste plaatsing van de pakking.
- 11. Plaats de afdekking voor de elektriciteitsruimte [  afbeelding 14].
- 12. Plaats het rechter stootfilter en het linker stootfilter terug [  afbeelding 15]. Om het stootfilter te beveiligen, trekt u de sluitgrendel aan het linker stootfilter naar links

#### Buskabel in onderste apparaat aansluiten

- ✓ De extra buskabel is op de printplaat van de condensatiekap aangesloten.
- 1. Leid de buskabel van de condensatiekap buitenom naar het onderste apparaat.
- 2. Verwijder het linker zijpaneel van het onderste apparaat.
- 3. Maak aan de achterkant van het onderste apparaat een opening boven de media-uitgangen [  afbeelding 21].
- 4. Leid de buskabel met de aarddraad door de opening. Bevestig de kabelschroefverbinding in de opening [  afbeelding 22].
- 5. Leid de buskabel in het apparaat naar de ventilatormotor [  afbeelding 31]. Plaats het apparaat zo, dat het niet

door hittebronnen wordt beïnvloed.  
Let op de kabelgeleiding voor het des-  
betreffende apparaatformaat:

Apparaatformaat	Buskabel leiden...
6-1/1 / 6-2/ 1	Onder de stoomgenerator door direct naar de ventilatormotor
10-1/1 / 10-2 /1	Tussen stoomgenerator en onderste ventilatormotor door naar de bovenste ventilatormotor

1. Trek de blinde plug van de bovenste ventilatormotor van het onderste apparaat af en steek de buskabel van de condensatiekap erin [  afbeelding 24].
2. Controleer de kabelgeleiding naar de ventilatormotor. Wanneer er nog kabellengte over is, trekt u de buskabel recht en beveiligd u het resterende deel in de elektriciteitsruimte met een kabelbinder. Maak de kabelschroefverbinding vast.
3. Bevestig de kabel aan de achterkant van het apparaat met de meegeleverde, zelfklevende kabelhouders.
4. Verbind de afschermleiding met de massa-aansluiting aan de behuizing van de stoomgenerator [  afbeelding 25].
5. Monteer het linker zijpaneel van het apparaat.

Sluit de condensatiekap op de apparaten aan (zie ► **Condensatiekap op het apparaat aansluiten**).

#### 5.2.4 Condensatiekap op het apparaat aansluiten

- ✓ De condensatiekap is geïnstalleerd.

- ✓ De buskabel is in het apparaat aangesloten.
  - ✓ De condensatiekap is op de stroomvoorziening aangesloten.
1. Schakel het apparaat in (Combi-Duo: beide apparaten).
- >> Bij de start herkent het apparaat de condensatiekap en stelt de verbinding zelfstandig in.

## 6 Onderhoud

### WAARSCHUWING

#### Onregelmatige reiniging van de UltraVent condensatiekap

Brandgevaar door vervuilde condensatiekap.

Reinig de condensatiekap regelmatig volgens de aanbevelingen van de fabrikant.

### VOORZICHTIG



#### Scherpe randen van de plaat

Bij het verwijderen van de afdekking van de UltraVent condensatiekap bestaat gevaar op snijwonden.

Draag beschermende handschoenen tijdens de installatie en het onderhoud.

#### Bovenpaneel en binnenkant van de condensatiekap reinigen

- ✓ Het apparaat waarop de condensatiekap is geïnstalleerd, is spanningsvrij.
  - ✓ De condensatiekap is spanningsvrij.
1. Maak aan de achterkant van de condensatiekap de 4 schroeven, die het hitteschild bevestigen, los en verwijder het hitteschild.

2. Maak de 2 schroeven aan de bovenkant van de condensatiekap los [ afbeelding 33].
3. Til het bovenpaneel van de condensatiekap af.
4. Wanneer het bovenpaneel normaal vervuild is, reinigt u het bovenpaneel met een vetoplossend middel.
5. Wanneer het bovenpaneel sterk vervuild is, maakt u de schroeven in het bovenpaneel los en demonteert u het [ afbeelding 34]. Reinig het bovenpaneel in de vaatwasmachine.
6. Verwijder de filtercassette uit de binnenkant van de condensatiekap (zie HEPA-filter vervangen).
7. Reinig de binnenkant van de condensatiekap met een vetoplossend middel [ afbeelding 35].
8. Monteer de filtercassette in de binnenkant van de condensatiekap (zie HEPA-filter vervangen).
9. Bevestig het bovenpaneel van de condensatiekap met de 2 schroeven.
10. Bevestig het hiteschild aan de achterkant van de condensatiekap met de 4 schroeven.

### **Stootfilter en binnenkant van de condensatiekap reinigen**

- ✓ Het apparaat waarop de condensatiekap is geïnstalleerd, is spanningsvrij.
  - ✓ De condensatiekap is spanningsvrij.
1. Verwijder het stootfilter en reinig het stootfilter in de vaatwasmachine.
  2. Verwijder aan de voorkant het voorfilter [ afbeelding 36] en reinig het voorfilter in de vaatwasmachine.

3. Besproei de binnenkant van de condensatiekap met een mild reinigingsmiddel [ afbeelding 35].
4. Reinig de binnenkant met de handdouche van het apparaat.
5. Plaats het voorfilter weer aan de voorkant.
6. Monteer het stootfilter aan de voorkant.

### **HEPA-filter vervangen**

Aanbevolen wordt het HEPA-filter van de UltraVent condensatiekap jaarlijks te vervangen.

- ✓ Het apparaat waarop de condensatiekap is geïnstalleerd, is spanningsvrij.
  - ✓ De condensatiekap is spanningsvrij.
1. Ontgrendel het linker stootfilter en verwijder het linker en rechter stootfilter [ afbeelding 38].
  2. Verwijder de afdekking van de elektrische ruimte linksvoor [ afbeelding 39].
  3. Maak aan de voorkant de 2 schroeven links en rechts los die de kap bevestigen [ afbeelding 40]. Verwijder de kap naar boven toe.
  4. Maak de 4 schroeven los die de filtercassette bevestigen [ afbeelding 41].
  5. Trek de filtercassette uit de condensatiekap [ afbeelding 42], draai de filtercassette om en plaats deze aan de bovenkant van de condensatiekap.
  6. Maak de 3 schroeven los die het HEPA-filter bevestigen [ afbeelding 43].
  7. Vervang de 2 HEPA-filters [ afbeelding 44].

## 7 | Serviceonderdelen

8. Monteer het HEPA-filter, de filtercas-  
sette, de afdekking van de elektrici-  
teitsruimte en het stootfilter in omge-  
keerde volgorde.

## 7 Serviceonderdelen

### AANWIJZING

#### **Beschikbaarheid van de serviceonderdelen**

De serviceonderdelen zijn via de  
catalogus Serviceonderdelen  
verkrijgbaar.

## Innehållsförteckning

<b>1 Inledning</b> .....	<b>87</b>
1.1 Information om manualen .....	87
1.2 Målgrupp.....	87
1.3 Upphovsrätt .....	87
1.4 Överensstämmelse .....	87
1.5 Ansvars- och garantibestämmelser .....	88
<b>2 Säkerhet</b> .....	<b>88</b>
2.1 Visning av varningsmeddelanden.....	88
2.2 Allmänna säkerhetsanvisningar .....	88
2.3 Avsedd användning.....	89
<b>3 Produktbeskrivning</b> .....	<b>89</b>
3.1 Produktöversikt .....	89
3.2 Tekniska data .....	89
<b>4 Transport</b> .....	<b>90</b>
4.1 Transportera ventilationskåpan.....	90
4.2 Ingår i leveransen.....	90
<b>5 Installation</b> .....	<b>90</b>
5.1 Installera ventilationskåpa.....	90
5.2 Elanslutning .....	92
5.2.1 Föreskrifter för elanslutningen .....	92
5.2.2 Ansluta busskabeln.....	92
5.2.3 Combi-Duo: Ytterligare anslutningar .....	93
5.2.4 Ansluta ventilationskåpan till maskinen .....	94
<b>6 Underhåll</b> .....	<b>95</b>
<b>7 Reservdelar</b> .....	<b>96</b>

# 1 Inledning

## 1.1 Information om manualen

Detta dokument är en tillfällig version av installationsanvisningen. Observera den aktuella versionen och datumet.

Detta dokument är en del av maskinen. Läs genom bruksanvisningen noga före installationen. Bruksanvisningen hjälper dig att arbeta säkert med systemet och att installera det korrekt.

Bilderna i denna bruksanvisning är exempel och kan avvika från maskinen.

Den här manualen gäller för UltraVent ventilationskåpor för maskinerna:

- LMZx: CombiMaster Plus 6-2/3
- LMZx: iCombi Pro (iCP) 6-1/1 - 10-2/1
- LMZx: iCombi Classic (iCC) 6-1/1 - 10-2/1

## Förvaring

Förvara installationsanvisningen och bruksanvisningen i närheten av maskinen. Vid service måste installationsanvisningen finnas tillgänglig för fackpersonal som auktoriserats av tillverkaren.

## Vidarebefordran

Överlämna installationsanvisningen till maskinens ägare.

## 1.2 Målgrupp

- Detta dokument vänder sig till utbildade tekniker som har certifierats av tillverkaren efter att de har deltagit utbildningar och säkerhetsundervisning.
- Installations-, samt besiktning-, underhålls- och reparationsarbeten får endast utföras av behörig tekniker.

- Vi rekommenderar att besiktning-, underhålls- och reparationsarbeten endast utförs av tekniker som auktoriserats av tillverkaren.
- Maskinen får inte användas, rengöras eller underhållas av barn. Maskinen får inte användas för lek. Detta är även förbjudet under uppsikt.
- Maskinen får inte användas, rengöras och underhållas av personer med fysiska eller psykiska funktionshinder eller personer som saknar tillräcklig erfarenhet och/eller kunskap. Detta gäller inte om dessa personer övervakas av en person som ansvarar för att säkerheten upprätthålls och som är instruerad om farorna med maskinen.
- För att förhindra olycksfall och materiella skador rekommenderar tillverkaren att tekniker regelbundet deltar i utbildningar och säkerhetsundervisning.

## 1.3 Upphovsrätt

Det är inte tillåtet att lämna vidare produktspecifik information till tredje part. Vi förbehåller oss rätten till teknisk nyutveckling och ändringar som förbättrar produkterna. Vi förbehåller oss alla rättigheter, även till översättningen och kopieringen.

## 1.4 Överensstämmelse

Ventilationskåpans överensstämmelse vid tidpunkten för leverans. Om maskinen byggs ut, ändras eller utökas med tilläggsfunktioner ansvarar operatören för en ny överensstämmelseprovning.

- Strömförsörjningen har anslutits och kontrollerats enligt IEC 60335 under beaktande av EN 60335 och VDE 0700.

- Maskinen får användas upp till 4 000 m över havet i enlighet med IEC 60335.

De standarder som nämns gäller för Tyskland.

I alla andra länder måste motsvarande, landspecifika och lokala normer och föreskrifter, som gäller för installation och drift av professionella ventilationshuvar, följas.

## 1.5 Ansvars- och garantibestämmelser

### Ansvar

Om installations- och reparationsarbeten genomförs av fackpersonal som inte har auktoriserats av tillverkaren eller med andra delar än original-servicedelar, eller om tekniska ändringar utförs som inte godkänts av tillverkaren utförs på maskinen, upphör tillverkarens garanti och produktansvar att gälla.

### Garanti

Garantin gäller inte för skador som uppstått till följd av att den här installationsanvisningen inte har beaktats.

Dessutom omfattas inte följande av garantin:

- Skador som uppstått till följd av felaktig användning, installation, service, reparation
- Maskinen har använts för ej avsedd användning
- Ombyggnader eller tekniska ändringar på maskinen som inte godkänts av tillverkaren
- Användning av icke-original-servicedelar från andra tillverkare
- Skador på glas, glödlampor och tätningsmaterial

## 2 Säkerhet

### 2.1 Visning av varningsmeddelanden

#### FARA

##### Typ och orsak till faran

Om varningen ignoreras leder det till allvarliga personskador eller dödsfall.

Åtgärder för att förhindra

#### VARNING

##### Typ och orsak till faran

Om varningen ignoreras kan det leda till allvarliga personskador eller dödsfall.

Åtgärder för att förhindra

#### OBSERVERA

##### Typ och orsak till faran

Om anvisningen ignoreras kan det leda till lättare eller måttliga personskador.

Åtgärder för att förhindra

#### OBS!

Om anvisningen ignoreras kan det leda till materiella skador.

### 2.2 Allmänna säkerhetsanvisningar

UltraVent Ventilationskåpa är konstruerad så att den inte utgör någon fara om den har monterats korrekt. Den här manualen beskriver korrekt installation av UltraVent ventilationskåpa.



- Beakta de aktuellt gällande landspecifika och lokala föreskrifterna och normerna för ventilation och bortledning av avluft.
- Säkra ventilationskåpan mot att välta vid transport och efter uppställning.
- Använd lämpliga skyddskläder, t.ex. skyddshandskar och skyddsskor under transporten och installationen.
- Flambara inte under ventilationskåpan.
- Om ventilationskåpan används samtidigt som andra maskiner ska tillräcklig ventilation på uppställningsplatsen säkerställas.
- Om andra maskiner med öppen utsugning används på uppställningsplatsen ska tillräcklig ventilation ombesörjas för att förhindra återsugning av avgaser.

### 2.3 Avsedd användning

Ventilationskåpan är uteslutande avsedd för avluftning och bortledning av avluft i storkök och professionella kök. All annan användning är inte avsedd användning och förbjuden.

Användning av ventilationskåpan är bakåtkompatibel med en adaptersats. Fråga din servicepartner om ett passande adapterset.

## 3 Produktbeskrivning

### 3.1 Produktöversikt

Följande utföranden på ventilationskåpan finns tillgängliga:

#### Anslutningsspänning 230 V

Utförande	Artikelnr
UltraVent 6-1/1, 10-1/1 elektrisk	60.75.134

Utförande	Artikelnr
UltraVent 6-2/1, 10-2/1 elektrisk	60.75.135

#### Anslutningsspänning 120 V

Utförande	Artikelnr
UltraVent 6-1/1, 10-1/1 elektrisk	60.75.138
UltraVent 6-2/1, 10-2/1 elektrisk	60.75.139

#### Eftermonteringssats för Combi-Duo

Utförande	Artikelnr
Eftermonteringssats för Combi-Duo	60.75.147

## 3.2 Tekniska data

### Allmänt

	6-1/1, 10-1/1	6-2/1, 10-2/1
Spänning	1 NAC 200V - 240V/1 NAC 100V - 130V	
Anslutningseffekt	170 W	
Utsugsvolym	705 m <sup>3</sup> /timme	
Buller (i alla andra driftsfaser)	<65 dBA	
Vikt	66 kg [145,5 lbs]	81 kg [178,6 lbs]

### Mått [ Bild 01 ]

	6-1/1, 10-1/1	6-2/1, 10-2/1
a – bredd mm [tum]	854 [33 5/8]	1075 [42 3/8]
b – längd mm [tum]	885 [34 7/8]	1085 [42 6/8]
c – höjd mm [tum]	313 [12 3/8]	313 [12 3/8]

	6-1/1, 10-1/1	6-2/1, 10-2/1
d – längd överbyggnad mm [tum]	149 [5 7/8]	149 [5 7/8]
z – minsta avstånd till täckplåten mm [tum]	450 [18]	

## 4 Transport

### OBSERVERA

#### Risk för klämskador på grund av UltraVent ventilationskåpas vikt

Risk för att klämma händer och fötter på grund av ventilationskåpas vikt.

- Använd skyddsskor.
- Var försiktig så att händerna inte kläms under ventilationskåpan.

### 4.1 Transportera ventilationskåpan

- ✓ **AKTA! Använd skyddskläder för att förhindra klämskador på grund av ventilationskåpans vikt och skärskador på grund av plåtdelar med vassa kanter.**

1. Kontrollera förpackningen för transportskador. Använd endast ventilationskåpan om det inte har uppstått några skador under transporten.
2. Transportera UltraVent ventilationskåpan till uppställningsplatsen.
3. Packa upp ventilationskåpan.

### 4.2 Ingår i leveransen

UltraVent [ Bild 02]:

1	UltraVent
---	-----------

2	Värmesköld
3	Sidopaneler på vänster och höger sida
4	Främre panel
5	Tätningsslåda

### Combi-Duo eftermonteringsats

[ Bild 03]

1	Extra busskabel med kabel-förskruvning
2	Rörvinkel
3	Slangklämma
4	Förbindelseslang
5	Avluftsror

## 5 Installation

### OBSERVERA

#### Vassa plåtdelar

När täckplåten till UltraVent ventilationskåpan tas av föreligger risk för skärskador.

Använd skyddshandskar under installation och underhåll.

### 5.1 Installera ventilationskåpa





#### OBS!



#### Risk för skador på maskinen

När ventilationskåpan monteras på maskinen måste alla maskinens väggar vara stängda.

**OBS!****Skador på kabeln**

Var uppmärksam på kabeldragningen vid monteringen av ventilationskåpan. Kabeln kan klämmas och skadas vid montering.

- ✓ Matlagningsystemet som UltraVent ventilationskåpan ska installeras på är frånkopplad och spänningsfri.
  - ✓ Alla maskinväggar är stängda.
  - ✓ Främre panel, sidopaneler, tätningsslåda och värmesköld är ännu inte monterade.
  - ✓ Den främre panelen som behövs med högerhängning eller vänsterhängning ligger redo.
  - ✓ Behövs endast för Combi-Duo: Ta av hållaren vid förlängningen av det nedre avluftsroret och avluftsöppningen på den övre ugnen.
1. Ta av den främre panelen, sidopanelerna och kondensuppsamlaren. Demontera värmeskölden.
  2. Lossa två skruvar till höger och en skruv till vänster på maskinlocket för att fästa ventilationskåpan [  Bild 04].
  3. Sätt på kondensuppsamlaren på maskinens avluftsningrör. Tätningsslådan måste sluta an kant i kant med maskinens bakre vägg [  Bild 05]. Beakta avluftsningrörets vinkel.
  4. Håll i vatten i kondensuppsamlaren. Vätskan behövs för att vattenlåsegenskapen ska fungera.
  5. Kontrollera att maskinväggarna är stängda [  Bild 06].
  6. Sätt på UltraVent ventilationskåpan på matlagningsystemet [  Bild 07]. Kontrollera att inte någon kabel kläms mellan maskinen och ventilationskåpan.
  7. Fäst ventilationskåpan med de tre skruvarna till vänster och höger på maskinlocket [  Bild 08].
  8. Ta av prallfiltret på vänster och höger sida [  Bild 09] och kåpan till elinstallationsutrymmet [  Bild 10].
  9. Lossa de två skruvarna fram till vänster på insidan av fronthuven och ta av fronthuven från ventilationskåpan [  Bild 11].
  10. Häng i den främre panelen i grundramen till ventilationskåpan. Kontrollera att plåtfliken på den främre panelen hänger in i grundramen [  Bild 12].
  11. Lägg under de medföljande teflonbrickorna. Dra åt de två muttrarna till vänster och höger på baksidan av den främre panelen för hand (maximalt åtdragningsmoment: 1,2 Nm (0,89 lbf ft/10,62 in-lb) [  Bild 13].
  12. Sätt i kåpan till elinstallationsutrymmet [  Bild 14].
  13. Sätt i det högra prallfiltret och det vänstra prallfiltret. Spärra prallfiltret genom att dra spärren på vänster prallfilter åt vänster [  Bild 15].
  14. Häng in sidopanelerna på vänster och höger sida på ventilationskåpan [  Bild 16]. Kontrollera att plåtkanten hänger mellan mutter och skruv [  Bild 17].
  15. Fäst fronthuven fram på ventilationskåpan med två skruvar till vänster och höger [  Bild 13].

16. Behövs endast för Combi-Duo: Ta av pluggen på baksidan av ventilationskåpan [  Bild 18] och fetta in den svarta tätningen i öppningen.
17. Fäst värmeskölden på baksidan av ventilationskåpan med fyra skruvar [  Bild 19]. För ner kabeln genom springan mellan baksidan av ventilationskåpan och värmeskölden.
18. Behövs endast för Combi-Duo: Montera rörvinkeln på baksidan av ventilationskåpan [  Bild 20] och säkra avluft röret från Combi-Duo-påbyggnaden vid rörvinkeln med slangklämmor och förbindelseslangen.

## 5.2 Elanslutning

### FARA

#### Höga spänningar vid anslutning till elnätet

Livsfara vid arbeten med högspänning.

- Koppla från anslutningen till strömförsörjningen.
- Kontrollera att maskinen är spänningsfri.

### FARA

#### Elstöt på grund av felaktig anslutning

Om ledarna ansluts fel föreligger livsfara.

Anslut ledarna korrekt enligt färgkodningen.

## 5.2.1 Föreskrifter för elanslutningen

### Allmänna anvisningar



- UltraVent Ventilationskåpan måste vara ansluten till ett standardiserat elnät enligt de gällande föreskrifterna (VDE).
- Innan matlagningssystemet kopplas från eller åter ansluts till elnätet ska man kontrollera att maskinen är avstängd för att förhindra att UltraVent ventilationskåpa startar.
- Imkåpan måste vara säkrad med maximalt 16 A.

### Anvisningar om anslutningskabeln

- Ventilationskåpan har en ca 2 m lång elkabel.
- En separat nätkontakt måste monteras.
- Om anslutningskabeln måste bytas ska en kabel med kvalitet H05 RN-F 3x1,5 mm<sup>2</sup> användas.
- Byte av elkabel får endast utföras av specialister som har auktoriserats av tillverkaren.



## 5.2.2 Ansluta busskabeln

Combi-Duo: Vid en Combi-Duo-påbyggnad ansluts busskabeln först i den övre ugnen enligt nedanstående beskrivning.

- ✓ Ventilationskåpan är installerad på maskinen.
1. Ta av vänster sidovägg från maskinen (Combi-Duo: övre ugn).
  2. Gör en hål i maskinens baksida ovanför medieutgångarna [  Bild 21].
  3. För in busskabeln med skyddsledaren genom hålet. Fäst kabel-förskruvningen i hålet [  Bild 22].

- För in busskabeln i maskinen till fläktmotorn. Styr maskinen så att den inte påverkas av värmekällor. Observera kabeldragningen för respektive maskinstorlek [  Bild 23 ]:

Maskinstorlek	Dra busskabeln ...
6-1/1 /6-2/1	Under och förbi ånggeneratorn direkt till fläktmotorn
10-1/1 /10-2/1	Mellan ånggeneratorn och förbi den nedre fläktmotorn till den övre fläktmotorn
20-1/1 /20-2/1	Till vänster bredvid och förbi den nedre och mittersta fläktmotorn till den översta fläktmotorn

- Ta ut blindkontakten från fläktmotorn och sätt i busskabeln från ventilationskåpan [  Bild 24 ].
- Kontrollera kabeldragningen till fläktmotorn. Om kabeln är längre än vad som behövs, dra busskabeln rakt och fäst upp resten av kabeln i elinstallationsutrymmet med ett buntband. Dra åt kabel-förskruvningen.
- Fixera kabeln på baksidan av maskinen med de medföljande, självhäftande kabelhållarna.
- Anslut skyddsjorden från busskabeln till jordanslutningen på ånggeneratorns hölje [  Bild 25 ].
- Montera vänster sidovägg på maskinen (Combi-Duo: övre ugn).

Vid Combi-Duo: Anslut först den andra busskabeln i det nedre matlagningssystemet innan du ansluter ventilationskåpan till maskinen (se ► **Combi-Duo: Ytterligare anslutningar**).







### 5.2.3 Combi-Duo: Ytterligare anslutningar





Endast för Combi-Duo-påbyggnader.

Med eftermonteringsatsen för Combi-Duo kan UltraVent ventilationskåpan rustas om för drift med Combi-Duo.



#### Ansluta en andra busskabel i ventilationskåpan

Anslut den extra, längre busskabeln från eftermonteringsatsen för Combi-Duo till styrningskretskortet för ventilationskåpan och till den nedre ugnen.

- ✓ Den första busskabeln och skyddsjorden har anslutits i det övre matlagningssystemet (se ► **Ansluta busskabeln**).
- Lossa de fyra skruvarna som håller fast värmeskölden och ta av värmeskölden [  Bild 26 ].
  - Ta av prallfiltret på vänster och höger sida [  Bild 09 ] och kåpan till elinstallationsutrymmet [  Bild 10 ].
  - Lossa de fyra skruvarna som håller fast elektronikhållaren och ta av elektronikhållaren [  Bild 27 ].
  - Anslut busskabeln från eftermonteringsatsen till den lediga bussporten på kretskortet [  Bild 28 ].
  - Lossa de fyra skruvarna, som håller fast kåpan till elinstallationsutrymmet, på baksidan av ventilationskåpan och ta av kåpan [  Bild 29 ]. Spara packningen till kåpan tills det är dags att montera den igen.
  - Gör ett hål i den bakre delen av ventilationskåpan botten.
  - För in busskabeln genom hålet i botten av ventilationskåpan [  Bild 30 ].



8. Fäst kabelförskruvningen för busskabeln i hålet.
9. Fäst kåpan med de fyra skruvarna till höger på baksidan [  Bild 33].
10. Skjut åter in elektronikhållaren i ventilationskåpan från framsidan och fäst hållaren med fyra skruvar [  Bild 27]. Se till att packningen hamnar rätt.
11. Sätt i kåpan till elinstallationsutrymmet [  Bild 14].
12. Sätt i det högra prallfiltret och det vänstra prallfiltret [  Bild 15]. Spärra prallfiltret genom att dra spärren på vänster prallfilter åt vänster

#### Ansluta busskabeln i den nedre ugnen

- ✓ Den extra busskabeln är ansluten på ventilationskåpan's styrningskretskort.
1. Dra busskabeln från ventilationskåpan längs utsidan till den nedre ugnen.
  2. Ta av vänster sidovägg från den nedre ugnen.
  3. Gör ett hål i baksidan på den nedre ugnen ovanför medieutgångarna [  Bild 21].
  4. För in busskabeln med skyddsledaren genom hålet. Fäst kabelförskruvningen i hålet [  Bild 22].
  5. Dra in busskabeln i matlagningssystemet till fläktmotorn [  Bild 31]. Styr maskinen så att den inte påverkas av värmekällor. Observera kabeldragningen för respektive maskinstorlek:

Maskins torlek	Dra busskabeln ...
6-1/1 /6-2/1	Under och förbi ånggeneratorn direkt till fläktmotorn

Maskins torlek	Dra busskabeln ...
10-1/1 /10-2/1	Mellan ånggeneratorn och förbi den nedre fläktmotorn till den övre fläktmotorn

1. Ta ut blindkontakten från den översta fläktmotorn och sätt i busskabeln från ventilationskåpan [  Bild 24].
2. Kontrollera kabeldragningen till fläktmotorn. Om kabeln är längre än vad som behövs, dra busskabeln rakt och fäst upp resten av kabeln i elinstallationsutrymmet med ett buntband. Dra åt kabelförskruvningen.
3. Fixera kabeln på baksidan av maskinen med de medföljande, självhäftande kabelhållarna.
4. Anslut skyddsjorden till jordanslutningen på ånggeneratorns hölje [  Bild 25].
5. Montera vänster sidovägg på maskinen.

Anslut ventilationskåpan till matlagningssystemen (se ► **Ansluta ventilationskåpan till maskinen**).

#### 5.2.4 Ansluta ventilationskåpan till maskinen

- ✓ Ventilationskåpan är installerad.
  - ✓ Busskabeln är ansluten i maskinen.
  - ✓ Ventilationskåpan är ansluten till strömförsörjningen.
1. Starta maskinen (Combi-Duo: båda ugnarna).
- >> Vid start upptäcker maskinen ventilationskåpan och upprättar anslutningen automatiskt.

## 6 Underhåll

### VARNING

#### Oregelbunden rengöring av UltraVent ventilationskåpan

Brandrisk på grund av smutsig ventilationskåpa.

Rengör ventilationskåpan regelbundet enligt tillverkarens rekommendationer.



### OBSERVERA

#### Vassa plåtdelar

När täckplåten till UltraVent ventilationskåpan tas av föreligger risk för skärskador.



Använd skyddshandskar under installation och underhåll.

#### Rengöra täckplåten och insidan av ventilationskåpan

- ✓ Maskinen som ventilationskåpan är installerad på är spänningsfri.
  - ✓ Ventilationskåpan är spänningsfri.
1. Lossa de fyra skruvarna, som håller fast värmeskölden, på baksidan av ventilationskåpan och ta av värmeskölden.
  2. Lossa de två skruvarna på ovasidan av ventilationskåpan [  Bild 33 ].
  3. Lyft av ventilationskåpans täckplåt.
  4. Om täckplåten är normalt smutsig ska den rengöras med en fettlösare.
  5. Om täckplåten är mycket smutsig lossa du skruvarna i täckplåten och tar isär den [  Bild 34 ] för att rengöra täckplåten i diskmaskinen.

6. Ta av filterkassetten från insidan av ventilationskåpan (se Byte av HEPA-filter).
7. Rengör insidan av ventilationskåpan med en fettlösare [  Bild 35 ].
8. Montera filterkassetten på insidan av ventilationskåpan (se Byte av HEPA-filter).
9. Fäst ventilationskåpans täckplåt med två skruvar.
10. Fäst värmeskölden på baksidan av ventilationskåpan med fyra skruvar.







#### Rengöra prallfiltret och insidan av ventilationskåpan

- ✓ Maskinen som ventilationskåpan är installerad på är spänningsfri.
  - ✓ Ventilationskåpan är spänningsfri.
1. Ta av prallfiltret och rengör prallfiltret i diskmaskinen.
  2. Ta av förfiltret på framsidan  [Bild 36] och rengör förfiltret i diskmaskinen.
  3. Spraya på ett mildt rengöringsmedel på insidan av ventilationskåpan [  Bild 35 ].
  4. Rengör insidan med maskinens handdusch.
  5. Sätt åter i förfiltret på framsidan.
  6. Montera prallfiltret på framsidan.

#### Byta HEPA-filer

Vi rekommenderar att byta HEPA-filer i UltraVent ventilationskåpan en gång per år.

- ✓ Maskinen som ventilationskåpan är installerad på är spänningsfri.
- ✓ Ventilationskåpan är spänningsfri.

1. Lossa prallfiltret på vänster sida och ta av vänster och höger prallfilter [  Bild 38].
2. Ta av kåpan till elinstallationsutrymmet fram till vänster [  Bild 39].
3. Lossa de två skruvarna, som håller fast fronthuven, till vänster och höger på framsidan [  Bild 40]. Ta av fronthuven uppåt.
4. Lossa de fyra skruvarna som håller fast filterkassetten [  Bild 41].
5. Dra ut filterkassetten från ventilationskåpan [  Bild 42], vrid filterkassetten och lägg ner den på ovansidan av ventilationskåpan.
6. Lossa de tre skruvarna som håller fast HEPA-filtret [  Bild 43].
7. Byt de två HEPA-filtren [  Bild 44].
8. Montera HEPA-filtret, filterkassetten, kåpan till elinstallationsutrymmet och prallfiltret i omvänd ordningsföljd.

## 7 Reservdelar

### OBS!

#### Tillgång till reservdelar

Reservdelarna är tillgängliga via reservdelskatalogen.



## Indholdsfortegnelse

<b>1 Indledning .....</b>	<b>98</b>
1.1 Information om denne vejledning .....	98
1.2 Målgruppe.....	98
1.3 Ophavsret .....	98
1.4 Konformitet.....	98
1.5 Ansvars- og garantibestemmelser .....	99
<b>2 Sikkerhed.....</b>	<b>99</b>
2.1 Visning af advarsler .....	99
2.2 Generelle sikkerhedsanvisninger .....	99
2.3 Formålsbestemt anvendelse .....	100
<b>3 Produktbeskrivelse.....</b>	<b>100</b>
3.1 Produktoversigt.....	100
3.2 Tekniske data .....	100
<b>4 Transport.....</b>	<b>101</b>
4.1 Transport af kondensationshætten .....	101
4.2 Leveringsomfang.....	101
<b>5 Installation.....</b>	<b>101</b>
5.1 Montering af kondensationshætten.....	101
5.2 Eltilslutning.....	103
5.2.1 Forskrifter for elektrisk tilslutning.....	103
5.2.2 Tilslutning af buskabel .....	103
5.2.3 Combi-Duo: Tilføjende tilslutninger .....	104
5.2.4 Forbindelse af kondensationshætten med enheden .....	105
<b>6 Vedligeholdelse .....</b>	<b>106</b>
<b>7 Reservedele .....</b>	<b>107</b>

# 1 Indledning

## 1.1 Information om denne vejledning

Nærværende dokument er en midlertidig udgave af installationsvejledningen. Se den pågældende versionsudgave samt datoen.

Dette dokument er en del af enheden. Læs denne vejledning før installationen. Vejledningen giver mulighed for en sikker håndtering af enheden og en formålsbestemt installation.

Billederne i denne vejledning er eksempler og kan afvige fra enheden.

Denne vejledning gælder for UltraVent kondensationshætter til enhederne:

- LMZx: CombiMaster Plus 6-2/3
- LMZx: iCombi Pro (iCP) 6-1/1 - 10-2/1
- LMZx: iCombi Classic (iCC) 6-1/1 - 10-2/1

### Opbevaring

Opbevar installationsvejledningen og brugsanvisningen i umiddelbar nærhed af enheden. Ved servicearbejde skal installationsvejledningen altid være tilgængelig for det af producenten autoriserede fagpersonale.

### Videregivelse

Videregiv installationsvejledningen til ejeren af enheden.

## 1.2 Målgruppe

- Dette dokument henvender sig til uddannede teknikere, som er blevet certificeret af producenten efter deltagelse i kurser og undervisning i sikkerhed.

- Installationen samt inspektions-, vedligeholdelses- og reparationsarbejde må kun udføres af uddannede teknikere.
- Det anbefales, at inspektions-, vedligeholdelses- og reparationsarbejde kun udføres af teknikere, som er autoriseret af producenten.
- Enheden må ikke anvendes, rengøres eller vedligeholdes af børn. Enheden må ikke anvendes til leg. Dette er også forbudt under opsyn.
- Enheden må ikke anvendes, rengøres eller vedligeholdes af personer med begrænsede fysiske, sensoriske eller mentale evner eller manglende erfaring eller viden. Dette gælder ikke, hvis disse personer er under opsyn af en sikkerhedsansvarlig person og informeres om farerne ved enheden.
- For at undgå risikoen for ulykker eller materielle skader anbefaler producenten, at teknikere regelmæssigt får kurser og undervisning i sikkerhed.

## 1.3 Ophavsret

Det er ikke tilladt at videregive produkt-specifikke oplysninger til tredjeparter. Vi forbeholder os ret til tekniske nyudviklinger og ændringer til gavn for fremskridtet. Alle rettigheder forbeholdes, også til oversættelse og mangfoldiggørelse.

## 1.4 Konformitet

Konformiteten vedrører kondensationshætten på udleveringstidspunktet. Ved udvidelser, ændringer og tilslutning af ekstrafunktioner er ejeren ansvarlig for at sørge for udvidet konformitet.

- Strømforsyningen er konstrueret og testet i henhold til IEC 60335, og overholder EN 60335 og VDE 0700.

- Denne enhed er godkendt til en anvendelse op til 4000 m over havets overflade i henhold til IEC 60335.

De nævnte standarder er gældende for Tyskland.

I alle andre lande skal de gældende landespecifikke og lokale standarder og forskrifter vedrørende installation og drift af erhvervsmæssige ventilationshætter overholdes.

## 1.5 Ansvars- og garantibestemmelser

### Ansvar

Installationer og reparationer, som ikke udføres af det af producenten autoriserede fagpersonale, eller som ikke udføres med originale servicedele, samt alle tekniske ændringer af enheden, som ikke er godkendt af producenten, kan medføre bortfald af producentens produktansvar.

### Garanti

Vi påtager os intet ansvar for skader på grund af manglende overholdelse af denne installationsvejledning.

Derudover er følgende ikke omfattet af garantien:

- Skader på grund af ukorrekt brug, installation, vedligeholdelse, reparation
- Ikke formålsbestemt anvendelse af enheden
- Ombygninger eller tekniske ændringer af enheden, som ikke er godkendt af producenten
- Anvendelse af uoriginale reservedele fra producenten
- Glasskader, glødepærer og tætningsmateriale

## 2 Sikkerhed

### 2.1 Visning af advarsler

#### FARE

##### Farens art og kilde

Manglende overholdelse medfører meget alvorlige kvæstelser eller død.

Forebyggende foranstaltninger

#### ADVARSEL

##### Farens art og kilde

Manglende overholdelse kan medføre alvorlige kvæstelser eller død.

Forebyggende foranstaltninger

#### FORSIGTIG

##### Farens art og kilde

Manglende overholdelse kan medføre mindre eller moderate kvæstelser.

Forebyggende foranstaltninger

#### BEMÆRK

Manglende overholdelse af anvisningerne kan medføre materielle skader.

### 2.2 Generelle sikkerhedsanvisninger

UltraVent kondensationshætten er konstrueret således, at den ikke udgør nogen fare ved korrekt installation. Korrekt installation af UltraVent kondensationshætten er beskrevet i denne vejledning.

- Alle gældende nationale og lokale forskrifter og standarder for ventilation og udsugning af afgangsluft skal overholdes.
- Sørg for at sikre kondensationshætten, så den ikke kan tippe under transport og efter installation.
- Sørg for at bære egnet beskyttelsestøj, f.eks. beskyttelseshandsker og sikkerhedssko, under transport og installation.
- Undgå flambering under kondensationshætten.
- Sørg for tilstrækkelig ventilation ved opstillingsstedt, hvis kondensationshætten anvendes samtidig med andre enheder.
- Sørg for tilstrækkelig ventilation på opstillingsstedet, hvis andre enheder med åbent aftræk anvendes, så røggasserne ikke suges ind igen.

### 2.3 Formålsbestemt anvendelse

Kondensationshætten er udelukkende beregnet til ventilation og udsugning af afgangsluft i stor- og industrikøkkener. Enhver anden brug gælder som overskridelse af den tilsigtede anvendelse og er ikke tilladt.

Det er muligt at anvende kondensationshætten bagudkompatibelt ved hjælp af et adaptersæt. Du kan høre mere om det passende adaptersæt hos din servicepartner.

## 3 Produktbeskrivelse

### 3.1 Produktoversigt

Følgende versioner af kondensationshætten er tilgængelige:

#### Tilslutningsspænding 230 V

Udførelse	Artikelnr.
UltraVent 6-1/1, 10-1/1 elektrisk	60.75.134
UltraVent 6-2/1, 10-2/1 elektrisk	60.75.135

#### Tilslutningsspænding 120 V

Udførelse	Artikelnr.
UltraVent 6-1/1, 10-1/1 elektrisk	60.75.138
UltraVent 6-2/1, 10-2/1 elektrisk	60.75.139

#### Eftermonteringsæt til Combi-Duo

Udførelse	Artikelnr.
Eftermonteringsæt til Combi-Duo	60.75.147

### 3.2 Tekniske data

#### Generelt

	6-1/1, 10-1/1	6-2/1, 10-2/1
Spænding	1 NAC 200 V - 240 V / 1 NAC 100 V - 130 V	
Tilslutnings-effekt	170 W	
Udsugningsvolumen	705 m <sup>3</sup> /t	
Støjemission (ved alle driftstrin)	< 65 dBA	
Vægt	66 kg [145,5 lbs]	81 kg [178,6 lbs]

#### Mål [ Billede 01 ]

	6-1/1, 10-1/1	6-2/1, 10-2/1
a - bredde mm [tommer]	854 [33 5/8]	1075 [42 3/8]

	6-1/1, 10-1/1	6-2/1, 10-2/1
b - længde mm [tommer]	885 [34 7/8]	1085 [42 6/8]
c - højde mm [tommer]	313 [12 3/8]	313 [12 3/8]
d - længde overbygning mm [tommer]	149 [5 7/8]	149 [5 7/8]
z- mini- mumsafstand til loftet mm [tommer]	450 [18]	

## 4 Transport

### FORSIGTIG

#### Klemningsfare pga. UltraVent kondensationshættens vægt

Hænder og fødder kan blive fastklemmet pga. kondensationshættens vægt.

- Bær sikkerhedssko.
- Sørg for, at hænderne ikke klemmes fast under kondensationshætten.

### 4.1 Transport af kondensationshætten

- ✓ **FORSIGTIG! Bær beskyttelsesbeklædning for at undgå fastklemning pga. kondensationshættens vægt og snitsår pga. skarpe kanter.**
1. Kontrollér emballagen for transport-skader. Kondensationshætten må kun anvendes, hvis der ikke er opstået skader under transporten.
  2. Transportér UltraVent kondensationshætten til opstillingsstedet.
  3. Pak kondensationshætten ud.

## 4.2 Leveringsomfang

### UltraVent [ Billede 02]:

1	UltraVent
2	Varmeskjold
3	Venstre og højre sidepaneler
4	Frontpanel
5	Tætningskasse

### Eftermonteringsæt til Combi-Duo

#### [ Billede 03]:

1	Ekstra buskabel med kabelforskrining
2	Vinkelrør
3	Slangeklemme
4	Forbindelsesslange
5	Afgangsluftrør

## 5 Installation

### FORSIGTIG

#### Skarpe kanter

Risiko for snitskader ved afmontering af UltraVentkondensationshættens overdel.

Bær beskyttelseshandsker under montering og vedligeholdelse.

### 5.1 Montering af kondensationshætten

#### BEMÆRK















#### Beskadigelse af enheden



Alle enhedsvægge være lukkede ved montering af kondensationshætten på enheden.

## BEMÆRK

### Beskadigelse af kabler

Vær opmærksom på kabelføringen ved montering af kondensationshætten. Kablerne kan blive klemt og beskadiget under placeringen.

- ✓ Enheden, hvorpå UltraVent kondensationshætten skal monteres, skal være frakoblet og spændingsfri.
  - ✓ Alle enhedsvægge skal være lukkede.
  - ✓ Frontpladen, sideplader, tætningskassen og varmeskjoldet er endnu ikke monteret.
  - ✓ Den højre- eller venstrehængslede frontplade ligger klar.
  - ✓ Kun påkrævet ved Combi-Duo: Afmonter holderen på forlængelsen til det nederste afgangsluftrør og udsugningsstudsens på den øverste enhed.
1. Afmonter frontpladen, sidepladerne og kondensopsamleren. Afmonter varmeskjoldet.
  2. Løsn 2 skruer til højre på enhedens overdel og 1 skrue til venstre for at fastgøre kondensationshætten med disse [  Billede 04].
  3. Sæt kondensopsamleren på enhedens ventilationsrør. Tætningskassen skal flugte med kanten på enhedens bagside [  Billede 05]. Vær opmærksom på ventilationsrørets vinkel.
  4. Hæld et bæger vand i kondensopsamleren. Væsken bruges til at kontrollere sifonfunktionen.
  5. Kontrollér, at enhedsvæggene er lukkede [  Billede 06].
  6. Placer UltraVent kondensationshætten på enheden [  Billede 07]. Sørg for, at ingen kabler kommer i klemme mellem enheden og kondensationshætten.
  7. Fastgør kondensationshætten med de 3 skruer til venstre og højre på enhedens overdel [  Billede 08].
  8. Fjern baffelfilteret til venstre og højre [  Billede 09] og afdækningen til elinstallationsrummet [  Billede 10].
  9. Løsn de 2 skruer til venstre og højre foran på indersiden af hættens frontdel, og afmonter frontdelen fra kondensationshætten [  Billede 11].
  10. Ophæng frontpladen foran på kondensationshættens grundramme. De to bøjede spidser på frontpladen skal hænge på grundrammen [  Billede 12].
  11. Læg de medfølgende teflonskiver ind under. Spænd de 2 møtrikker til venstre og højre på bagsiden af frontpladen håndfast (maks. tilspændingsmoment: 1,2 Nm (0,89 lbf ft / 10,62 in-lb) [  Billede 13].
  12. Sæt afdækningen til elinstallationsrummet på plads [  Billede 14].
  13. Monter højre og venstre baffelfilter. Træk låserigelen på venstre baffelfilter mod venstre for at sikre baffelfilteret [  Billede 15].
  14. Ophæng højre og venstre sidepanel på kondensationshætten [  Billede 16]. Sørg for, at pladens kant hænger mellem møtrikken og skruen [  Billede 17].
  15. Fastgør hættens frontdel foran på kondensationshætten vha. 2 skruer til venstre og højre [  Billede 13].

16. Kun påkrævet ved Combi-Duo: Udtag proppen på bagsiden af kondensationshætten [  Billede 18] og smør den sorte pakning i åbningen.
17. Fastgør varmeskjoldet på bagsiden af kondensationshætten med 4 skruer [  Billede 19]. Før kablet ned i spalten mellem bagsiden kondensationshætten og varmeskjoldet.
18. Kun påkrævet ved Combi-Duo: Monter vinkelrøret på bagsiden af kondensationshætten [  Billede 20] og fastgør afgangslufrøret til Combi-Duo-installationen på vinkelrøret med slangeklemmer og forbindelsesslangen.

## 5.2 Eltilslutning



### Høje spændinger ved tilslutning til elnettet

Livsfare ved arbejder med højspænding.

- Forbindelsen til strømforsyningen skal frakobles.
- Sørg for, at enheden er spændingsfri.



### Risiko for elektrisk stød ved forkert tilslutning

Livsfare ved forkert tilslutning af kablerne.

Sørg for at tilslutte kablerne i henhold til den pågældende farvekode.

## 5.2.1 Forskrifter for elektrisk tilslutning

### Generelle anvisninger



- UltraVent kondensationshætten skal tilsluttes et godkendt forsyningsnet i henhold til de gældende forskrifter (VDE).
- Før enheden frakobles eller gentilsluttes elnettet, skal det sikres, at enheden er slukket for at undgå igangsætning af UltraVent kondensationshætten.
- Kondensationshætten skal sikres med en maks. 16 A sikring (ikke inkluderet).

### Oplysninger til tilslutningskablet

- Kondensationshætten er forsynet med et ca. 2 m langt netkabel.
- Et separat netstik skal monteres.
- Hvis tilslutningskablet skal udskiftes, skal der anvendes en ledning af kvaliteten H05 RN-F 3x1,5 mm<sup>2</sup>.
- Udskiftning af netkablet må kun udføres af fagfolk med autorisation fra producenten.



## 5.2.2 Tilslutning af buskabel

Combi-Duo: Ved installation af Combi-Duo tilsluttes først buskablet i den øverste enhed som beskrevet i det følgende.

- ✓ Kondensationshætten er monteret på enheden.
1. Afmonter enhedens venstre sidepanel (Combi-Duo: øverste enhed).
  2. Punkter et af hullerne på enhedens bagside over medieudgangene [  Billede 21].
  3. Før buskablet med beskyttelseslederen gennem hullet. Fastgør kabelforskrningen i hullet [  Billede 22].

4. Før buskabet i enheden op til ventilatormotoren. Sørg for, at enheden ikke påvirkes af varmekilder. Sørg for, at kabelføringen passer til enhedens størrelse [  **Billede 23**]:

Enhedsstørrelse	Buskabelføring...
6-1/1 / 6-2/1	Under dampgeneratoren direkte til ventilatormotoren
10-1/1 / 10-2/1	Mellem dampgeneratoren og under den nederste ventilatormotor til den øverste ventilatormotor
20-1/1 / 20-2/1	Til venstre ved siden af den nederste og den midterste ventilatormotor op til den øverste ventilatormotor

1. Træk blindstikket af ventilatormotoren og isæt buskabet fra kondensationshætten [  **Billede 24**].
2. Kontrollér kabelføringen til ventilationsmotoren. I tilfælde af overskydende kabellængde, trækkes buskabet lige og det overskydende kabelstykke sikres i elinstallationsrummet vha. en kabelbinder. Spænd kabelforskruningen.
3. Fastgør kablet på bagsiden af enheden vha. de medfølgende, selvklæbende kabelholdere.
4. Forbind beskyttelseslederen fra buskabet til stelforbindelsen på dampgeneratorens kabinet [  **Billede 25**].
5. Montér enhedens venstre sidepanel (Combi-Duo: øverste enhed).

Ved Combi-Duo: Slut derefter det andet buskabel til den nederste enhed, inden kondensationshætten tilsluttes til enheden (se ► **Combi-Duo: Tilføjende tilslutninger**).

### 5.2.3 Combi-Duo: Tilføjende tilslutninger







Kun for Combi-Duo-installationer.

Med eftermonteringssettet til Combi-Duo kan UltraVent kondensationshætten eftermonteres til drift med Combi-Duo.





#### Tilslutning af det andet buskabel i kondensationshætten

Slut det tilføjende, længere buskabel fra eftermonteringssettet til Combi-Duo til printpladen til kondensationshætten og den nederste enhed.



- ✓ Det første buskabel og beskyttelseslederen er tilsluttet den øverste enhed (se ► **Tilslutning af buskabel**).

1. Løsn de 4 skruer, som fastholder varmeskjoldet, og afmonter varmeskjoldet [  **Billede 26**].
2. Fjern baffelfilteret til venstre og højre [  **Billede 09**] og afdækningen til elinstallationsrummet [  **Billede 10**].
3. Løsn de 4 skruer, som fastholder elektronikholderen, og træk elektronikholderen ud [  **Billede 27**].
4. Stik buskabet fra eftermonteringssettet i den frie bus-grænseflade på printpladen [  **Billede 28**].
5. Løsn de 4 skruer på bagsiden af kondensationshætten, som fastholder afdækningen til elinstallationsrummet, og fjern afdækningen [  **Billede 29**]. Opbevar tætningen til afdækningen til genmonteringen.
6. Punkter et af hullerne nederst bag på kondensationshætten.
7. Før buskabet gennem hullet nederst på kondensationshætten [  **Billede 30**].
8. Fastgør kabelforskruningen i hullet.





9. Fastgør afdækningen på bagsiden til højre med de 4 skruer [  **Billede 33**].
10. Skub elektronikholderen tilbage ind i kondensationshætten på forsiden og fastgør holderen med 4 skruer [  **Billede 27**]. Sørg for, at tætningen sidder korrekt.
11. Sæt afdækningen til elinstallationsrummet på plads [  **Billede 14**].
12. Monter højre og venstre baffelfilter [  **Bild 15**]. Træk låserigelen på venstre baffelfilter mod venstre for at sikre baffelfilteret.

### Tilslut buskablet i den nederste enhed.

- ✓ Det andet buskabel er tilsluttet printpladen til kondensationshætten.
1. Før buskablet fra kondensationshætten udvendigt ned til den nederste enhed.
  2. Afmonter venstre sidepanel på den nederste enhed.
  3. Punkter et af hullerne på bagsiden af den nederste enhed over medieudgange [  **Billede 21**].
  4. Før buskablet med beskyttelseslederen gennem hullet. Fastgør kabelforskriningen i hullet [  **Billede 22**].
  5. Før buskablet i enheden op til ventilatormotoren [  **Billede 31**]. Sørg for, at enheden ikke påvirkes af varmekilder. Sørg for, at kabelføringen passer til enhedens størrelse:

Enhedsstørrelse	Buskabelføring...
6-1/1 / 6-2/ 1	Under dampgeneratoren direkte til ventilatormotoren

Enhedsstørrelse	Buskabelføring...
10-1/1 / 10-2 /1	Mellem dampgeneratoren og under den nederste ventilatormotor til den øverste ventilatormotor

1. Træk blindstikket af ventilatormotoren til den nederste enhed, og isæt buskablet fra kondensationshætten [  **Billede 24**].
  2. Kontrollér kabelføringen til ventilatormotoren. I tilfælde af overskydende kabellængde, trækkes buskablet lige og det overskydende kabelstykke sikres i elinstallationsrummet vha. en kabelbinder. Spænd kabelforskriningen.
  3. Fastgør kablet på bagsiden af enheden vha. de medfølgende, selvklæbende kabelholdere.
  4. Forbind beskyttelseslederen til stelforbindelsen på dampgeneratorens kabinet [  **Billede 25**].
  5. Montér venstre sidevæg på enheden.
- Forbind kondensationshætten med enhederne (se ► **Forbindelse af kondensationshætten med enheden**).

### 5.2.4 Forbindelse af kondensationshætten med enheden

- ✓ Kondensationshætten er installeret.
  - ✓ Buskablet er tilsluttet i enheden.
  - ✓ Kondensationshætten er tilsluttet strømforsyningen.
1. Tænd for enheden (Combi-Duo: begge enheder).
- >> Ved opstart genkender enheden kondensationshætten og opretter forbindelsen egenhændigt.

## 6 Vedligeholdelse

### ADVARSEL

#### Uregelmæssig rengøring af UltraVent kondensationshætten

Brandfare ved en tilsmudset kondensationshætte.

Rengør kondensationshætten regelmæssigt ifølge producentens anbefalinger.

### FORSIGTIG



#### Skarpe kanter

Risiko for snitskader ved afmontering af UltraVentkondensationshættens overdel.



Bær beskyttelseshandsker under montering og vedligeholdelse.

#### Rengøring af kondensationshættens overdel og inderside

- ✓ Enheden, hvorpå kondensationshætten er monteret, er spændingsfri.
  - ✓ Kondensationshætten er spændingsfri.
1. Løsn de 4 skruer på bagsiden af kondensationshætten, som fastholder varmeskjoldet, og afmonter varmeskjoldet.
  2. Løsn de 2 skruer på kondensationshættens overdel [  **Billede 33** ].
  3. Løft kondensationshættens overdel af.
  4. Hvis overdelen er normalt tilsmudset, rengøres den med et fedtopløseligt rengøringsmiddel.







5. Hvis overdelen er kraftigt tilsmudset, løsn skrueerne på overdelen for at afmontere den [  **Billede 34** ], og rengør den i opvaskemaskinen.
6. Udtag filterkassetten fra kondensationshætten (se Udskiftning af HEPA-filteret).
7. Rengør indersiden af kondensationshætten med et fedtopløseligt rengøringsmiddel [  **Billede 35** ].
8. Montér filterkassetten i kondensationshætten (se Udskiftning af HEPA-filteret).
9. Fastgør kondensationshættens overdel med de 2 skruer.
10. Fastgør varmeskjoldet på bagsiden af kondensationshætten med de 4 skruer.

#### Rengøring af baffelfilteret og kondensationshættens inderside

- ✓ Enheden, hvorpå kondensationshætten er monteret, er spændingsfri.
  - ✓ Kondensationshætten er spændingsfri.
1. Afmonter baffelfilteret, og rengør det i opvaskemaskinen.
  2. Afmonter forfilteret på forsiden  [ **Billede 36** ] og rengør det i opvaskemaskinen.
  3. Spray indersiden af kondensationshætten med et mildt rengøringsmiddel [  **Billede 35** ].
  4. Rengør indersiden ved hjælp af enhedens håndbruser.
  5. Genmonter forfilteret på forsiden.
  6. Monter baffelfilteret på forsiden.

#### Udskiftning af HEPA-filteret

Det anbefales at udskifte HEPA-filteret på UltraVent kondensationshætten årligt.

- ✓ Enheden, hvorpå kondensationshætten er monteret, er spændingsfri.
- ✓ Kondensationshætten er spændingsfri.
- 1. Frigør låserigelen til venstre og udtag venstre og højre baffelfilter [  **Billede 38**].
- 2. Afmonter afdækningen til elinstallationsrummet [  **Billede 39**].
- 3. Løsn de 2 skruer til højre og venstre på forsiden, som fastholder frontdelen [  **Billede 40**]. Træk frontdelen af opad.
- 4. Løsn de 4 skruer, som fastholder filterkassetten [  **Billede 41**].
- 5. Træk filterkassetten ud fra kondensationshætten [  **Billede 42**], vend filterkassetten og læg den på kondensationshættens overside.
- 6. Løsn de 3 skruer, som fastholder HEPA-filtrene [  **Billede 43**].
- 7. Udskift de 2 HEPA-filtre [  **Billede 44**].
- 8. Monter HEPA-filtrene, filterkassetten, afdækningen til elinstallationsrummet og baffelfilteret i omvendt rækkefølge.

## 7 Reservedele

### BEMÆRK

#### Bestilling af reservedele

Reservedele kan bestilles via reservedelskataloget.

## Innholdsfortegnelse

<b>1 Innledning</b> .....	<b>109</b>
1.1 Informasjon om denne bruksanvisningen .....	109
1.2 Målgruppe.....	109
1.3 Opphavsrett .....	109
1.4 Samsvar .....	109
1.5 Ansvars- og garantibetingelser .....	110
<b>2 Sikkerhet</b> .....	<b>110</b>
2.1 Introduksjon til advarslene .....	110
2.2 Generelle sikkerhetsanvisninger .....	110
2.3 Tiltent bruk.....	111
<b>3 Produktbeskrivelse</b> .....	<b>111</b>
3.1 Produktoversikt .....	111
3.2 Tekniske data .....	111
<b>4 Transport</b> .....	<b>112</b>
4.1 Transportere kondenshetten .....	112
4.2 Leveranse .....	112
<b>5 Installering</b> .....	<b>112</b>
5.1 Installere kondenshette .....	112
5.2 Elektrisk tilkobling.....	114
5.2.1 Forskrifter for elektrisk tilkobling .....	114
5.2.2 Koble til busskabel.....	114
5.2.3 Combi-Duo: Ekstra tilkoblinger .....	115
5.2.4 Koble kondenshetten til enheten .....	116
<b>6 Vedlikehold</b> .....	<b>116</b>
<b>7 Reservedeler</b> .....	<b>118</b>

# 1 Innledning

## 1.1 Informasjon om denne bruksanvisningen

Dette dokumentet er en foreløpig versjon av installasjonsveiledningen. Vær oppmerksom på den aktuelle versjonen og datoen.

Dette dokumentet er en del av apparatet. Les hele denne bruksanvisningen før installasjonen. Bruksanvisningen sikrer trygg håndtering av apparatet og riktig installasjon.

Illustrasjonene i denne bruksanvisningen er eksempler og kan avvike fra ditt apparat.

Denne veiledningen gjelder for UltraVent Kondenshetter for enheten:

- LMZx: CombiMaster Plus 6-2/3
- LMZx: iCombi Pro (iCP) 6-1/1 - 10-2/1
- LMZx: iCombi Classic (iCC) 6-1/1 - 10-2/1

### Oppbevaring

Oppbevar installasjonsveiledningen og bruksanvisningen i umiddelbar nærhet av enheten. I forbindelse med service må installasjonsveiledningen alltid være tilgjengelige for fagpersonene autorisert av produsenten.

### Videreformidling

Installasjonsveiledningen skal overleveres den neste eieren av apparatet.

## 1.2 Målgruppe

- Dette dokumentet er ment for utdannede teknikere som har blitt sertifisert av produsenten etter å ha deltatt i opplæring og sikkerhetskurs.

- Installasjon, inspeksjon, vedlikehold og reparasjonsarbeider må bare utføres av utdannede teknikere.
- Det anbefales at inspeksjons-, vedlikeholds- og reparasjonsarbeid kun utføres av teknikere som er autorisert av produsenten.
- Enheten må ikke brukes, rengjøres eller vedlikeholdes av barn. Enheten må ikke brukes som leketøy. Dette er også forbudt under tilsyn.
- Enheten får ikke brukes, rengjøres og vedlikeholdes av personer med reduserte fysiske, sensoriske eller mentale evner eller personer med manglende erfaring eller kunnskap. Dette gjelder ikke hvis denne gruppen av personer holdes under oppsyn av en person som er ansvarlig for sikkerheten og gjør dem oppmerksom på farene forbundet med enheten.
- For å unngå ulykker og materielle skader, anbefaler produsenten at teknikere jevnlig tar etterutdannings- og sikkerhetskurs.

## 1.3 Opphavsrett

Overføring av produktspesifikk informasjon til tredjepart er ikke tillatt. Vi forbeholder oss retten til å foreta teknisk utvikling og endringer i fremdriftens interesse. Alle rettigheter, inkludert oversettelse og reproduksjon, forbeholdes.

## 1.4 Samsvar

Samsvaret for kondenshetten gjelder for leveringstidspunktet. Ved utvidelser og tilkobling tilleggsfunksjoner er bedriften ansvarlig for utvidet samsvar.

- Strømtilkoblingen er konstruert og godkjent i samsvar med IEC 60335 i henhold til EN 60335 og VDE 0700.
- Enheten er godkjent for bruk opp til 4000 moh. Høyde over havet godkjent i henhold IEC 60335.

De nevnte standarder gjelder for Tyskland.

I alle andre land må nasjonale og lokale standarder og forskrifter knyttet til installasjon og drift av kommersielle ventilasjonsvifter overholdes.

## 1.5 Ansvars- og garantibetingelser

### Ansvar

Installasjoner og reparasjoner som ikke er utført av fagpersoner autorisert av produsenten eller som ikke er utført med originale servicedeler samt tekniske endringer av apparatet som ikke er godkjent av produsenten kan føre til at garantien og produsentens produktansvar blir ugyldig.

### Garanti

Skader på grunn av manglende overholdelse av disse installasjonsforskriftene er unntatt fra garantien.

Unntatt fra garantien er også:

- Skader på grunn av feil bruk, installasjon, vedlikehold, reparasjon
- Feil bruk av apparatet
- Modifikasjoner eller tekniske endringer av apparatet som ikke er autorisert av produsenten
- Bruk av annet enn originale reservedeler fra produsenten.
- Glass-skader, lypærer og tetningsmateriale.

## 2 Sikkerhet

### 2.1 Introduksjon til advarslene

#### FARE

##### Type og kilde til fare

Manglende overholdelse kan føre til alvorlig personskade eller død.

Tiltak for unngåelse

#### ADVARSEL

##### Type og kilde til fare

Manglende overholdelse kan føre til alvorlig personskade eller død.

Tiltak for unngåelse

#### FORSIKTIG

##### Type og kilde til fare

Manglende overholdelse kan føre til mindre eller moderate personskader.

Tiltak for unngåelse

#### MERK

Manglende overholdelse kan føre til skade på eiendom.

### 2.2 Generelle sikkerhetsanvisninger

UltraVent kondensshetten er konstruert slik at den ikke utgjør noen fare hvis den er riktig installert. Riktig installasjonen av UltraVent kondensshette er beskrevet i denne veiledningen.

- Følg nasjonale og lokale forskrifter og standarder for ventilering og bortledning av utblåsningsluft i ditt land.

- Sikre kondenshetten mot å velte under transport og etter installasjon.
- Bruk egnede verneklær under transport og installasjon, f.eks. vernehansker og vernesko.
- Ikke flamber under kondenshetten.
- Sørg for tilstrekkelig ventilasjon på oppstillingsstedet hvis kondensenheten brukes samtidig med andre enheter.
- Pass særlig på at det er tilstrekkelig ventilasjon for å unngå at avgasser suges inn igjen hvis andre enheter med åpent avtrekk brukes på oppstillingsstedet.

### 2.3 Tiltent bruk

Kondenshetten er utelukkende beregnet på ventilasjon og bortledning av utblåsningsluft i storkjøkken og kommersielle kjøkken. All annen bruk er ikke i samsvar med produsentens intensjon, og dermed ikke tillatt.

Kondenshetten kan gjøres bakoverkompatibel ved hjelp av et adaptersett. Kontakt din servicepartner for å få hjelp til å finne riktig adaptersett.

## 3 Produktbeskrivelse

### 3.1 Produktoversikt

Følgende utførelser av kondenshetten er tilgjengelig:

#### Tilkoblingsspenning 230 V

Versjon	Artikkelnr.
UltraVent 6-1/1, 10-1/1 elektrisk	60.75.134
UltraVent 6-2/1, 10-2/1 elektrisk	60.75.135

#### Tilkoblingsspenning 120 V

Versjon	Artikkelnr.
UltraVent 6-1/1, 10-1/1 elektrisk	60.75.138
UltraVent 6-2/1, 10-2/1 elektrisk	60.75.139

#### Ettermonteringssett for Combi-Duo.

Versjon	Artikkelnr.
Ettermonteringssett for Combi-Duo.	60.75.147

### 3.2 Tekniske data

#### Generelt

	6-1/1, 10-1/1	6-2/1, 10-2/1
Spenning	1 NAC 200V - 240V / 1 NAC 100V - 130V	
Tilkoblingseffekt	170 W	
Ekstraksjonsvolum	705 m <sup>3</sup> /t	
Lydutslipp (alle driftstrinn)	< 65 dBA	
Vekt	66 kg [145,5 lbs]	81 kg [178,6 lbs]

#### Mål [ Bilde 01]

	6-1/1, 10-1/1	6-2/1, 10-2/1
a - Bredde mm [Inch]	854 [33 5/8]	1075 [42 3/8]
b - Lengde mm [Inch]	885 [34 7/8]	1085 [42 6/8]
c - Høyde mm [Inch]	313 [12 3/8]	313 [12 3/8]
d - Lengde mm [Inch]	149 [5 7/8]	149 [5 7/8]

	6-1/1, 10-1/1	6-2/1, 10-2/1
z - Minimumsavs- tand til tak mm [Inch]	450 [18]	

## 4 Transport

### FORSIKTIG

#### Klemfare på grunn av vekten på UltraVent kondenshette

Vekten på kondenshetten kan føre til klemskader på hender og føtter.

- Bruk vernesko.
- Pass på at hender ikke kommer i klem under kondenshetten.

### 4.1 Transportere kondenshetten

#### ✓ FORSIKTIG! Bruk verneutstyr for å unngå klemskader på grunn av kondenshettens vekt og kuttskader fra skarpe kanter.

1. Kontroller emballasjen for transportskader. Ikke bruk kondenshetten hvis det er oppstått skader under transporten.
2. Transporter UltraVent kondenshetten til oppstillingsstedet.
3. Pakk ut kondenshetten.

### 4.2 Leveranse

#### UltraVent [ **Bilde 02**]:

1	UltraVent
2	Varmeskjold
3	Sidepanel venstre og høyre
4	Frontpanel
5	Tetningskasser

## Ettermonteringssett Combi-Duo

### [ **Bilde 03**]:

1	Ekstra busskabel med kabelskrueforbindelse
2	Rørvinkel
3	Slangeklemme
4	Tilkoblingslange
5	Avtreksrør

## 5 Installering

### FORSIKTIG

#### Skarpe kanter

Det er fare for kuttskader når toppen av UltraVent kondenshetten tas av.

Bruk vernehansker under installasjon og vedlikehold.

### 5.1 Installere kondenshette

#### MERK

#### Skader på enheten

Alle vegger på enheten må være lukket når kondenshetten settes på.

















#### MERK

#### Skader på kabelen

Vær oppmerksom på kabelføringen ved montering av kondenshetten. Kabelen kan komme i klem og skades når produktet settes på plass.

- ✓ Enheten som UltraVent kondenshetten skal monteres på er slått av og koblet fra strømmen.
- ✓ Alle vegger på enheten er lukket.



- ✓ Frontpanel, sidepaneler, tetningskasser og varmeskjold er ikke montert enda.
  - ✓ Det nødvendige frontpanelet, høyre- eller venstrehengslet, ligger klart.
  - ✓ Kun nødvendig for Combi-Duo: Fjern holderen på forlengeren til det nederste avtrekksrøret og avtrekksstussen på den øverste enheten.
1. Ta av frontpanel, sidepanel, kondensoppsamler. Avmonter varmeskjoldet.
  2. Løsne to skruer til høyre og en til venstre på enhetsdekselet for å feste kondensshetten [  **Bilde 04**].
  3. Sett kondensoppsamleren på ventilasjonsrøret til enheten. Tetningskassen må flukte med bakveggen på enheten [  **Bilde 05**]. Merk deg vinkelen på ventilasjonsrøret.
  4. Fyll i et glass med vann i kondensatoppsamleren. Væsken er nødvendig for hevertfunksjonen.
  5. Kontroller at veggene på enheten er lukket [  **Bilde 06**].
  6. Sett UltraVent kondensshetten på enheten [  **Bilde 07**]. Pass på at ingen kabler kommer i klem mellom enheten og kondensshetten.
  7. Fest kondensshetten med tre skruer til venstre og høyre for enhetsdekselet [  **Bilde 08**].
  8. Ta av deflektorfilteret [  **Bilde 09**] og dekselet på elektroboksen [  **Bilde 10**].
  9. Løsne de to skruene til venstre og høyre foran på innsiden av fronthetten og ta fronthetten av kondensshetten [  **Bilde 11**].
  10. Heng opp frontpanelet foran i bunnrammen på kondensshetten. Pass på at plateknasten på frontpanelet henger i bunnrammen [  **Bilde 12**].
  11. Legg de to medfølgende teflonskivene under. Stram de to mutrene til venstre og høyre på baksiden av frontpanelet for hånd (maksimalt tiltrekingsmoment: 1,2 Nm (0,89 lbf ft / 10,62 in-lb) [  **Bild 13**].
  12. Sett dekselet på elektroboksen [  **Bilde 14**].
  13. Sett inn høyre og venstre deflektorfilter. Trekk låseslåen på venstre deflektorfilter mot venstre [  **Bilde 15**].
  14. Heng sidepanelene på venstre og høyre side på kondensshetten [  **Bilde 16**]. Pass på at platekanten henge mellom mutter og skruer [  **Bilde 17**].
  15. Fest fronthetten foran på kondensshetten med to skruer til venstre og høyre [  **Bilde 13**].
  16. Kun nødvendig for Combi-Duo: Fjern blindpluggen på baksiden av kondensshetten [  **Bilde 18**] og smør den svarte tetningen i åpningen med fett.
  17. Fest varmeskjoldet på baksiden av kondensshetten med fire skruer [  **Bilde 19**]. Før kabelen i spalten mellom baksiden på kondensshetten og varmeskjoldet nedover.
  18. Kun nødvendig for Combi-Duo: Monter rørvinkelen på baksiden av kondensshetten [  **Bilde 20**] og sikre

avtrekksrøret for Combi-Duo-  
installasjonen på rørvinkelen med  
skrueskjerm og forbindelsesslangen.

## 5.2 Elektrisk tilkobling

### FARE

#### Høyspenning ved tilkobling til strømnettet

Fare for liv når du arbeider med  
høyspenning.

- Avbryt forbindelsen til  
strømforsyningen.
- Kontroller at apparatet er strømløst.

### FARE

#### Elektrisk støt på grunn av feil tilkobling

Hvis kabledningene er koblet feil, er  
det fare for livet.

Koble til ledningene korrekt i henhold til  
fargekodingen.

### 5.2.1 Forskrifter for elektrisk tilkobling

#### Generell informasjon

- UltraVent kondenshetten må være  
tilkoblet et standardisert  
strømforsyningsnett i henhold til  
gjeldende forskrifter (VDE forskrifter).
- Pass på at enheten er slått av før du  
kobler den fra eller til strømmen igjen  
for å unngå at UltraVent  
kondenshetten starter.
- Kondenshetten må være tilkoblet  
sikring på maks 16 A.



#### Anvisninger om tilkoblingskabel

- Kondenshetten må være utstyrt med  
en nettkabel på ca 2 m.













- Det må monteres et separat støpsel.
- Hvis tilkoblingskabelen må skiftes ut,  
bruk en ledning av kvaliteten H05 RN-  
F 3x1,5 mm<sup>2</sup>.
- Nettkabelen må kun skiftes ut av  
fagpersoner autorisert av produsenten.

### 5.2.2 Koble til busskabel

Combi-Duo: På en Combi-Duo-  
installasjon tilkobles først busskabelen i  
den øverste enheten som beskrevet  
nedenfor.

- ✓ Kondenshetten er installert på  
enheten.
1. Ta av den venstre sideveggen på  
enheten (Combi-Duo: øverste enhet).
  2. Brekk av en bit på baksiden av enheten  
over medieutgangene [ **Bilde 21**].
  3. Før busskabelen og jordledningen  
gjennom åpningen der biten ble  
brukt av. Fest  
kabelskruerforbindelsen i åpningen  
[ **Bilde 22**].
  4. Før busskabelen inn i enheten og til  
viftemotoren. Før enheten slik at den  
ikke påvirkes av varmekilder. Vær  
oppmerksom på kabelføringen for den  
aktuelle enhetsstørrelsen  
[ **Bilde 23**]:

Apparat størrelse	Før busskabel...
6-1/1 / 6-2/ 1	Forbi under dampgeneratoren direkte til viftemotoren
10-1/1 / 10-2 /1	Forbi mellom dampgenerator og nedre viftemotor og til øvre viftemotor
20-1/1 / 20-2 /1	Forbi til venstre for den nederste og midterste viftemotoren og til den øverste viftemotoren.

1. Trekk blindpluggen ut av viftemotoren og sett busskabelen inn i kondenshetten [  **Bilde 24**].
2. Kontroller kabelføringen til viftemotoren. Hvis det er mer kabellengde igjen, rett den ut, og sikre resten av kabellengden i elektroboksen med en kabelstrip. Stram kabelskrueforbindelsen.
3. Fest kabelen på baksiden av enheten med den medfølgende selvklebende kabelholderen.
4. Koble jordledningen fra busskabelen til jordingen på dampgeneratorhuset [  **Bilde 25**].
5. Monter den venstre sideveggen på enheten (Combi-Duo: øverste enhet).
2. Ta av deflektorfilteret [  **Bilde 09**] og dekselet på elektroboksen [  **Bilde 10**].
3. Løsne de fire skruene som brukes til å feste elektronikkholderen, og trekk ut elektronikkholderen [  **Bilde 27**].
4. Fest busskabelen fra ettermonteringssettet til det ledige bussgrensesnittet på styrekortet [  **Bilde 28**].
5. Løsne de fire skruene på baksiden av kondenshetten som holder dekselet til elektronikkboksen, og ta av dekselet [  **Bilde 29**]. Ta vare på tetningen i dekselet for gjenmonteringen.
6. Brekk av en bit i det bakre området av bunnen på kondenshetten.
7. Før busskabelen gjennom åpningen i bunnen av kondenshetten [  **Bilde 30**].
8. Fest kabelskrueforbindelsen for busskabelen i åpningen.
9. Fest dekselet til høyre på baksiden med de fire skruene [  **Bilde 33**].
10. Skyv elektronikkholderen på forsiden inn i kondenshetten igjen og fest holderen med fire skruer [  **Bilde 27**]. Pass på at tetningen sitter korrekt.
11. Sett dekselet på elektronikkboksen [  **Bilde 14**].
12. Sett inn høyre og venstre deflektorfilter [  **Bilde 15**]. Trekk låseslåen på venstre deflektorfilter mot venstre.

For Combi-Duo: Koble først den andre busskabelen til i enheten, før du kobler kondenshetten til enheten (se ► **Combi-Duo: Ekstra tilkoblinger**).

### 5.2.3 Combi-Duo: Ekstra tilkoblinger

Kun for Combi-Duo-installasjoner.

Med ettermonteringssettet for Combi-Duo kan UltraVent kondenshetten modifiseres for bruk med Combi-Duo.

#### Koble til en busskabel nummer to til kondenshetten



Koble den ekstra, lengre busskabelen fra ettermonteringssettet for Combi-Duo til styrekortet for kondenshetten og den nederste enheten.

- ✓ Den første busskabelen og jordledningen er tilkoblet i den øverste enheten (se ► **Koble til busskabel**).

1. Løsne de fire skruene som holder varmeskjoldet, og ta av varmeskjoldet [  **Bilde 26**].

#### Koble til busskabel i den nederste enheten

- ✓ Den ekstra busskabelen er tilkoblet styrekortet for kondenshetten.

1. Før busskabelen fra kondenshetten ut langs den nederste enheten.
2. Ta av den venstre sideveggen på den nederste enheten.
3. Brekk av en bit på baksiden av den nederste enheten over medieutgangene [  **Bilde 21**].
4. Før busskabelen og jordledningen gjennom åpningen der biten ble brukket av. Fest kabelskruerforbindelsen i åpningen [  **Bilde 22**].
5. Før busskabelen inn i enheten og til viftemotoren [  **Bilde 31**]. Før enheten slik at den ikke påvirkes av varmekilder. Vær oppmerksom på kabelføringen for den aktuelle enhetsstørrelsen:

Apparat størrelse	Før busskabel...
6-1/1 / 6-2/ 1	Forbi under dampgeneratoren direkte til viftemotoren
10-1/1 / 10-2 /1	Forbi mellom dampgenerator og nedre viftemotor og til øvre viftemotor

1. Trekk ut blindpluggen fra den øverste viftemotoren i den nederste enheten og sett busskabelen inn i kondenshetten [  **Bilde 24**].
2. Kontroller kabelføringen til viftemotoren. Hvis det er mer kabellengde igjen, rett den ut, og sikre resten av kabellengden i elektroboksen med en kabelstrip. Stram kabelskruerforbindelsen.
3. Fest kabelen på baksiden av enheten med den medfølgende selvklebende kabelholderen.

4. Koble jordledningen til jordingen på dampgeneratorhuset [  **Bilde 25**].
5. Monter venstre sidevegg på enheten.

Koble kondenshetten til enheten (se ► **Koble kondenshetten til enheten**).

### 5.2.4 Koble kondenshetten til enheten

- ✓ Kondenshetten er installert.
  - ✓ Busskabelen er koblet til i enheten.
  - ✓ Kondenshetten er koblet til strømmen.
1. Slå på enheten (Combi-Duo: begge enhetene).
- >> Ved oppstart gjenkjenner enheten kondenshetten og oppretter automatisk forbindelsen.

## 6 Vedlikehold

### ADVARSEL

#### Uregelmessig rengjøring av UltraVent kondenshette

Brannfare på grunn av tilsmusset kondenshette.

Rengjør kondenshetten regelmessig i henhold til anbefalingene fra produsenten.

### FORSIKTIG



#### Skarpe kanter

Det er fare for kuttskader når toppen av UltraVent kondenshetten tas av.

Bruk vernehansker under installasjon og vedlikehold.

#### Rengjøre toppplaten og innsiden av kondenshetten

- ✓ Enheten som kondenshetten er monteres på er koblet fra strømmen.

- ✓ Kondenshetten er koblet fra strømmen.
1. Løsne de 4 skruene på baksiden av kondenshetten som holder varmeskjoldet, og ta av varmeskjoldet.
  2. Løsne de to skruene på baksiden av kondenshetten [  **Bilde 33**].
  3. Løft opp toppen på kondenshetten.
  4. Hvis toppen er normalt tilsmusset, rengjør den med et fettløsende middel.
  5. Hvis toppen er kraftig tilsmusset, løsne skruene på toppen, ta den fra hverandre [  **Bilde 34**], og vask den i oppvaskmaskinen.
  6. Ta ut filterkassetten på innsiden av kondenshetten (se utskiftning av HEPA-filter).
  7. Rengjør innsiden av kondenshetten med et fettløsende middel [  **Bilde 35**].
  8. Monter filterkassetten på innsiden av kondenshetten (se utskiftning av HEPA-filter).
  9. Fest toppen av kondenshetten med de 2 skruene.
  10. Fest varmeskjoldet på baksiden av kondenshetten med de 4 skruene.







### Rengjøre deflektorfilteret og innsiden av kondenshetten

- ✓ Enheten som kondenshetten er monteres på er koblet fra strømmen.
  - ✓ Kondenshetten er koblet fra strømmen.
1. Ta av deflektorfilteret og rengjør det i oppvaskmaskinen.
  2. Ta av forfilteret på forsiden  [**Bilde 36**] og rengjør det i oppvaskmaskinen.

3. Spray innsiden av kondenshetten med et mildt rengjøringsmiddel [  **Bilde 35**].
4. Rengjør innsiden med hånddusjen på enheten.
5. Sett inn igjen forfilteret på forsiden.
6. Monter deflektorfilteret på forsiden.

### Skifte HEPA-filter

Det anbefales å skifte HEPA-filteret til UltraVent kondenshette årlig.

- ✓ Enheten som kondenshetten er monteres på er koblet fra strømmen.
  - ✓ Kondenshetten er koblet fra strømmen.
1. Løsne deflektorfilteret til venstre og ta av filteret til venstre og høyre [  **Bilde 38**].
  2. Ta av dekselet på elektroboksen foran til venstre [  **Bilde 39**].
  3. Løsne de to skruene til venstre og høyre på forsiden som holder fronthetten [  **Bilde 40**]. Skyv fronthetten oppover og ta den av.
  4. Løsne de fire skruene som holder fast filterkassetten [  **Bilde 41**].
  5. Trekk filterkassetten ut av kondenshetten [  **Bilde 42**], vri om filterkassetten og legg den på oversiden av kondenshetten.
  6. Løsne de fire skruene som holder fast filterkassetten [  **Bilde 43**].
  7. Skift ut de to HEPA-filtrene [  **Bilde 44**].
  8. Monter HEPA-filteret, filterkassetten, elektroboksdexelet og deflektorfilteret i omvendt rekkefølge.

## 7 Reservedeler

### MERK

#### Tilgjengelighet av servicedeler

Servicedelene finner du i katalogen over servicedeler.

## Sisällys

<b>1 Johdanto</b> .....	<b>120</b>
1.1 Tätä käyttöohjetta koskevia tietoja.....	120
1.2 Kohderyhmä.....	120
1.3 Tekijänoikeudet.....	120
1.4 Vaatimustenmukaisuus.....	120
1.5 Vahinkovastuusäännökset ja takuehdot.....	121
<b>2 Turvallisuus</b> .....	<b>121</b>
2.1 Varoitusten selitykset.....	121
2.2 Yleiset turvaohjeet.....	122
2.3 Käyttötarkoitus ja asianmukainen käyttö.....	122
<b>3 Tuotteen kuvaus</b> .....	<b>122</b>
3.1 Tuotteen yleiskuvaus.....	122
3.2 Tekniset tiedot.....	122
<b>4 Kuljettaminen</b> .....	<b>123</b>
4.1 Kondenssiveden poistokuvun kuljettaminen.....	123
4.2 Toimituksen sisältö.....	123
<b>5 Asennus</b> .....	<b>124</b>
5.1 Kondenssiveden poistokuvun asentaminen.....	124
5.2 Sähköliitäntä.....	125
5.2.1 Sähköliitäntää koskevat määräykset.....	125
5.2.2 Väyläkaapelin liittäminen.....	126
5.2.3 Combi-Duo: Ylimääräiset liitännät.....	126
5.2.4 Kondenssiveden poistokuvun liittäminen laitteeseen.....	128
<b>6 Huolto</b> .....	<b>128</b>
<b>7 Varaosat</b> .....	<b>130</b>

## 1 Johdanto

### 1.1 Tätä käyttöohjetta koskevia tietoja

Tämä asiakirja on asennusohje, jonka tietoja päivitetään tarpeen mukaan. Tarkista uusin versio ja päiväys.

Tämä asiakirja on laitteen osa. Lue tämä käyttöohje huolella ennen asennusta. Käyttöohje opastaa käyttämään laitetta turvallisesti ja asentamaan laitteen määräysten mukaisesti.

Käyttöohjeen kuvat ovat esimerkinomaisia eivätkä välttämättä vastaa täysin kyseistä laitetta.

Tämä ohje koskee UltraVent - kondenssiveden poistokupuja laitteissa:

- LMZx: CombiMaster Plus 6-2/3
- LMZx: iCombi Pro (iCP) 6-1/1 - 10-2/1
- LMZx: iCombi Classic (iCC) 6-1/1 - 10-2/1

### Säilytys

Asennusohjetta ja käyttöohjetta on säilytettävä laitteen välittömässä läheisyydessä. Huoltotöiden yhteydessä asennusohjeen on oltava aina valmistajan valtuuttamien ammattihenkilöiden käytettävissä.

### Luovutus

Asennusohje tulee luovuttaa kaikille laitteen tuleville käyttäjille.

### 1.2 Kohderyhmä

- Tämä asiakirja on tarkoitettu koulutetuille asentajille, jotka valmistaja on sertifioinut koulutuksiin ja turvallisuuskoulutuksiin osallistumisen jälkeen.

- Asennus-, tarkastus-, huolto- ja korjaustöitä saavat tehdä vain koulutetut ammattihenkilöt.
- Suosittelemme, että asennus-, huolto- ja korjaustyöt annetaan vain valmistajan valtuuttamien asentajien tehtäväksi.
- Lapset eivät saa käyttää, puhdistaa tai huoltaa laitetta. Laite ei ole tarkoitettu leikkimistä varten. Tämänkaltaisen käyttö on kielletty myös aikuisen valvonnan alaisena.
- Tätä laitetta eivät saa käyttää, puhdistaa tai huoltaa henkilöt, joiden fyysiset, aistilliset tai henkiset kyvyt ovat rajoitettuja tai joiden kokemus tai tieto on puutteellista. Tämä ei koske tilanteita, joissa tällaisten henkilöiden toimintaa valvoo luotettava henkilö, jolle on kerrottu laitteen aiheuttamista vaaroista.
- Jotta onnettomuuksilta ja esinevahingoilta vältyttäisiin, valmistaja suosittelee, että asentajat ja teknikot osallistuisivat säännöllisesti koulutuksiin ja turvallisuuskoulutuksiin.

### 1.3 Tekijänoikeudet

Tuotekohtaisten tietojen antaminen kolmansille osapuolille on kielletty. Oikeudet tekniseen kehitykseen ja muutoksiin pidätetään. Kaikki oikeudet, jotka liittyvät kääntämiseen ja monistamiseen, pidätetään.

### 1.4 Vaatimustenmukaisuus

Kondenssiveden poistokuvun vaatimustenmukaisuus koskee laitteen toimitushetken tilannetta. Jos yksikköä laajennetaan, muutetaan tai siihen tehdään



lisätoimintoliitäntöjä, vaatimustenmukaisuuden varmistaminen on omistajan vastuulla.

- Virtaliitäntä on tehty ja tarkastettu standardin IEC 60335 sekä standardien EN 60335 ja VDE 0700 mukaisesti.
- Laite soveltuu käytettäväksi korkeintaan 4 000 metriä merenpinnan yläpuolella standardin IEC 60335 mukaisesti.

Tässä yhteydessä mainitut standardit ja normit ovat voimassa Saksassa.

Kaikissa muissa maissa on noudatettava maakohtaisia ja paikallisia määräyksiä ja sääntöjä, jotka koskevat ammattikäyttöön tarkoitettujen ilmanvaihtokupujen asentamista ja käyttöä.

## 1.5 Vahinkovastuusäännökset ja takuehdot

### Vastuu

Muut kuin valmistajan valtuuttaman ammattihenkilöstön tekemät ja alkuperäisiä varaosia käyttämällä tehdyt asennukset ja korjaukset sekä kaikki sellaiset laitteeseen tehdyt tekniset muutokset, joille ei ole saatu valmistajan lupaa, johtavat valmistajan takuun ja tuotevastuun raukeamiseen.

### Takuu

Valmistajan takuu ei kata näiden asennusohjeiden laiminlyönnistä aiheutuneita vahinkoja.

Takuu ei koske myöskään seuraavia:

- vahingot, jotka johtuvat epäasianmukaisesta käytöstä, asennuksesta, huollosta tai korjauksesta
- laitteen tarkoitukseen sopimaton käyttö

- laitteeseen ilman valmistajan hyväksyntää tehdyt säädöt tai tekniset muutokset
- muiden kuin valmistajan alkuperäisten huolto-osien käyttö
- lasivauriot, lamput ja tiivistysmateriaalit

## 2 Turvallisuus

### 2.1 Varoitusten selitykset

#### VAARA

##### Vaaran laatu ja lähde

Laiminlyönti aiheuttaa vakavan loukkaantumisen tai kuoleman.

Toimenpiteet

#### VAROITUS

##### Vaaran laatu ja lähde

Laiminlyönti voi aiheuttaa vakavan loukkaantumisen tai kuoleman.

Toimenpiteet

#### VARO

##### Vaaran laatu ja lähde

Laiminlyönti voi aiheuttaa vähäisen tai kohtalaisen loukkaantumisen.

Toimenpiteet

#### HUOMAUTUS

Huomautuksen laiminlyönti voi aiheuttaa esinevahinkoja.

## 2.2 Yleiset turvaohjeet

UltraVent -kondenssiveden poistokupu on rakennettu niin, ettei siitä aiheudu vaara, kun laite on asennettu määräystenmukaisesti. Tässä ohjeessa on kuvattu UltraVent -kondenssiveden poistokuvun asentaminen.

- Noudata käyttömaassa voimassa olevia, maakohtaisia ja paikallisia määräyksiä sekä normeja, jotka koskevat ilmanvaihtoa ja poistoilman pois johtamista.
- Kiinnitä kondenssiveden poistokupu kuljetuksen ajaksi ja varmista, ettei se pääse kaatumaan.
- Käytä kuljetuksen ja asennuksen aikana sopivia suojavaatteita, kuten suojakäsineitä ja turvakengkiä.
- Kondenssiveden poistokuvun alla ei saa tehdä liekitystöitä.
- Jos kondenssiveden poistokupua käytetään samanaikaisesti muiden laitteiden kanssa, varmista, että käyttöpaikan ilmanvaihto on riittävä.
- Jos samassa tilassa käytetään laitteita, joissa on avoimia hormoneja, varmista tällöin erityisesti riittävä ilmanvaihto, jotta poistoilman takaisinimulta vältyttäisiin.

## 2.3 Käyttötarkoitus ja asianmukainen käyttö

Kondenssiveden poistokupu on tarkoitettu käytettäväksi ainoastaan suurtalous- ja ammattikeittiöiden ilmanvaihtoon ja poistoilman poistamiseen. Kaikenlainen muu käyttö on tarkoituksenvastaista ja luvatonta käyttöä.

Kondenssiveden poistokupua voidaan käyttää myös aikaisempien mallien kanssa sovitinsarjan avulla. Kysy lisätietoja yhteensopivasta sovitinsarjasta jälleenmyyjältäsi.

## 3 Tuotteen kuvaus

### 3.1 Tuotteen yleiskuvaus

Saatavilla olevat kondenssiveden poistokuvun mallit:

#### Liitäntäjännite 230 V

Tyyppi	Tuotenumero
UltraVent 6-1/1, 10-1/1 - sähkötoiminen	60.75.134
UltraVent 6-2/1, 10-2/1 - sähkötoiminen	60.75.135

#### Liitäntäjännite 120 V

Tyyppi	Tuotenumero
UltraVent 6-1/1, 10-1/1 - sähkötoiminen	60.75.138
UltraVent 6-2/1, 10-2/1 - sähkötoiminen	60.75.139

#### Combi-Duo-lisävarustesarja

Tyyppi	Tuotenumero
Combi-Duo-lisävarustesarja	60.75.147

### 3.2 Tekniset tiedot

#### Yleinen

	6-1/1, 10-1/1	6-2/1, 10-2/1
Jännite	1 NAC 200 V - 240 V / 1 NAC 100 V - 130 V	
Liitäntäteho	170 W	
Imuteho	705 m <sup>3</sup> /h	
Melupäästö (kaikissa käyttötiloissa)	< 65 dBA	

	6-1/1, 10-1/1	6-2/1, 10-2/1
Paino	66 kg [145,5 lbs]	81 kg [178,6 lbs]

#### Mitat [ kuva 01]

	6-1/1, 10-1/1	6-2/1, 10-2/1
a - leveys mm [Inch]	854 [33 5/8]	1075 [42 3/8]
b - pituus mm [Inch]	885 [34 7/8]	1085 [42 6/8]
c - korkeus mm [Inch]	313 [12 3/8]	313 [12 3/8]
d - päällysrakent een pituus mm [Inch]	149 [5 7/8]	149 [5 7/8]
z - vähimmäisetä isyys kattoon mm [Inch]	450 [18]	

## 4 Kuljettaminen



**VARO**

### UltraVent -kondenssiveden poistokuvun paino voi aiheuttaa puristumisvaaran.

Kondenssiveden poistokuvun paino voi aiheuttaa käsien ja jalkojen puristumisvaaran.

- Käytä turvakengkiä.
- Varo, etteivät kädet jää puristuksiin kondenssiveden poistokuvun alle.

### 4.1 Kondenssiveden poistokuvun kuljettaminen

- ✓ **VARO!** Käytä suojavaatteita, jotta kondenssiveden poistokuvun painosta johtuvilta

### puristumisvaaroilta ja terävien reunojen aiheuttamilta viiltovammoilta välttyttäisiin.

1. Tarkista pakkaus kuljetusvahinkojen varalta. Käytä kondenssiveden poistokupua vain, kun kuljetuksen aikana ei ole aiheutunut mitään vaurioita.
2. Kuljeta UltraVent-kondenssiveden poistokupu asennuspaikalle.
3. Poista kondenssiveden poistokuvun pakkaus.

## 4.2 Toimituksen sisältö

### UltraVent [ kuva 02]:

1	UltraVent
2	Lämpösuojus
3	Sivusuojukset, vasen ja oikea
4	Etulevy
5	Tiivistelaatikko

### Combi-Duo -lisävarustesarja

#### [ kuva 03]:

1	Ylimääräinen väyläkaapeli kaapeliruvuviitännällä
2	Kulmaputki
3	Letkupidike
4	Liitosletku
5	Ilmanpoistoputki

## 5 Asennus

### VARO

#### Terävät reunat

Kondenssiveden UltraVent-poistokuvun päällyksen poistamisesta aiheutuu viiltovaara.

Käytä suojakäsineitä asennuksen ja huollon aikana.

### 5.1 Kondenssiveden poistokuvun asentaminen

#### HUOMAUTUS

##### Laitteen vaurioitumisvaara









Kun kondenssiveden poistokupu asennetaan laitteeseen, laitteen kaikkien seinien on oltava suljettuna.











#### HUOMAUTUS

##### Kaapelien vaurioituminen

Huomioi kaapelien kulkureitti kondenssiveden poistokuvun asennuksen yhteydessä. Kaapelit voivat puristua ja vaurioitua asennuksen yhteydessä.

- ✓ Laitteen, johon UltraVent - kondenssiveden poistokupu asennetaan, on oltava sammutettuna ja virrattomassa tilassa.
- ✓ Kaikki laitteen seinät ovat kiinni.
- ✓ Etulevyä, sivulevyjä, tiivistelaatikkoa ja lämpösuojusta ei ole vielä asennettu.
- ✓ Tarvittava etulevy, jossa on oikean tai vasemman puolen pysäytin, on valmiina.

- ✓ Vain Combi-Duo: Poista alemman ilmanpoistoputken pidikkeen kannatin ja ylälaitteen poistoilmatuki.
1. Poista etusuojus, sivusuojukset ja kondensaatioveden keräin. Irrota lämpösuojus.
  2. Avaa laitekannen oikealla puolella olevat kaksi ruuvia ja vasemmalla oleva yksi ruuvi, jotta saat kiinnitettyä kondenssiveden poistokuvun [ kuva 04].
  3. Aseta kondensaatioveden keräin laitteen poistoilmaputkeen. Tiivistelaatikon on oltava tasan laitteen takaseinän kanssa [ kuva 05]. Huomioi poistoilmaputken kulma.
  4. Kaada kondensaatioveden keräimeen mukillinen vettä. Nestettä tarvitaan lapon toimintaa varten.
  5. Tarkista, että laitteen seinät on suljettu [ kuva 06].
  6. Aseta UltraVent -kondenssiveden poistokupu laitteen päälle [ kuva 07]. Varo, ettei johtoja jää puristuksiin laitteen ja kondenssiveden poistokuvun väliin.
  7. Kiinnitä kondenssiveden poistokupu kolmella ruuvilla vasemmalta ja oikealta laitteen kanteen [ kuva 08].
  8. Poista oikea ja vasen lamellisuodatin [ kuva 09] ja sähköyksikön suojus [ kuva 10].
  9. Avaa etukuvun sisäpuolella edessä vasemmalla ja oikealla olevat kaksi ruuvia ja poista etukupu kondenssiveden poistokuvusta [ kuva 11].

10. Ripusta etulevy eteen kondenssiveden poistokuvun paneeliin. Tarkista, että etulevyn kiinnitin tulee kiinni paneeliin [  kuva 12].
11. Aseta alle mukana toimitettavat teflonlevyt. Kiristä etulevyn takaosassa vasemmalla ja oikealla olevat 2 mutteria käsin (kiristysmomentti maks. 1,2 Nm (0,89 lbf ft / 10,62 in-lb) [  kuva 13].
12. Aseta sähköyksikön suojus paikoilleen [  kuva 14].
13. Aseta oikea ja vasen lamellisuodatin paikoilleen. Varmista lamellisuodatinten kiinnitys vetämällä vasemman lamellisuodattimen lukitussalpa vasemmalle [  kuva 15].
14. Kiinnitä vasen ja oikea sivusuojus kondenssiveden poistokupuun [  kuva 16]. Varmista, että levyn reuna on mutterin ja ruuvien välissä [  kuva 17].
15. Kiinnitä etusuojus kondenssiveden poistokupuun kahdella ruuvilla vasemmasta ja oikeasta reunasta [  kuva 13].
16. Vain Combi-Duo: Poista sulku tulppa kondenssiveden poistokuvun takaosasta [  kuva 18] ja voitele aukon musta tiiviste.
17. Kiinnitä lämpösuojus kondenssiveden poistokuvun takapuolelle neljällä ruuvilla [  kuva 19]. Vie kaapeli alas kondenssiveden poistokuvun taustapuolen ja lämpösuojuksen väliseen uraan.
18. Vain Combi-Duo: Asenna kulmaputki kondenssiveden poistokuvun takaosaan [  kuva 20] ja varmista

Combi-Duon ilmanpoistoputken kiinnitys kulmaputkeen letkunpidikkeillä ja liitäntätetkulla.

## 5.2 Sähköliitäntä

### VAARA

#### **Korkea jännite kytkettäessä laite verkkovirtaan**

Korkea jännite aiheuttaa hengenvaaran.

- Kytke verkkovirta pois toiminnasta.
- Varmista, että laite on jännitteetön.

### VAARA

#### **Virheellisen liitännän aiheuttaman sähköiskun vaara**

Johdinten virheellinen kytkentä aiheuttaa hengenvaaran.

Kytke johtimet oikein niiden värikoodien mukaisesti.

### 5.2.1 Sähköliitäntää koskevat määräykset

#### **Yleisiä vinkkejä**



- UltraVent -kondenssiveden poistokupu tulee liittää standardoituun sähköverkkoon voimassa olevien määräysten (VDE) mukaisesti.
- Ennen kuin kytket laitteen irti sähköverkosta tai kytket sen takaisin sähköverkkoon, varmista, että laite on kytketty pois toiminnasta, jotta UltraVent -kondenssiveden poistokupu ei pääse käynnistymään tahattomasti.
- Kondenssiveden poistokupu on eristettävä käyttöpaikassa enintään 16 A:n virralta.

## Liitäntäjohtoja koskevat ohjeet

- Kondenssiveden poistokuvun yhteydessä toimitetaan noin kahden metrin pituinen verkkojohto.
- Erillinen verkkopistoke on asennettava.
- Jos liitäntäjohto täytyy vaihtaa, käytä johtoa, jonka tyyppi on H05 RN-F 3x1,5 mm<sup>2</sup>.
- Liitäntäjohdon saa vaihtaa vain valmistajan valtuuttama ammattihenkilö.



### 5.2.2 Väyläkaapelin liittäminen

Combi-Duo: Combi-Duo-laitteissa väyläkaapeli liitetään ensin ylempään laitteeseen seuraavassa kuvatulla tavalla.

- ✓ Kondenssiveden poistokupu on asennettu laitteeseen.
1. Poista laitteen vasen sivuseinä (Combi-Duo: ylempi laite).
  2. Tee laitteen takapuolelle aukko käyttöaineiden lähdön yläpuolelle [  kuva 21].
  3. Pujota väyläkaapeli ja maadoitusjohdin aukosta. Kiinnitä kaapeliruuviliitos aukkoon [  kuva 22].
  4. Pujota väyläkaapeli laitteeseen puhallinmoottoriin. Tee laitteen johdotus niin, etteivät lämmönlähteet pääse vaurioittamaan sitä. Kiinnitä huomiota laitekoon mukaiseen kaapelin johdotukseen [  kuva 23]:

Laiteko ko	Väyläkaapelin liitäntä
6-1/1 / 6-2/ 1	Höyrykehittimen alta suoraan puhallinmoottoriin
10-1/1 / 10-2 /1	Höyrykehittimen ja alemman puhallinmoottoriin välistä ylempään puhallinmoottoriin

Laiteko ko	Väyläkaapelin liitäntä
20-1/1 / 20-2 /1	Vasemmalta alemman ja keskimmäisen puhallinmoottoriin vierestä ylimpään puhallinmoottoriin

1. Irrota sokea pistoke puhallinmoottorista ja liitä kondenssiveden poistokuvusta tuleva väyläkaapeli [  kuva 24].
2. Tarkista kaapelijohdotus puhallinmoottoriin. Jos kaapelissa on ylimääräistä pituutta, suorista väyläkaapeli ja kiinnitä loput kaapelista sähköyksikköön nippusiteellä. Kiristä kaapeliruuviliitäntä.
3. Kiinnitä kaapeli laitteen takapuolelle mukana toimitettavien itsekiinnittyvien kaapelinpidikkeiden avulla.
4. Kiinnitä maadoitusjohdin väyläkaapelista maadoitusliitoksella höyrykehittimen koteloon [  kuva 25].
5. Kiinnitä laitteen vasen sivuseinä (Combi-Duo: ylempi laite).

Combi-Duo: Liitä seuraavaksi toinen väyläkaapeli alempaan laitteeseen, ennen kuin liität kondenssiveden poistokuvun laitteeseen (ks. ► **Combi-Duo: Ylimääräiset liitännät**).









### 5.2.3 Combi-Duo: Ylimääräiset liitännät

Koskee vain Combi-Duo-kokoonpanoja.

Combi-Duon lisävarustesarjan avulla UltraVent -kondenssiveden poistokupua voidaan käyttää Combi-Duo-laitteissa.

## Toisen väyläkaapelin liittäminen kondenssiveden poistokuppuun

Liitä toinen, Combi-Duo-lisävarustesarjaan sisältyvä pidempi väyläkaapeli kondenssiveden poistokuvun liitäntäkoteloon ja laitteeseen.



- ✓ Ensimmäinen väyläkaapeli ja maadoitusjohdin on liitetty ylempään laitteeseen (ks. ► **Väyläkaapelin liittäminen**).
- 1. Avaa lämpösuojuksen neljä kiinnitysruuvia ja poista lämpösuojus [  kuva 26].
- 2. Poista oikea ja vasen lamellisuodatin [  kuva 09] ja sähköyksikön suojus [  kuva 10].
- 3. Avaa sähköyksikön suojuksen neljä kiinnitysruuvia ja vedä sähköyksikön suojus ulos [  kuva 27].
- 4. Vie lisävarustesarjaan sisältyvä väyläkaapeli liitäntäyksikön vapaaseen väyläliitäntään [  kuva 28].
- 5. Avaa kondenssiveden poistokuvun takapuolella olevat neljä ruuvia, joilla elektroniikkayksikön suojus on kiinnitetty, ja irrota suojus [  kuva 29]. Säilytä suojuksen tiiviste suojuksen kiinnittämistä varten.
- 6. Avaa jokin kondenssiveden poistokuvun takana alhaalla olevista aukoista.
- 7. Vie väyläkaapeli kondenssiveden poistokuvun alaosan aukosta [  kuva 30].
- 8. Kiinnitä väyläkaapelin kaapeliruuviliitos aukkoon.
- 9. Kiinnitä suojus taakse oikealle neljällä ruuvilla [  kuva 33].

10. Työnnä sähköyksikön pidike takaisin kondenssiveden poistokuppuun ja kiinnitä neljällä ruuvilla [  kuva 27]. Tarkista, että tiiviste on oikein paikoillaan.

11. Aseta elektroniikkatilan suojus paikoilleen [  kuva 14].



12. Aseta oikea ja vasen lamellisuodatin paikoilleen [  kuva 15]. Varmista lamellisuodatinten kiinnitys vetämällä vasemman lamellisuodattimen lukitussalpa vasemmalle.

## Väyläkaapelin liittäminen alempaan laitteeseen

- ✓ Ylimääräinen väyläkaapeli on liitetty kondenssiveden poistokuppuun.
- 1. Vie väyläkaapeli kondenssiveden poistokuvun ulkoreunaa pitkin alempaan laitteeseen.
- 2. Irrota alemman laitteen vasen sivuseinä.
- 3. Avaa yksi alemman laitteen takaosassa olevista aukoista käyttöaineiden lähtöliitäntään yläpuolella [  kuva 21].
- 4. Pujota väyläkaapeli ja maadoitusjohdin aukosta. Kiinnitä kaapeliruuviliitos aukkoon [  kuva 22].
- 5. Pujota väyläkaapeli laitteeseen puhallinmoottoriin [  kuva 31]. Tee laitteen johdotus niin, etteivät lämmönlähteet pääse vaurioittamaan sitä. Kiinnitä huomiota laitekoon mukaiseen kaapelin johdotukseen:

Laiteko ko	Väyläkaapelin liitäntä
6-1/1 / 6-2/ 1	Höyrykehittimen alta suoraan puhallinmoottoriin

Laiteko ko	Väyläkaapelin liitäntä
10-1/1 / 10-2 / 1	Höyrykehittimen ja alemman puhallinmoottorin välistä ylempään puhallinmoottoriin

1. Irrota sokea pistoke alemman laitteen ylempää puhallinmoottorista ja liitä kondenssiveden poistokuvusta tuleva väyläkaapeli [  kuva 24].
2. Tarkista kaapelijohdotus puhallinmoottoriin. Jos kaapelissa on ylimääräistä pituutta, suorista väyläkaapeli ja kiinnitä loput kaapelista sähköyksikköön nippusiteellä. Kiristä kaapeliruuviliitäntä.
3. Kiinnitä kaapeli laitteen takapuolelle mukana toimitettavien itsekiinnittyvien kaapelinpidikkeiden avulla.
4. Kiinnitä maadoitusjohdin maadoitusliitoksella höyrykehittimen koteloon [  kuva 25].
5. Kiinnitä laitteen vasen sivuseinä.

Liitä kondenssiveden poistokupu laitteisiin (ks. ► **Kondenssiveden poistokuvun liittäminen laitteeseen**).

#### 5.2.4 Kondenssiveden poistokuvun liittäminen laitteeseen

- ✓ Kondenssiveden poistokupu on asennettu.
  - ✓ Väyläkaapeli on liitetty laitteeseen.
  - ✓ Kondenssiveden poistokuvun virta on kytketty.
1. Kytke laite toimintaan (Combi-Duo: molemmat laitteet).
- >> Käynnistyksen yhteydessä laite tunnistaa kondenssiveden poistokuvun ja muodostaa yhteyden automaattisesti.

## 6 Huolto

### VAROITUS

#### Kondenssiveden UltraVent-poistokuvun epäsäännöllinen puhdistus

Likaantunut kondenssiveden poistokupu aiheuttaa palovaaran.

Puhdista kondenssiveden poistokupu säännöllisesti valmistajan suositusten mukaisesti.

### VARO

#### Terävät reunat

Kondenssiveden UltraVent-poistokuvun päällyksen poistamisesta aiheutuu viiltovaara.



Käytä suojakäsineitä asennuksen ja huollon aikana.

#### Kondenssiveden poistokuvun suojuksen ja sisäosan puhdistaminen



- ✓ Laitteen, johon kondenssiveden poistokupu asennetaan, on oltava virrattomassa tilassa.
  - ✓ Kondenssiveden poistokupu on virrattomassa tilassa.
1. Avaa kondenssiveden poistokuvun takaosassa olevat neljä ruuvia, joilla lämpösuojus on kiinnitetty. Irrota lämpösuojus.
  2. Avaa kondenssiveden poistokuvun yläosan kaksi ruuvia [  kuva 33].
  3. Nosta kondenssiveden poistokuvun suojuksen pois.
  4. Jos suojuksen on tavanomaisen likainen, puhdista se rasvaa irrottavalla puhdistusaineella.



## 6 | Huolto







5. Jos suojus on erittäin likainen, avaa suojuksen ruuvit ja irrota osat toisistaan [  kuva 34], jotta voit pestä suojuksen astianpesukoneessa.
6. Irrota suodatinkasetti kondenssiveden poistokuvun sisäosasta (ks. HEPA-suodattimen vaihto).
7. Puhdista kondenssiveden poistokuvun sisäosa rasvaa irrottavalla puhdistusaineella [  kuva 35].
8. Kiinnitä suodatinkasetti kondenssiveden poistokuvun sisäosaan (ks. HEPA-suodattimen vaihto).
9. Kiinnitä kondenssiveden poistokuvun suojus kahdella ruuvilla.
10. Kiinnitä lämpösuojus kondenssiveden poistokuvun takaosaan neljällä ruuvilla.

#### Lamellisuodatinten ja kondenssiveden poistokuvun sisäosan puhdistaminen

- ✓ Laitteen, johon kondenssiveden poistokupu asennetaan, on oltava virrattomassa tilassa.
  - ✓ Kondenssiveden poistokupu on virrattomassa tilassa.
1. Irrota lamellisuodatin ja puhdista astianpesukoneessa.
  2. Poista esisuodatin etuosasta  [kuva 36] ja puhdista esisuodatin astianpesukoneessa.
  3. Suihkuta kondenssiveden poistokuvun sisäosaan mietoa puhdistusainetta [  kuva 35].
  4. Puhdista sisäosa laitteen käsisuihkulla.
  5. Kiinnitä esisuodatin takaisin etuosaan.
  6. Asenna lamellisuodatin paikoilleen etuosaan.

#### HEPA-suodattimen vaihtaminen

Kondenssiveden UltraVent-poistokuvun HEPA-suodatin on suositeltavaa vaihtaa kerran vuodessa.

- ✓ Laitteen, johon kondenssiveden poistokupu asennetaan, on oltava virrattomassa tilassa.
  - ✓ Kondenssiveden poistokupu on virrattomassa tilassa.
1. Irrota vasen lamellisuodatin ja poista vasen ja oikea lamellisuodatin [  kuva 38].
  2. Irrota sähköyksikön suojus edestä vasemmalta [  kuva 39].
  3. Avaa edessä vasemmalla ja oikealla olevat kaksi etusuojuksen kiinnitysruvia [  kuva 40]. Irrota etusuojus ylöspäin.
  4. Avaa neljä suodatinkasetin kiinnitysruvia [  kuva 41].
  5. Vedä suodatinkasetti pois kondenssiveden poistokuvusta [  kuva 42], käännä suodatinkasetti ja aseta se kondenssiveden poistokuvun yläpuolelle.
  6. Avaa HEPA-suodatinten kolme kiinnitysruvia [  kuva 43].
  7. Vaihda kaksi HEPA-suodatinta [  kuva 44].
  8. Asenna HEPA-suodatin, suodatinkasetti, sähköyksikön suojus ja lamellisuodatin päinvastaisessa järjestyksessä.

## 7 Varaosat

### HUOMAUTUS

#### **Varaosien saatavuus**

Varaosia voi tilata varaosaluettelon kautta.

## Πίνακας περιεχομένων

<b>1</b>	<b>Εισαγωγή.....</b>	<b>132</b>
1.1	Πληροφορίες σχετικά με αυτές τις οδηγίες.....	132
1.2	Ομάδα αποδεκτών.....	132
1.3	Πνευματικά δικαιώματα.....	133
1.4	Συμμόρφωση.....	133
1.5	Ευθύνη και εγγύηση.....	133
<b>2</b>	<b>Ασφάλεια.....</b>	<b>133</b>
2.1	Απεικόνιση των προειδοποιήσεων.....	133
2.2	Γενικές οδηγίες ασφαλείας.....	134
2.3	Προβλεπόμενη χρήση.....	134
<b>3</b>	<b>Περιγραφή προϊόντος.....</b>	<b>134</b>
3.1	Επισκόπηση προϊόντος.....	134
3.2	Τεχνικά στοιχεία.....	135
<b>4</b>	<b>Μεταφορά.....</b>	<b>135</b>
4.1	Μεταφορά απορροφητήρα συμπίκνωσης.....	135
4.2	Περιεχόμενο συσκευασίας.....	135
<b>5</b>	<b>Εγκατάσταση.....</b>	<b>136</b>
5.1	Εγκατάσταση απορροφητήρα συμπίκνωσης.....	136
5.2	Ηλεκτρική σύνδεση.....	138
5.2.1	Προδιαγραφές για την ηλεκτρική σύνδεση.....	138
5.2.2	Σύνδεση καλωδίου.....	138
5.2.3	Combi-Duo: Πρόσθετες συνδέσεις.....	139
5.2.4	Σύνδεση απορροφητήρα συμπίκνωσης με συσκευή.....	141
<b>6</b>	<b>Συντήρηση.....</b>	<b>141</b>
<b>7</b>	<b>Ανταλλακτικά.....</b>	<b>143</b>

## 1 Εισαγωγή

### 1.1 Πληροφορίες σχετικά με αυτές τις οδηγίες

Αυτό το έγγραφο είναι μια προσωρινή έκδοση των οδηγιών εγκατάστασης. Λάβετε υπόψη την εκάστοτε έκδοση και την ημερομηνία.

Το παρόν έγγραφο αποτελεί μέρος της συσκευής. Διαβάστε αυτές τις οδηγίες πριν από την εγκατάσταση. Οι οδηγίες αποσκοπούν στον ασφαλή χειρισμό της συσκευής και στην εγκατάσταση με τον προβλεπόμενο τρόπο.

Οι εικόνες σε αυτές τις οδηγίες είναι ενδεικτικές και μπορεί να διαφέρουν από τη συσκευή.

Αυτές οι οδηγίες ισχύουν για UltraVent απορροφητήρες συμπύκνωσης για τις συσκευές:

- LMZx: CombiMaster Plus 6-2/3
- LMZx: iCombi Pro (iCP) 6-1/1 - 10-2/1
- LMZx: iCombi Classic (iCC) 6-1/1 - 10-2/1

### Φύλαξη

Φυλάξτε τις οδηγίες εγκατάστασης και λειτουργίας κοντά στη συσκευή. Για τις εργασίες σέρβις, οι οδηγίες εγκατάστασης θα πρέπει να είναι ανά πάσα στιγμή διαθέσιμη στο εξειδικευμένο προσωπικό που είναι εξουσιοδοτημένο από τον κατασκευαστή.

### Μεταβίβαση

Παραδώστε τις οδηγίες εγκατάστασης στον επόμενο ιδιοκτήτη της συσκευής.

### 1.2 Ομάδα αποδεκτών

- Αυτό το έγγραφο απευθύνεται σε εκπαιδευμένους τεχνικούς, οι οποίοι έχουν λάβει πιστοποίηση από τον κατασκευαστή, μετά τη συμμετοχή τους σε σεμινάρια και εκπαιδεύσεις γύρω από θέματα ασφαλείας.
- Η εγκατάσταση και οι εργασίες επιθεώρησης, συντήρησης και επισκευής επιτρέπεται να εκτελούνται μόνο από εκπαιδευμένους τεχνικούς.
- Οι εργασίες επιθεώρησης, συντήρησης και επισκευής συνιστάται να ανατίθενται σε τεχνικούς εξουσιοδοτημένους από τον κατασκευαστή.
- Η συσκευή δεν επιτρέπεται να χρησιμοποιηθεί, να καθαριστεί ή να συντηρηθεί από παιδιά. Η συσκευή δεν πρέπει να χρησιμοποιείται ως παιχνίδι. Οι συγκεκριμένες εργασίες απαγορεύεται να εκτελούνται ακόμα και υπό τη σχετική επίβλεψη.
- Η συσκευή δεν πρέπει να χρησιμοποιείται, να καθαρίζεται και να συντηρείται από άτομα με μειωμένες σωματικές ή διανοητικές ικανότητες ή έλλειψη εμπειρίας ή γνώσης. Αυτό δεν ισχύει, εάν αυτά τα άτομα βρίσκονται υπό την επίβλεψη ατόμου που φέρει την ευθύνη για την ασφάλεια και εάν έχουν ενημερωθεί για τους κινδύνους που απορρέουν από τη συσκευή.
- Για την αποφυγή κινδύνων πρόκλησης ατυχήματος ή υλικών ζημιών, ο κατασκευαστής συνιστά οι τεχνικοί να συμμετέχουν τακτικά σε εκπαιδεύσεις και σεμινάρια ασφαλείας.

### 1.3 Πνευματικά δικαιώματα

Οι πληροφορίες που σχετίζονται με το προϊόν δεν επιτρέπεται να μεταβιβαστούν σε τρίτα άτομα. Με την επιφύλαξη τεχνικών εξελίξεων και αλλαγών για σκοπούς βελτίωσης. Με την επιφύλαξη παντός δικαιώματος, ακόμα και αυτά της μετάφρασης και της αναπαραγωγής.

### 1.4 Συμμόρφωση

Η συμμόρφωση του απορροφητήρα συμπύκνωσης αφορά τη χρονική στιγμή της παράδοσης. Σε περίπτωση επεκτάσεων, τροποποιήσεων και σύνδεσης πρόσθετων λειτουργιών, ο υπεύθυνος λειτουργίας φέρει την ευθύνη για την εκτεταμένη συμμόρφωση.

- Η ηλεκτρική σύνδεση έχει διαμορφωθεί και ελεγχθεί σύμφωνα με το IEC 60335, το EN 60335 και το VDE 0700.
- Η συσκευή είναι εγκεκριμένη για χρήση έως 4000 m ü. NHN σύμφωνα με το IEC 60335.

Τα αναφερόμενα πρότυπα ισχύουν για τη Γερμανία.

Σε όλες τις υπόλοιπες χώρες πρέπει να τηρούνται οι τοπικές προδιαγραφές και κανονισμοί που αφορούν στην εγκατάσταση και λειτουργία απορροφητήρων αερισμού επαγγελματικού μαγειρέματος.

### 1.5 Ευθύνη και εγγύηση

#### Ευθύνη του κατασκευαστή

Εγκαταστάσεις και επισκευές που δεν πραγματοποιήθηκαν από τεχνικούς εξουσιοδοτημένους από τον κατασκευαστή ή δεν έγιναν με τη χρήση γνήσιων ανταλλακτικών, όπως και οποιαδήποτε τεχνική μετατροπή στη συσκευή, η οποία δεν εγκρίθηκε από τον

κατασκευαστή, οδηγεί στην ακύρωση της εγγύησης και της ευθύνης προϊόντος από τον κατασκευαστή.

#### Εγγύηση

Οι βλάβες που οφείλονται στη μη τήρηση αυτών των οδηγιών εγκατάστασης εξαιρούνται από την εγγύηση.

Από την εγγύηση εξαιρούνται επίσης:

- Βλάβες από τη μη ενδεδειγμένη χρήση, εγκατάσταση, συντήρηση, επισκευή
- Μη προβλεπόμενη χρήση της συσκευής
- Μετατροπές ή τεχνικές τροποποιήσεις της συσκευής που δεν έχουν εγκριθεί από τον κατασκευαστή
- Χρήση μη γνήσιων ανταλλακτικών του κατασκευαστή
- Ζημιές στους υαλοπίνακες, τις λυχνίες και τα υλικά στεγάνωσης

## 2 Ασφάλεια

### 2.1 Απεικόνιση των προειδοποιήσεων

#### ΚΙΝΔΥΝΟΣ

##### Είδος και πηγή του κινδύνου

Η μη τήρηση οδηγεί σε πολύ σοβαρούς τραυματισμούς ή θάνατο.

Μέτρα αποφυγής

#### ΠΡΟΕΙΔΟΠΟΙΗΣΗ

##### Είδος και πηγή του κινδύνου

Η μη τήρηση μπορεί να οδηγήσει σε σοβαρούς τραυματισμούς ή θάνατο.

Μέτρα αποφυγής

## ΠΡΟΣΟΧΗ

### Είδος και πηγή του κινδύνου

Η μη τήρηση μπορεί να οδηγήσει σε περιορισμένους ή μέτριας έκτασης τραυματισμούς.

Μέτρα αποφυγής

## ΥΠΟΔΕΙΞΗ

Η μη τήρηση της υπόδειξης μπορεί να οδηγήσει σε υλικές ζημιές.

## 2.2 Γενικές οδηγίες ασφαλείας

Ο απορροφητήρας συμπύκνωσης UltraVent είναι κατασκευασμένος έτσι ώστε να μη δημιουργεί κινδύνους όταν εγκατασταθεί με τον προβλεπόμενο τρόπο. Η σωστή εγκατάσταση του απορροφητήρα συμπύκνωσης UltraVent περιγράφεται στις παρούσες οδηγίες.

- Προσέξτε τους τοπικούς κανονισμούς και τα πρότυπα που ισχύουν στη χώρα σας για τον αερισμό και την εκκένωση των αναθυμιάσεων.
- Ασφαλίστε τον απορροφητήρα συμπύκνωσης από ενδεχόμενη ανατροπή κατά τη μεταφορά και μετά την τοποθέτησή.
- Φοράτε κατάλληλο προστατευτικό ρουχισμό, π.χ. προστατευτικά γάντια και υποδήματα ασφαλείας κατά τη μεταφορά και εγκατάσταση.
- Μη φλαμπάρετε κάτω από τον απορροφητήρα συμπύκνωσης.
- Όταν ο απορροφητήρας συμπύκνωσης χρησιμοποιείται ταυτόχρονα με άλλες συσκευές, εξασφαλίστε επαρκή αερισμό στο σημείο τοποθέτησης.

- Εάν στο σημείο τοποθέτησης χρησιμοποιούνται άλλες συσκευές με ανοιχτή εξάτμιση, εξασφαλίστε τον επαρκή αερισμό για την αποφυγή της αναρρόφησης των καυσαερίων.

## 2.3 Προβλεπόμενη χρήση

Ο απορροφητήρας συμπύκνωσης προορίζεται αποκλειστικά για τον εξαερισμό και την εκκένωση των αναθυμιάσεων σε μεγάλες και επαγγελματικές κουζίνες. Οποιαδήποτε άλλη χρήση θεωρείται μη προβλεπόμενη και δεν είναι επιτρεπτή.

Η χρήση του απορροφητήρα συμπύκνωσης είναι συμβατή προς τα πίσω με ένα κιτ προσαρμογών. Ρωτήστε τον υπεύθυνο εξυπηρέτησής σας για το κατάλληλο κιτ προσαρμογών.

## 3 Περιγραφή προϊόντος

### 3.1 Επισκόπηση προϊόντος

Διατίθενται οι ακόλουθες εκδόσεις του απορροφητήρα συμπύκνωσης:

#### Τάση σύνδεσης 230 V

Έκδοση	Αρ. προϊόντος
UltraVent 6-1/1, 10-1/1 ηλεκτρικό	60.75.134
UltraVent 6-2/1, 10-2/1 ηλεκτρικό	60.75.135

#### Τάση σύνδεσης 120 V

Έκδοση	Αρ. προϊόντος
UltraVent 6-1/1, 10-1/1 ηλεκτρικό	60.75.138
UltraVent 6-2/1, 10-2/1 ηλεκτρικό	60.75.139

#### Κιτ μετασκευής για Combi-Duo

Έκδοση	Αρ. προϊόντος
Κιτ μετασκευής για Combi-Duo	60.75.147

## 3.2 Τεχνικά στοιχεία

### Γενικά

	6-1/1, 10-1/1	6-2/1, 10-2/1
Τάση	1 NAC 200V - 240V / 1 NAC 100V - 130V	
Ισχύς σύνδεσης	170 W	
Όγκος αναρρόφησης	705 m <sup>3</sup> /ώρα	
Εκπομπή θορύβου (σε όλα τα επίπεδα λειτουργίας)	< 65 dBA	
Βάρος	66 kg [145.5 lbs]	81 kg [178,6 lbs]

### Διαστάσεις [ εικόνα 01]

	6-1/1, 10-1/1	6-2/1, 10-2/1
a - Πλάτος mm [ίντσες]	854 [33 5/8]	1075 [42 3/8]
b - Μήκος mm [ίντσες]	885 [34 7/8]	1085 [42 6/8]
c - Ύψος mm [ίντσες]	313 [12 3/8]	313 [12 3/8]
d - Μήκος ανωδομής mm [ίντσες]	149 [5 7/8]	149 [5 7/8]
z - Ελάχιστη απόσταση από την οροφή mm [ίντσες]	450 [18]	

## 4 Μεταφορά

### ΠΡΟΣΟΧΗ

#### Κίνδυνος σύνθλιψης από το βάρος του απορροφητήρα συμπύκνωσης UltraVent

Υπάρχει κίνδυνος να συνθλιβούν χέρια και πόδια από το βάρος της συσκευής.

- Φοράτε υποδήματα ασφαλείας.
- Προσέξτε να μη συνθλίψετε τα χέρια σας κάτω από τον απορροφητήρα συμπύκνωσης.

### 4.1 Μεταφορά απορροφητήρα συμπύκνωσης

- ✓ **ΠΡΟΣΟΧΗ!** Για την αποφυγή σύνθλιψης από το βάρος του απορροφητήρα συμπύκνωσης και κοψίματος από αιχμηρά κομμάτια της λαμαρίνας, φοράτε προστατευτικό ρουχισμό.

1. Ελέγχετε τη συσκευασία για ζημιές από τη μεταφορά. Χρησιμοποιείτε τον απορροφητήρα συμπύκνωσης μόνο όταν έχουν προκληθεί ζημιές κατά τη μεταφορά.
2. Μεταφέρετε τον απορροφητήρα συμπύκνωσης UltraVent στο σημείο τοποθέτησης.
3. Βγάλτε τον απορροφητήρα συμπύκνωσης από τη συσκευασία.

### 4.2 Περιεχόμενο συσκευασίας

#### UltraVent [ Εικόνα 02]:

1	UltraVent
2	Θερμοπροστατευτική ποδιά
3	Πλαϊνές προσόψεις αριστερά και δεξιά
4	Μπροστινή πρόσοψη

## 5 Κιβώτιο στεγανοποίησης

**Κιτ μετασκευής Combi Duo**[  εικόνα 03]:

1	Πρόσθετο καλώδιο με σφιγκτήρα καλωδίου
2	Γωνιακός σωλήνας
3	Κολάρο σωλήνα
4	Σφιγκτήρας σύνδεσης
5	Σωλήνας εξάτμισης

**5 Εγκατάσταση**** ΠΡΟΣΟΧΗ****Αιχμηρά κομμάτια λαμαρίνας**

Κατά την αφαίρεση του καλύμματος του απορροφητήρα συμπύκνωσης UltraVent υπάρχει κίνδυνος κοπής.



Φοράτε γάντια προστασίας κατά την εγκατάσταση και τη συντήρηση.

**5.1 Εγκατάσταση απορροφητήρα συμπύκνωσης****ΥΠΟΔΕΙΞΗ****Πρόκληση ζημιών στη συσκευή**

















Κατά την τοποθέτηση του απορροφητήρα συμπύκνωσης στη συσκευή πρέπει να είναι κλειστά όλα τα τοιχώματα της συσκευής.

**ΥΠΟΔΕΙΞΗ****Πρόκληση ζημιών στο καλώδιο**

Προσοχή στο καλώδιο κατά την εγκατάσταση του απορροφητήρα συμπύκνωσης. Τα καλώδια μπορεί να συνθλιβούν και να υποστούν ζημιές κατά την εγκατάσταση.

- ✓ Η συσκευή, πάνω στην οποία πρέπει να εγκατασταθεί ο απορροφητήρας συμπύκνωσης UltraVent, είναι απενεργοποιημένος και εκτός τάσης.
  - ✓ Όλα τα τοιχώματα της συσκευής είναι κλειστά.
  - ✓ Η μπροστινή πρόσοψη, οι πλαϊνές προσόψεις, τα κιβώτια στεγανοποίησης και η θερμοπροστατευτική ποδιά δεν έχουν συναρμολογηθεί ακόμα.
  - ✓ Η απαιτούμενη μπροστινή πρόσοψη με δεξιά ή αριστερό αναστολέα είναι έτοιμη.
  - ✓ Απαιτείται μόνο με Combi-Duo: Αφαιρέστε το στήριγμα στην επέκταση του κάτω σωλήνα εξάτμισης και το στόμιο εξάτμισης της επάνω συσκευής.
1. Αφαιρέστε την μπροστινή πρόσοψη, τις πλαϊνές προσόψεις, τον συλλέκτη συμπυκνώματος. Αποσυναρμολογήστε τη θερμοπροστατευτική ποδιά.
  2. Λύστε τις 2 βίδες πάνω στο κάλυμμα της συσκευής δεξιά και τη 1 βίδα αριστερά για να στερεώσετε τον απορροφητήρα συμπύκνωσης [  εικόνα 04].
  3. Τοποθετήστε τον συλλέκτη συμπυκνώματος πάνω στον σωλήνα εξαερισμού της συσκευής. Το κιβώτιο στεγανοποίησης πρέπει να σφραγίζει καλά με το πίσω τοίχωμα της συσκευής [  εικόνα 05]. Λάβετε υπόψη τη γωνία του σωλήνα εξαερισμού.
  4. Γεμίστε ένα κύπελλο νερό στον συλλέκτη συμπυκνώματος. Το υγρό χρειάζεται για τη λειτουργικότητα του σιφονιού.



5. Ελέγξτε ότι είναι κλειστά τα τοιχώματα της συσκευής [  **εικόνα 06**].
6. Τοποθετήστε τον απορροφητήρα συμπύκνωσης UltraVent πάνω στη συσκευή [  **εικόνα 07**]. Φροντίστε να μη συνθλιβεί κανένα καλώδιο μεταξύ της συσκευής και του απορροφητήρα συμπύκνωσης.
7. Στερεώστε τον απορροφητήρα συμπύκνωσης με τις 3 βίδες αριστερά και δεξιά πάνω στο κάλυμμα της συσκευής [  **εικόνα 08**].
8. Αφαιρέστε το φίλτρο συγκρούσεων αριστερά και δεξιά [  **εικόνα 09**] και το κάλυμμα στον χώρο του ηλεκτρολογικού εξοπλισμού [  **εικόνα 10**].
9. Λύστε τις 2 βίδες αριστερά και δεξιά μπροστά στην εσωτερική πλευρά του μπροστινού τμήματος και αφαιρέστε το μπροστινό τμήμα του απορροφητήρα συμπύκνωσης [  **εικόνα 11**].
10. Αναρτήστε την μπροστινή πρόσοψη μπροστά στο πλαίσιο βάσης του απορροφητήρα συμπύκνωσης. Φροντίστε η μύτη της λαμαρίνας να αναρτηθεί στην μπροστινή πρόσοψη στο πλαίσιο βάσης [  **εικόνα 12**].
11. Τοποθετήστε τις παρεχόμενες ροδέλες τεφλόν. Σφίξτε με το χέρι τα 2 παξιμάδια αριστερά και δεξιά στην πίσω πλευρά της μπροστινής πρόσοψης (μέγιστη ροπή σύσφιξης: 1,2 Nm (0,89 lbf ft / 10,62 in-lb) [  **εικόνα 13**].
12. Τοποθετήστε το κάλυμμα στον χώρο του ηλεκτρολογικού εξοπλισμού [  **εικόνα 14**].
13. Τοποθετήστε το δεξί και το αριστερό φίλτρο. Για να ασφαλίσετε το φίλτρο συγκρούσεων, τραβήξτε το μάνδαλο ασφάλισης στο αριστερό φίλτρο συγκρούσεων προς τα αριστερά [  **εικόνα 15**].
14. Αναρτήστε τις πλαϊνές προσόψεις αριστερά και δεξιά στον απορροφητήρα συμπύκνωσης [  **εικόνα 16**]. Φροντίστε η άκρη της λαμαρίνας να αγκιστρωθεί μεταξύ του παξιμαδιού και της βίδας [  **εικόνα 17**].
15. Στερεώστε την μπροστινή πρόσοψη μπροστά στον απορροφητήρα συμπύκνωσης με 2 βίδες αριστερά και δεξιά [  **εικόνα 13**].
16. Απαιτείται μόνο με Combi-Duo: Αφαιρέστε στην πίσω πλευρά του απορροφητήρα συμπύκνωσης την τάπα σφράγισης [  **εικόνα 18**] και γρασάρετε το μαύρο λάστιχο στεγανοποίησης στο άνοιγμα.
17. Στερεώστε την ασπίδα προστασίας από θερμότητα στην πίσω πλευρά του απορροφητήρα συμπύκνωσης με 4 βίδες [  **εικόνα 19**]. Περάστε το καλώδιο στο διάκενο μεταξύ της πίσω πλευράς του απορροφητήρα συμπύκνωσης και της ασπίδας προστασίας από θερμότητα προς τα κάτω.
18. Απαιτείται μόνο με Combi-Duo: Συναρμολογήστε τον γωνιακό σωλήνα στην πίσω πλευρά του απορροφητήρα συμπύκνωσης [  **εικόνα 20**] και ασφαλίστε τον σωλήνα εξάτμισης της ανωδομής Combi Duo στον γωνιακό σωλήνα με κολάρα σωλήνα και τον σφιγκτήρα σύνδεσης.

## 5.2 Ηλεκτρική σύνδεση

### ΚΙΝΔΥΝΟΣ

#### Υψηλές τάσης κατά τη σύνδεση στο ηλεκτρικό δίκτυο

Θανάσιμος κίνδυνος στις εργασίες με υψηλή τάση.

- Αποσυνδέστε τη σύνδεση παροχής ενέργειας.
- Βεβαιωθείτε ότι η συσκευή δεν τροφοδοτείται με ηλεκτρική τάση.

### ΚΙΝΔΥΝΟΣ

#### Ηλεκτροπληξία λόγω εσφαλμένης σύνδεσης

Εάν οι κλώνοι του καλωδίου συνδεθούν λάθος, υπάρχει θανάσιμος κίνδυνος.

Συνδέστε τους κλώνους ανάλογα με τη χρωματική τους κωδικοποίηση.

### 5.2.1 Προδιαγραφές για την ηλεκτρική σύνδεση

#### Γενικές υποδείξεις



- Ο απορροφητήρας συμπίκνωσης UltraVent πρέπει να συνδεθεί με ένα πρότυπο ηλεκτρικό δίκτυο σύμφωνα με τους ισχύοντες κανονισμούς (κανονισμοί VDE).
- Προτού αποσυνδέσετε ή ξανασυνδέσετε τη συσκευή από το δίκτυο ηλεκτρικού ρεύματος, φροντίστε η συσκευή να είναι απενεργοποιημένη για να αποφύγετε μια εκκίνηση του απορροφητήρα συμπίκνωσης UltraVent.
- Ο απορροφητήρας συμπίκνωσης απαιτεί προστασία με μέγιστη ασφάλεια 16 A.

### Υποδείξεις για το καλώδιο σύνδεσης



- Ο απορροφητήρας συμπίκνωσης είναι εξοπλισμένος με ένα καλώδιο δικτύου μήκους περ. 2 m.
- Πρέπει να συναρμολογηθεί ένα ξεχωριστό φις.
- Όταν πρέπει να αντικατασταθεί ένα καλώδιο σύνδεσης, χρησιμοποιήστε έναν αγωγό ποιότητας H05 RN-F 3x1,5 mm<sup>2</sup>.
- Η αντικατάσταση του καλωδίου δικτύου επιτρέπεται να πραγματοποιηθεί μόνο από εξειδικευμένο προσωπικό που έχει εξουσιοδοτηθεί από τον κατασκευαστή.

### 5.2.2 Σύνδεση καλωδίου

Combi-Duo: Σε περίπτωση ανοδομηής Combi-Duo το καλώδιο συνδέεται στην άνω συσκευή όπως περιγράφεται παρακάτω.

- ✓ Ο απορροφητήρας συμπίκνωσης έχει εγκατασταθεί στη συσκευή.
1. Αφαιρέστε το αριστερό πλαϊνό τοίχωμα της συσκευής (Combi-Duo: άνω συσκευή).
  2. Στο πίσω μέρος της συσκευής βγάλτε μία από τις οπές πάνω από τις εξόδους μέσου [  εικόνα 21].
  3. Περάστε το καλώδιο με τον αγωγό προστασίας μέσω της οπής. Στερεώστε τον σφιγκτήρα καλωδίου στον οπή [  εικόνα 22].
  4. Περάστε το καλώδιο στη συσκευή προς το μοτέρ του ανεμιστήρα. Περάστε τη συσκευή με τέτοιο τρόπο ώστε να μην επηρεάζεται αρνητικά από τις πηγές θερμότητας. Λάβετε υπόψη το καλώδιο για το εκάστοτε μέγεθος συσκευής [  εικόνα 23]:

Μέγεθος συσκευής	Περάστε το καλώδιο...
6-1/1 / 6-2/ 1	Κάτω από τη γεννήτρια ατμού απευθείας προς το μοτέρ του ανεμιστήρα
10-1/1 / 10-2 /1	Μεταξύ της γεννήτριας ατμού και του κάτω μοτέρ του ανεμιστήρα προς το πάνω μοτέρ ανεμιστήρα
20-1/1 / 20-2 /1	Αριστερά δίπλα από το κάτω και το μεσαίο μοτέρ ανεμιστήρα προς το πάνω μοτέρ ανεμιστήρα

1. Αφαιρέστε το τυφλό φικς από το μοτέρ ανεμιστήρα και τοποθετήστε το καλώδιο από τον απορροφητήρα συμπύκνωση [  εικόνα 24].
2. Ελέγξτε το καλώδιο προς το μοτέρ ανεμιστήρα. Εάν περισσεύει καλώδιο, τραβήξτε το καλώδιο και ασφαλίστε το υπόλοιπο στον χώρο του ηλεκτρολογικού εξοπλισμού με ένα κολάρο καλωδίων. Σφίξτε τον σφιγκτήρα καλωδίου.
3. Στερεώστε το καλώδιο στην πίσω πλευρά της συσκευής με τα παρεχόμενα, αυτοκόλλητα στηρίγματα καλωδίου.
4. Συνδέστε τον αγωγό προστασίας από το καλώδιο με τη σύνδεση γείωσης στο περίβλημα της γεννήτριας ατμού [  εικόνα 25].
5. Συναρμολογήστε το αριστερό πλαϊνό τοίχωμα της συσκευής (Combi-Duo: άνω συσκευή).

Στο Combi-Duo: Συνδέστε πρώτα το δεύτερο καλώδιο στην κάτω συσκευή, προτού συνδέσετε τον απορροφητήρα συμπύκνωσης με τη συσκευή (βλ. ► **Combi-Duo: Πρόσθετες συνδέσεις**).





### 5.2.3 Combi-Duo: Πρόσθετες συνδέσεις







Μόνο για ανοδομές Combi-Duo.

Με το κιτ μετασκευής για Combi Duo ο απορροφητήρας συμπύκνωσης UltraVent μπορεί να μετασκευαστεί για λειτουργία Combi Duo.

#### Σύνδεση δεύτερου καλωδίου στον απορροφητήρα συμπύκνωσης



Συνδέστε το πρόσθετο, μακρύτερο καλώδιο από το κιτ μετασκευής για Combi Duo στην πλακέτα ελέγχου του απορροφητήρα συμπύκνωσης και στην κάτω συσκευή.

- ✓ Το πρώτο καλώδιο και ο αγωγός προστασίας είναι συνδεδεμένοι στην άνω συσκευή (βλ. ► **Σύνδεση καλωδίου**).
1. Λύστε τις 4 βίδες, που στερεώνουν την ασπίδα προστασίας από τη θερμότητα και αφαιρέστε την ασπίδα προστασίας από θερμότητα [  εικόνα 26].
  2. Αφαιρέστε το φίλτρο συγκρούσεων αριστερά και δεξιά [  εικόνα 09] και το κάλυμμα στον χώρο του ηλεκτρολογικού εξοπλισμού [  εικόνα 10].
  3. Λύστε τις 4 βίδες, που στερεώνουν το στήριγμα του ηλεκτρονικού συστήματος, και βγάλτε το στήριγμα του ηλεκτρονικού συστήματος [  εικόνα 27].
  4. Συνδέστε το καλώδιο από το κιτ μετασκευής στην ελεύθερη διεπαφή της πλακέτας ελέγχου [  εικόνα 28].
  5. Στην πίσω πλευρά του απορροφητήρα συμπύκνωσης λύστε τις 4 βίδες, που στερεώνουν το κάλυμμα του χώρου του ηλεκτρονικού εξοπλισμού, και

- αφαιρέστε το κάλυμμα [  **εικόνα 29**]. Φυλάξτε το λάστιχο στεγανοποίησης του καλύμματος για την επανατοποθέτηση.
6. Στο δάπεδο στο πίσω μέρος του απορροφητήρα συμπύκνωσης βγάλτε μία από τις οπές του απορροφητήρα συμπύκνωσης.
  7. Περάστε το καλώδιο μέσω της οπής στο δάπεδο του απορροφητήρα συμπύκνωσης [  **εικόνα 30**].
  8. Στερεώστε τον σφιγκτήρα του καλωδίου στην οπή.
  9. Στην πίσω πλευρά δεξιά στερεώστε το κάλυμμα με τις 4 βίδες [  **εικόνα 33**].
  10. Στην μπροστινή πλευρά σπρώξτε το στήριγμα του ηλεκτρονικού συστήματος στον απορροφητήρα συμπύκνωσης και στερεώστε το στήριγμα με 4 βίδες [  **εικόνα 27**]. Προσέξτε τη σωστή εφαρμογή του λάστιχου στεγανοποίησης.
  11. Τοποθετήστε το κάλυμμα στον χώρο του ηλεκτρολογικού εξοπλισμού [  **εικόνα 14**].
  12. Τοποθετήστε το δεξί και το αριστερό φίλτρο συγκρούσεων [  **Εικόνα 15**]. Για να ασφαλίσετε το φίλτρο, τραβήξτε το μάνδαλο ασφάλισης στο αριστερό φίλτρο προς τα αριστερά

### Σύνδεση καλωδίου στην κάτω συσκευή

- ✓ Το πρόσθετο καλώδιο είναι συνδεδεμένο πάνω στην πλακέτα ελέγχου του απορροφητήρα συμπύκνωσης.
1. Περάστε το καλώδιο εξωτερικά από τον απορροφητήρα συμπύκνωσης κατά μήκος της κάτω συσκευής.
  2. Αφαιρέστε το αριστερό πλαϊνό τοίχωμα της κάτω συσκευής.

3. Στο πίσω μέρος της κάτω συσκευής βγάλτε μία από τις οπές από τις εξόδους μέσου [  **εικόνα 21**].
4. Περάστε το καλώδιο με τον αγωγό προστασίας μέσω της οπής. Στερεώστε τον σφιγκτήρα καλωδίου στον οπή [  **εικόνα 22**].
5. Περάστε το καλώδιο στη συσκευή προς το μοτέρ του ανεμιστήρα [  **Εικόνα 31**]. Περάστε τη συσκευή με τέτοιο τρόπο ώστε να μην επηρεάζεται αρνητικά από τις πηγές θερμότητας. Λάβετε υπόψη το καλώδιο για το εκάστοτε μέγεθος συσκευής:

Μέγεθος συσκευής	Περάστε το καλώδιο...
6-1/1 / 6-2/ 1	Κάτω από τη γεννήτρια ατμού απευθείας προς το μοτέρ του ανεμιστήρα
10-1/1 / 10-2 /1	Μεταξύ της γεννήτριας ατμού και του κάτω μοτέρ του ανεμιστήρα προς το πάνω μοτέρ ανεμιστήρα

1. Αφαιρέστε το τυφλό φινι από το ανώτερο μοτέρ ανεμιστήρα της κάτω συσκευής και τοποθετήστε το καλώδιο από τον απορροφητήρα συμπύκνωση [  **εικόνα 24**].
2. Ελέγξτε το καλώδιο προς το μοτέρ ανεμιστήρα. Εάν περισσεύει καλώδιο, τραβήξτε το καλώδιο και ασφαλίστε το υπόλοιπο στον χώρο του ηλεκτρολογικού εξοπλισμού με ένα κολάρο καλωδίων. Σφίξτε τον σφιγκτήρα καλωδίου.
3. Στερεώστε το καλώδιο στην πίσω πλευρά της συσκευής με τα παρεχόμενα, αυτοκόλλητα στηρίγματα καλωδίου.

## 6 | Συντήρηση

4. Συνδέστε τον αγωγό προστασίας με τη σύνδεση γείωσης στο περίβλημα της γεννήτριας ατμού [  εικόνα 25].
5. Αφαιρέστε το αριστερό πλαϊνό τοίχωμα της συσκευής.

Συνδέστε τον απορροφητήρα συμπύκνωσης με τις συσκευές (βλ. ► **Σύνδεση απορροφητήρα συμπύκνωσης με συσκευή**).

#### 5.2.4 Σύνδεση απορροφητήρα συμπύκνωσης με συσκευή

- ✓ Ο απορροφητήρας συμπύκνωσης έχει εγκατασταθεί.
  - ✓ Το καλώδιο είναι συνδεδεμένο στη συσκευή.
  - ✓ Ο απορροφητήρας συμπύκνωσης είναι συνδεδεμένος στην τροφοδοσία ρεύματος.
1. Ενεργοποιήστε τη συσκευή (Combi-Duo: και τις δύο συσκευές).
- >> Κατά την εκκίνηση η συσκευή αναγνωρίζει τον απορροφητήρα συμπύκνωσης και δημιουργεί αυτόνομα τη σύνδεση.

## 6 Συντήρηση

### ΠΡΟΕΙΔΟΠΟΙΗΣΗ

#### Μη τακτικός καθαρισμός του απορροφητήρα συμπύκνωσης UltraVent

Κίνδυνος πυρκαγιάς από βρώμικο απορροφητήρα συμπύκνωσης.

Καθαρίζετε τακτικά τον απορροφητήρα συμπύκνωσης σύμφωνα με τις συστάσεις του κατασκευαστή.



### ΠΡΟΣΟΧΗ

#### Αιχμηρά κομμάτια λαμαρίνας

Κατά την αφαίρεση του καλύμματος του απορροφητήρα συμπύκνωσης UltraVent υπάρχει κίνδυνος κοπής.



Φοράτε γάντια προστασίας κατά την εγκατάσταση και τη συντήρηση.

#### Καθαρισμός καπακιού και εσωτερικού χώρου του απορροφητήρα συμπύκνωσης

- ✓ Η συσκευή, πάνω στην οποία έχει εγκατασταθεί ο απορροφητήρας συμπύκνωσης, είναι εκτός τάσης.
  - ✓ Ο απορροφητήρας συμπύκνωσης δεν φέρει τάση.
1. Στην πίσω πλευρά του απορροφητήρα συμπύκνωσης λύστε τις 4 βίδες, που στερεώνουν τη θερμοπροστατευτική ποδιά, και αφαιρέστε τη θερμοπροστατευτική ποδιά.
  2. Λύστε τις 2 βίδες στην πάνω πλευρά του απορροφητήρα συμπύκνωσης [  εικόνα 33].
  3. Ανασηκώστε το καπάκι του απορροφητήρα συμπύκνωσης.
  4. Όταν το καπάκι είναι βρώμικο σε φυσιολογικό βαθμό, καθαρίστε το με ένα καθαριστικό που διαλύει τα λίπη.
  5. Όταν το κάλυμμα είναι υπερβολικά βρώμικο, λύστε τις βίδες στο κάλυμμα και αποσυναρμολογήστε το [  εικόνα 34], ώστε να πλύνετε το κάλυμμα στο πλυντήριο πιάτων.
  6. Αφαιρέστε την κασέτα φίλτρου από τον εσωτερικό χώρο του απορροφητήρα συμπύκνωσης (βλ. αντικατάσταση φίλτρου HEPA).







7. Καθαρίστε τον εσωτερικό χώρο του απορροφητήρα συμπύκνωσης με ένα καθαριστικό που διαλύει τα λίπη [  [εικόνα 35](#)].
8. Συναρμολογήστε την κασέτα φίλτρου στον εσωτερικό χώρο του απορροφητήρα συμπύκνωσης (βλ. αντικατάσταση φίλτρου HEPA).
9. Στερεώστε το καπάκι του απορροφητήρα συμπύκνωσης με τις 2 βίδες.
10. Στερεώστε τη θερμοπροστατευτική ποδιά στην πίσω πλευρά του απορροφητήρα συμπύκνωσης με 4 βίδες.

### Καθαρισμός φίλτρου και εσωτερικού χώρου του απορροφητήρα συμπύκνωσης

- ✓ Η συσκευή, πάνω στην οποία έχει εγκατασταθεί ο απορροφητήρας συμπύκνωσης, είναι εκτός τάσης.
  - ✓ Ο απορροφητήρας συμπύκνωσης δεν φέρει τάση.
1. Αφαιρέστε το φίλτρο και καθαρίστε το φίλτρο στο πλυντήριο πιάτων.
  2. Αφαιρέστε την μπροστινή πλευρά του προ-φίλτρου  [ [εικόνα 36](#) ] και πλύνετε το στο πλυντήριο πιάτων.
  3. Ψεκάστε τον εσωτερικό χώρο του απορροφητήρα συμπύκνωσης με ένα ήπιο καθαριστικό [  [εικόνα 35](#) ].
  4. Καθαρίστε τον εσωτερικό χώρο με το ντους χειρός της συσκευής.
  5. Τοποθετήστε ξανά το προ-φίλτρο στην μπροστινή πλευρά.
  6. Συναρμολογήστε το φίλτρο στην μπροστινή πλευρά.

### Αντικατάσταση φίλτρου HEPA

Συνιστάται η ετήσια αντικατάσταση του φίλτρου HEPA στον απορροφητήρα συμπύκνωσης UltraVent.

- ✓ Η συσκευή, πάνω στην οποία έχει εγκατασταθεί ο απορροφητήρας συμπύκνωσης, είναι εκτός τάσης.
  - ✓ Ο απορροφητήρας συμπύκνωσης δεν φέρει τάση.
1. Απασφαλίστε το φίλτρο συγκρούσεων αριστερά και αφαιρέστε το φίλτρο συγκρούσεων αριστερά και δεξιά [  [εικόνα 38](#) ].
  2. Αφαιρέστε το κάλυμμα στον χώρο του ηλεκτρολογικού εξοπλισμού μπροστά αριστερά [  [εικόνα 39](#) ].
  3. Στην μπροστινή πλευρά λύστε τις 2 βίδες αριστερά και δεξιά, που στερεώνουν την μπροστινή πρόσοψη [  [εικόνα 40](#) ]. Αφαιρέστε την μπροστινή πρόσοψη προς τα πάνω.
  4. Λύστε τις 4 βίδες που στερεώνουν την κασέτα φίλτρου [  [εικόνα 41](#) ].
  5. Τραβήξτε την κασέτα φίλτρου από τον απορροφητήρα συμπύκνωσης [  [εικόνα 42](#) ], περιστρέψτε την κασέτα φίλτρου και τοποθετήστε τη στην πάνω πλευρά του απορροφητήρα συμπύκνωσης.
  6. Λύστε τις 3 βίδες που στερεώνουν το φίλτρο HEPA [  [εικόνα 43](#) ].
  7. Αντικαταστήστε τα 2 φίλτρα HEPA [  [εικόνα 44](#) ].
  8. Συναρμολογήστε το φίλτρο HEPA, την κασέτα φίλτρου, το κάλυμμα του χώρου του ηλεκτρολογικού εξοπλισμού και το φίλτρο με την αντίστροφη σειρά.

## 7 Ανταλλακτικά

### ΥΠΟΔΕΙΞΗ

#### **Διαθεσιμότητα των ανταλλακτικών**

Τα ανταλλακτικά διατίθενται μέσω του καταλόγου ανταλλακτικών.

01

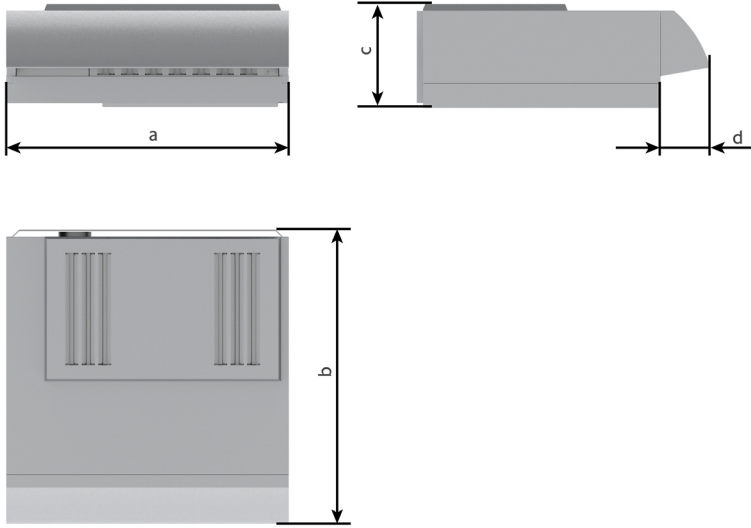

02

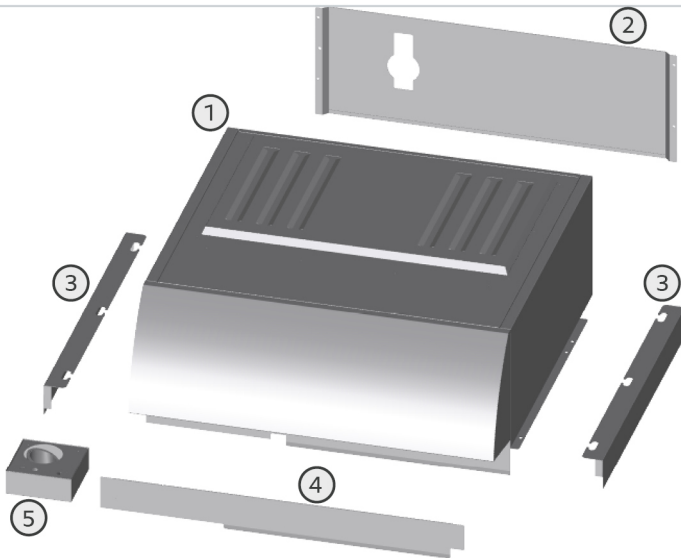



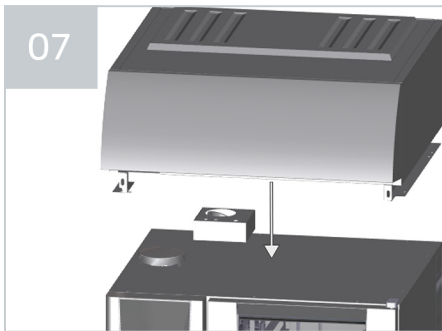
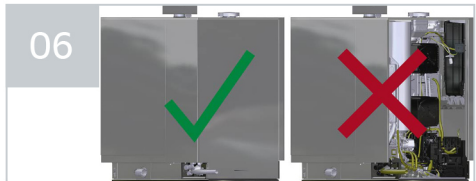
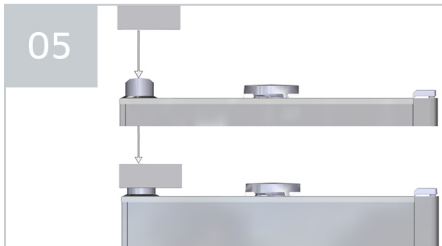
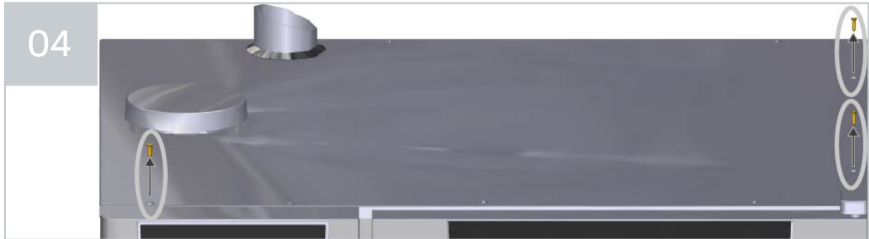

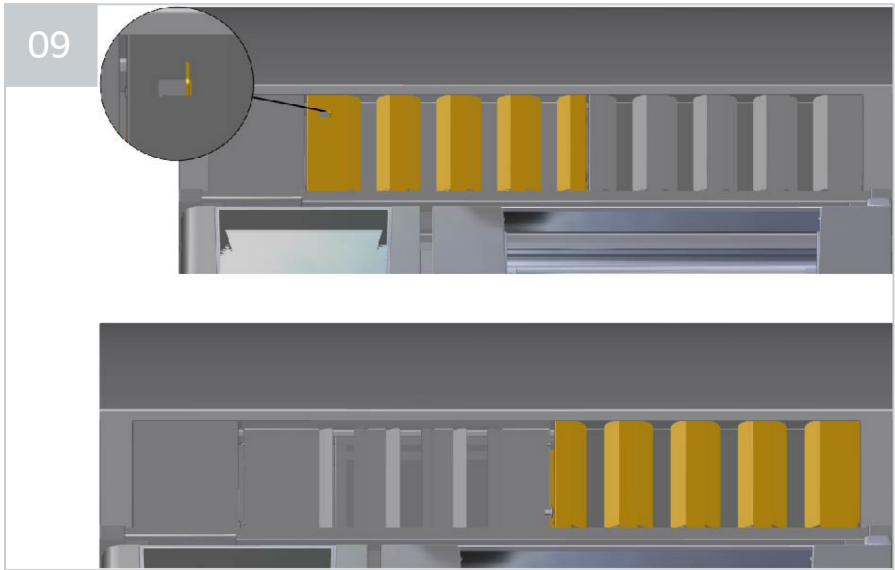
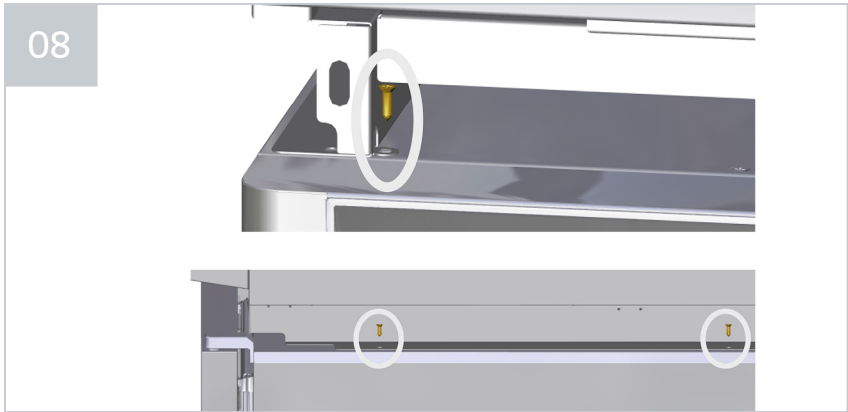

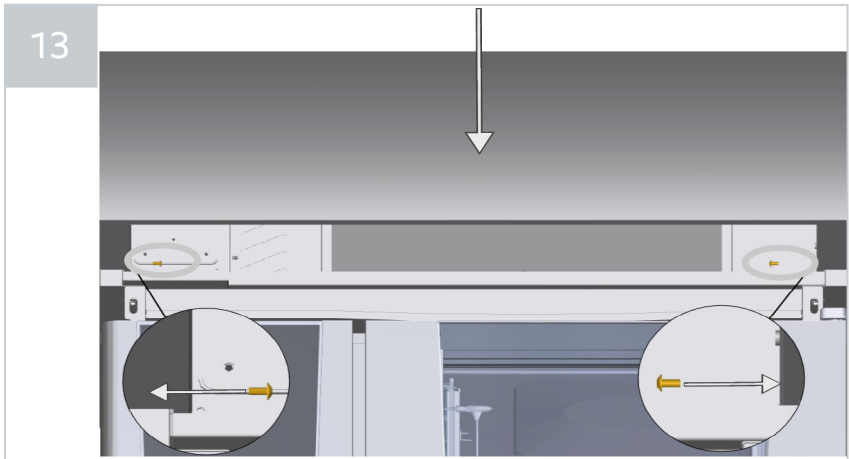
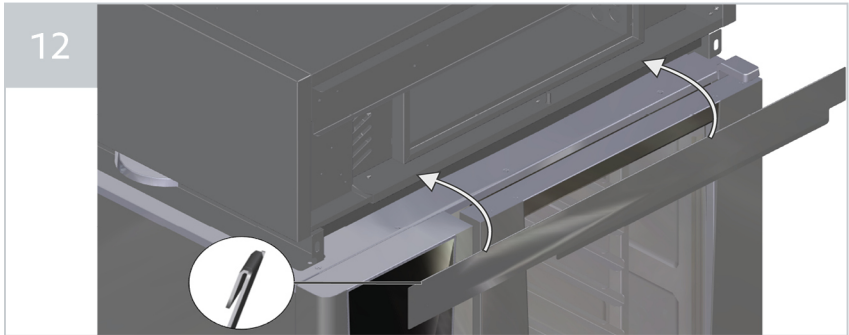
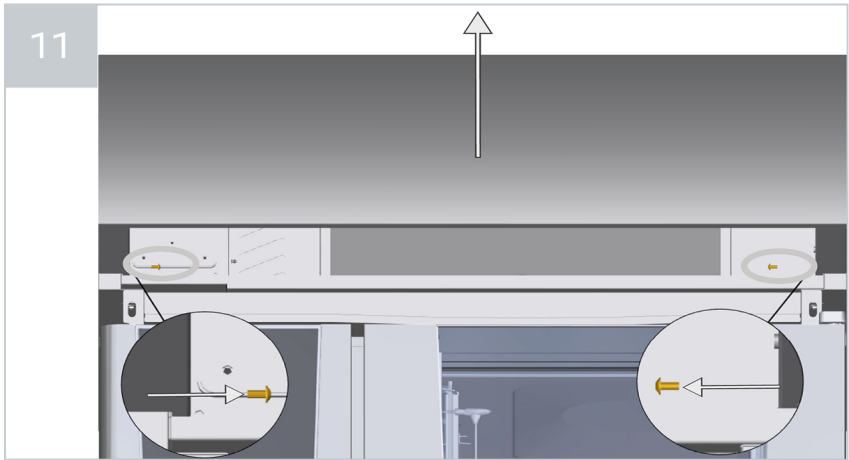

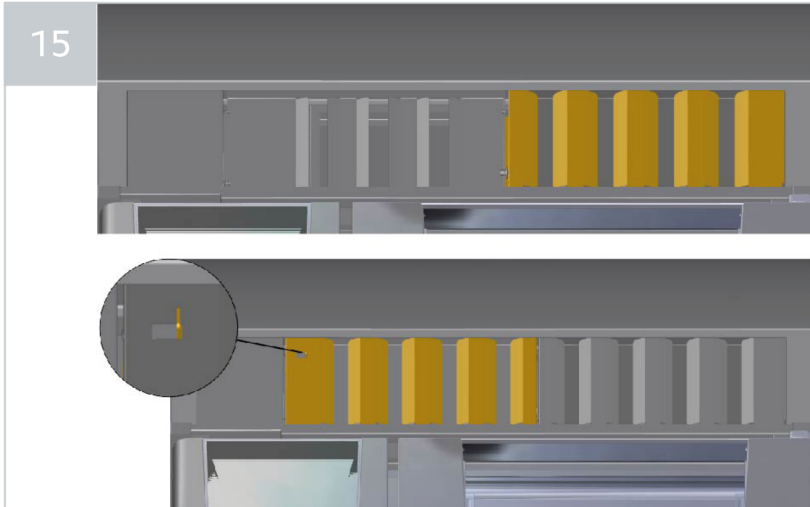

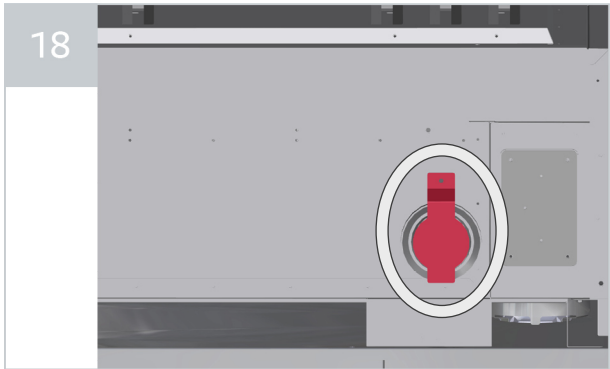
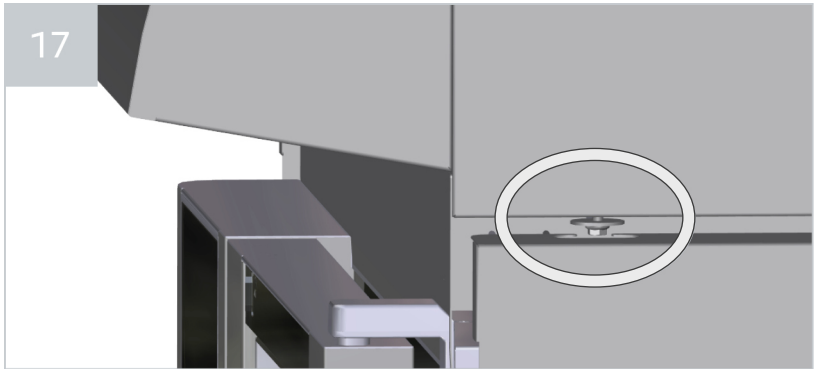

20



21



22



23

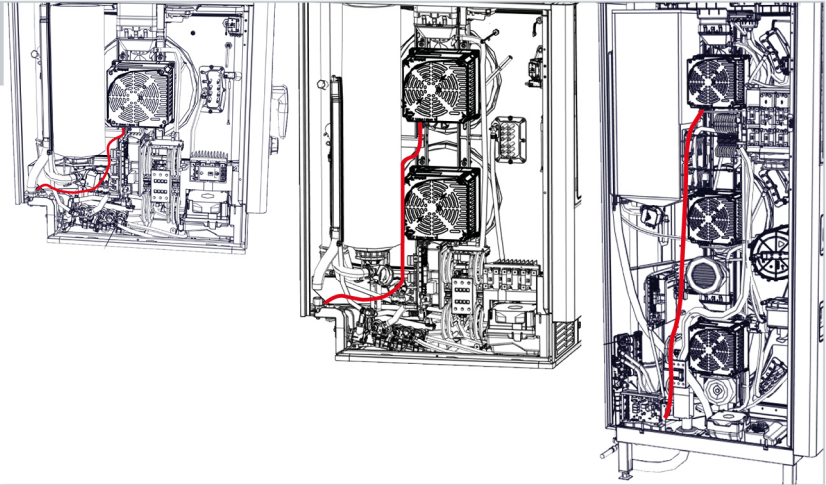

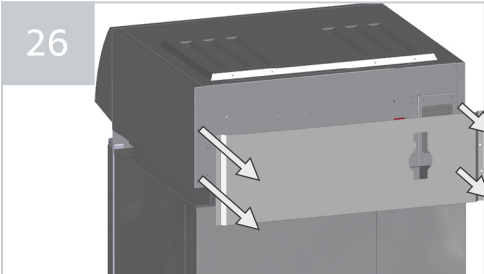
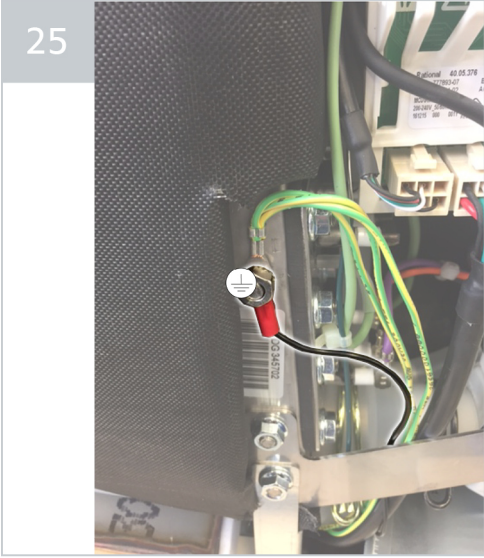
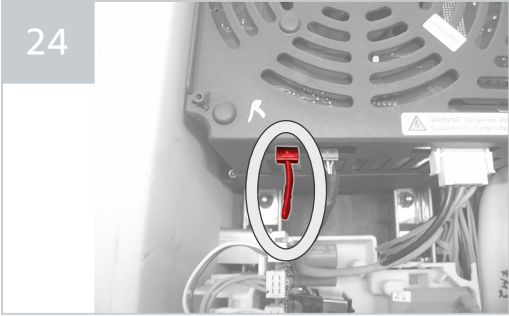

27

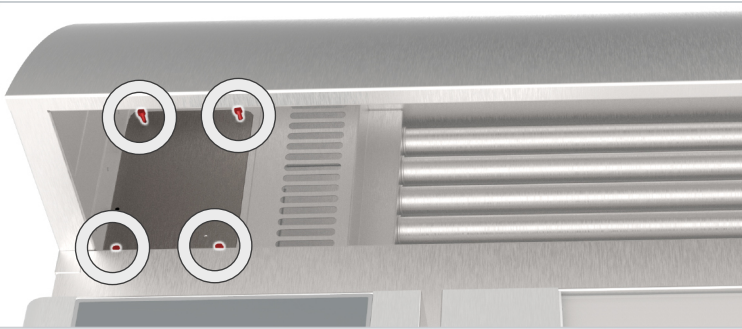

28

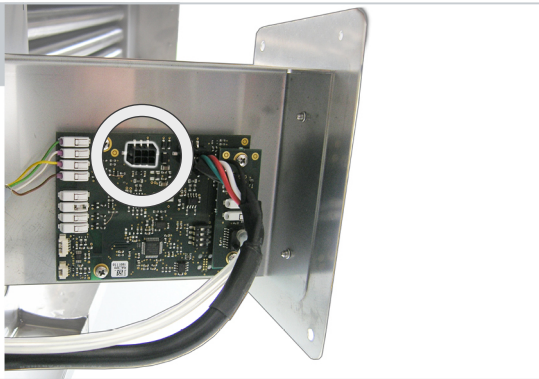

29

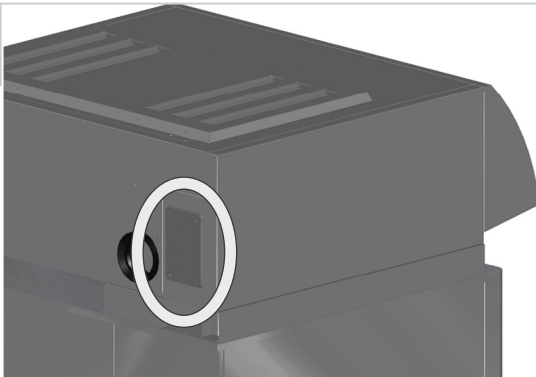



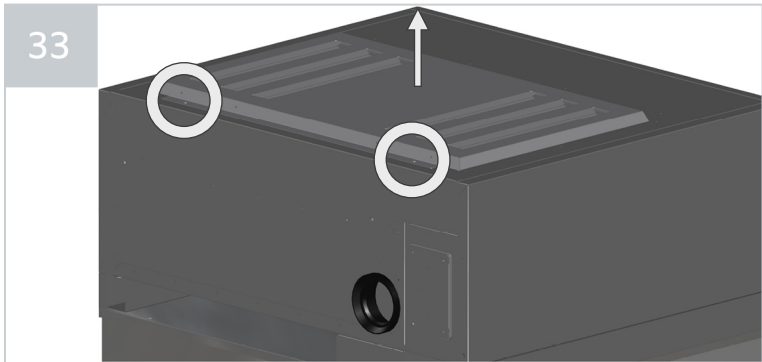
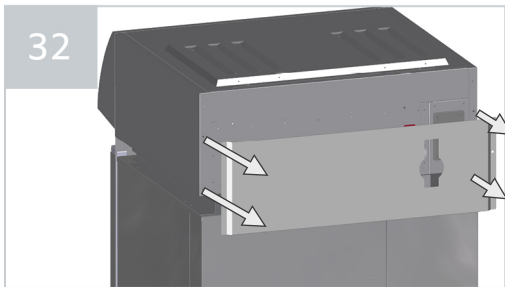
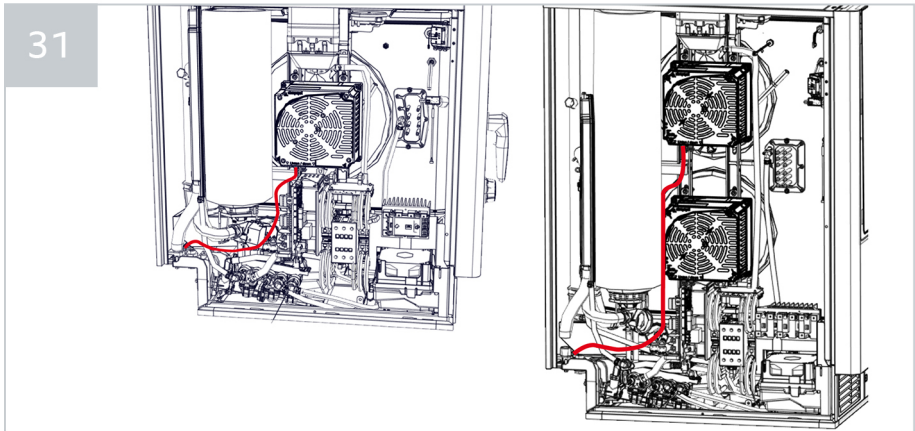

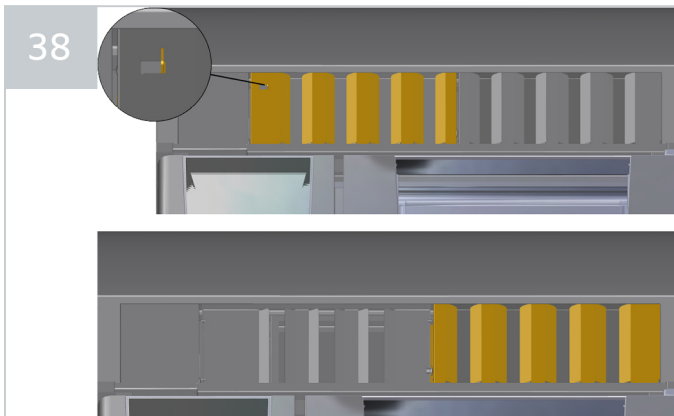
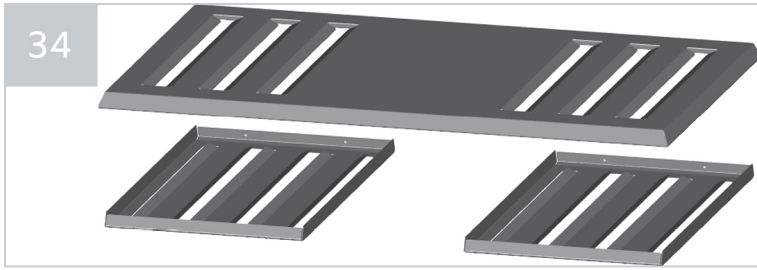

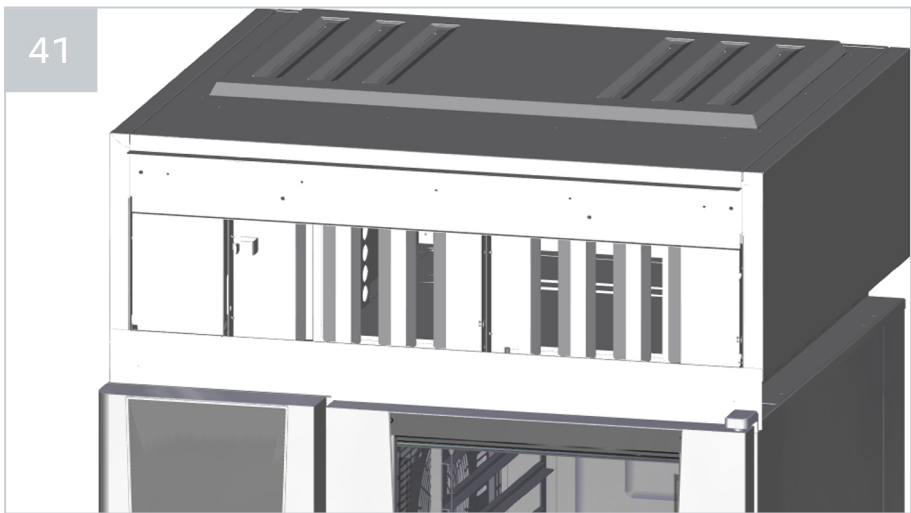
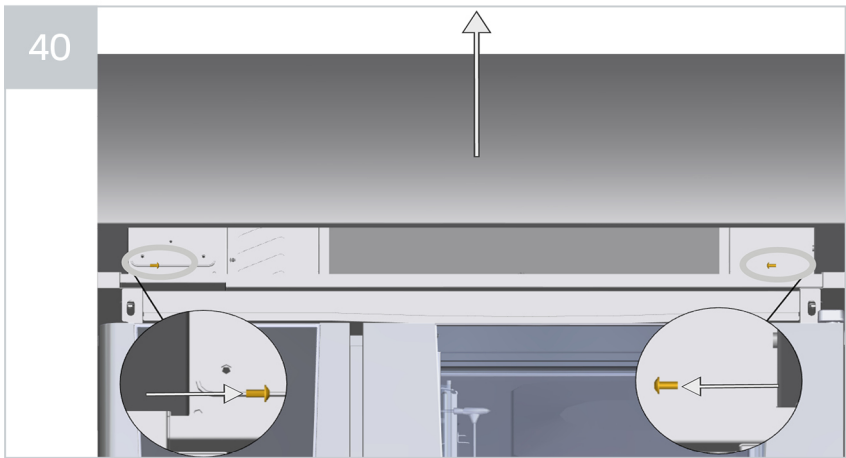

42



43

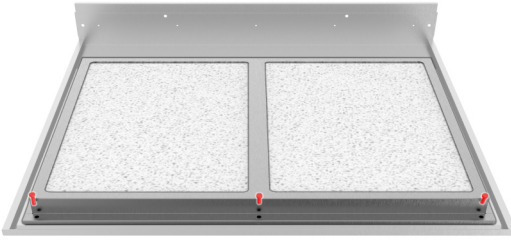

44

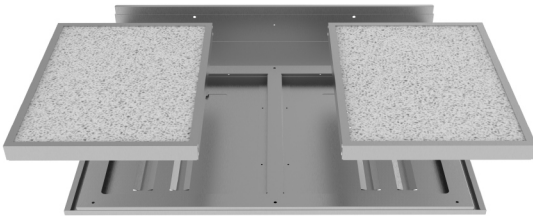

45

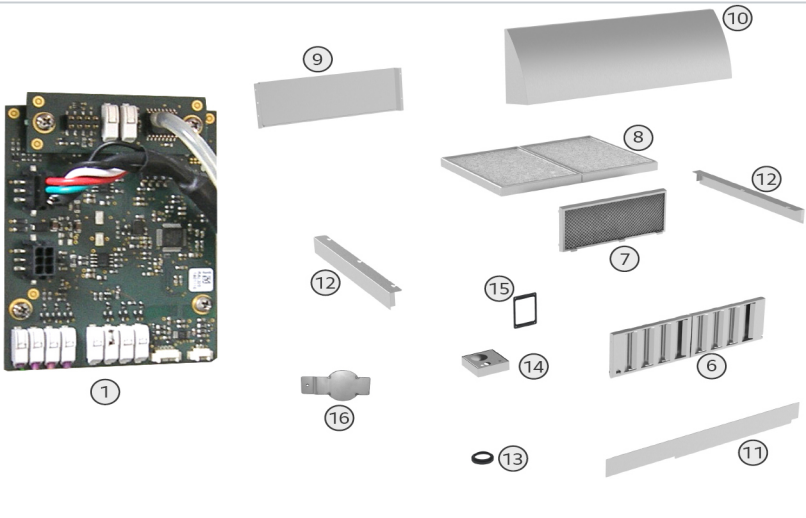







**RATIONAL AG**

Siegfried-Meister-Straße 1

86899 Landsberg am Lech, Germany

Tel. +49 (0)8191 3270

Fax +49 (0)8191 21735

[info@rational-online.com](mailto:info@rational-online.com)

[rational-online.com](http://rational-online.com)